



Electrolux



electrolux.com/register



END5FE18S
ENS3LE18S
ENS5LE18S
KND5FE18S
KNS5LE18S
KNS5LE18T
LND5FE18S
LND5FE18S1
LNS3LE18S

LNS5LE18S

МОНТАЖ / ИНСТАЛИРАЊЕ / NAMESTITEV / INSTALLATION / ВСТАНОВЛЕННЯ

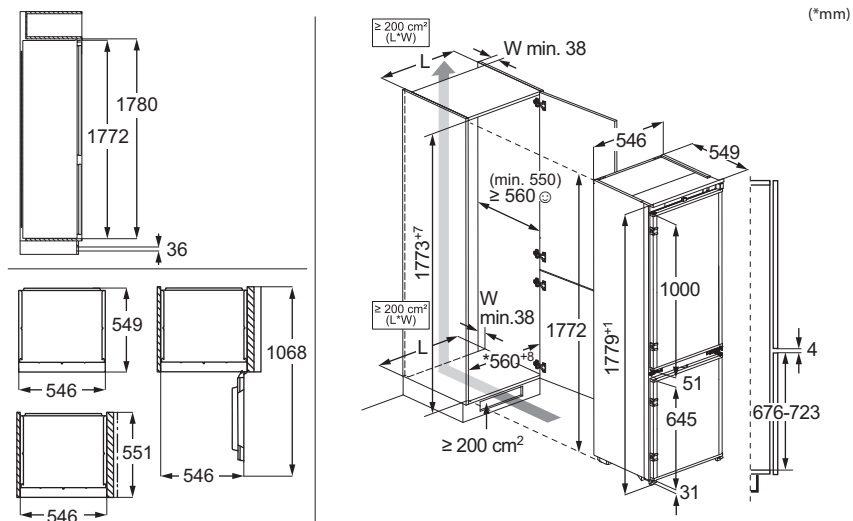

ШУМЫ / БУКА / HRUP / LJUD / ШУМИ



⚠ ИНСТРУКЦИИ ПО БЕЗОПАСНОСТИ

Перед установкой и эксплуатацией прибора внимательно ознакомьтесь с прилагаемой к не-

му инструкцией. Изготовитель не несет ответственности за любые травмы или ущерб, воз-

никшие вследствие неправильной установки или эксплуатации. Всегда храните эту инструкцию в безопасном и доступном месте для последующего использования.

Безопасность детей и лиц с ограниченными возможностями

- Этот прибор может использоваться детьми старше 8 лет и лицами с ограниченными физическими, сенсорными или умственными способностями и с недостаточным опытом или знаниями только при условии нахождения под присмотром лица, отвечающего за их безопасность, или после получения соответствующих инструкций, позволяющих им безопасно эксплуатировать изделие и дающих им представление об опасности, связанной с его эксплуатацией. Детям в возрасте от трех до восьми лет, а также лицам с ярко выраженными и комплексными нарушениями здоровья разрешается загружать и разгружать прибор при условии надлежащего ин-

структажа. Детям младше трех лет запрещается находиться рядом с прибором, если только за ними не обеспечивается постоянный надзор взрослых.

- Дети должны находиться под присмотром для недопущения игр с прибором.
- Очистка и доступное пользователю техническое обслуживание прибора не должны выполняться детьми без присмотра.
- Храните все упаковочные материалы вне досягаемости детей и утилизируйте их надлежащим образом.

Общая безопасность

- Этот прибор предназначен только для хранения продуктов питания и напитков.
- Данный прибор предназначен для бытового применения в отдельном домохозяйстве.
- Данный прибор можно использовать в офисах, гостиничных номерах, мини-гостиницах типа «ночлег и завтрак», сельских жилых домах и других аналогичных жилых

- помещениях, где такое использование не превышает (среднего) уровня бытового использования.
- Во избежание загрязнения продуктов соблюдайте следующие инструкции:
 - не оставляйте дверцу открытой на долгое время;
 - регулярно очищайте поверхности, которые могут контактировать с пищей и доступными частями систем слива;
 - при хранении в холодильнике сырых мяса и рыбы подбирайте им подходящие контейнеры так, чтобы они не касались других продуктов и не закапывали их.
 - **ВНИМАНИЕ!** Не перекрывайте вентиляционные отверстия в корпусе прибора или во встроенной конструкции.
 - **ВНИМАНИЕ!** Не используйте механические устройства или другие средства для ускорения процесса размораживания, кроме рекомендованных производителем.
 - **ВНИМАНИЕ!** Не повреждайте контур холодильника.
 - **ВНИМАНИЕ!** Не используйте электроприборы в отделениях для хранения продуктов, если они не рекомендованы производителем.
 - Не используйте для очистки прибора подаваемую под давлением воду и пар.
 - Протрите прибор мягкой влажной тканью. Используйте только нейтральные моющие средства. Не используйте абразивные средства, абразивные губки, растворители или металлические предметы.
 - При оставлении прибора пустым в течение длительного времени выключите его, разморозьте, очистите, вытрите и оставьте дверцу открытой во избежание образования плесени внутри прибора.
 - Не используйте прибор для хранения взрывоопасных веществ, таких как аэрозольные баллоны с взрывоопасным газом-вытеснителем.

- В случае повреждения шнура питания во избежание несчастного случая он должен быть заменен изготовителем, ав-

торизованным сервисным центром или специалистом с аналогичной квалификацией.

УКАЗАНИЯ ПО БЕЗОПАСНОСТИ

Установка

ВНИМАНИЕ!

Установка прибора должна осуществляться только квалифицированным специалистом.

- Удалите всю упаковку.
- Не устанавливайте и не подключайте прибор, имеющий повреждения.
- Не эксплуатируйте прибор до его установки в мебель, в которую он должен быть встроен, в целях соблюдения мер безопасности.
- Следуйте отдельным инструкциям по установке прибора и перевешиванию дверцы, размещенным на нашем веб-сайте.
- Всегда будьте осторожны при перемещении прибора, поскольку он тяжелый. Всегда используйте защитные перчатки и закрытую обувь.
- Убедитесь, что вокруг прибора имеется циркуляция воздуха.
- При первом запуске или после перевешивания дверцы подождите не менее 4 часов, прежде чем подключать прибор к сети электропитания. Это позволит маслу стечь обратно в компрессор.
- Перед выполнением любой операции с прибором (например, перевешивание дверцы) выньте вилку из сетевой розетки.
- Не устанавливайте прибор рядом с радиаторами или плитами, духовыми шкафами или варочными панелями, если иное не указано в инструкциях по установке.
- Не подвергайте прибор воздействию дождя.
- Не устанавливайте прибор под прямые солнечные лучи.
- Не устанавливайте прибор в слишком влажных или холодных местах.

- При перемещении прибора поднимите его передний край, чтобы не поцарапать пол.
- При перевешивании дверцы прибора обеспечьте защиту пола от царапин.
- В приборе находится пакет с влагопоглотителем. Это не игрушка. Это не продукт питания. Просьба немедленно его утилизировать.

Подключение к электросети

ВНИМАНИЕ!

Существует риск пожара и поражения электрическим током.

ВНИМАНИЕ!

При выборе места установки прибора убедитесь, что шнур электропитания не зажат и не поврежден.

ВНИМАНИЕ!

Не используйте разветвители и удлинители кабелей.

ПРЕДУПРЕЖДЕНИЕ

Любые электромонтажные работы, необходимые для установки этого прибора, должны выполняться квалифицированным электриком.

- Убедитесь, что параметры, указанные на табличке с техническими данными, соответствуют характеристикам электросети.
- Прибор должен быть заземлен.
- Включайте прибор только в правильно установленную электрическую розетку с контактом заземления.
- Если розетка электрической сети не заземлена, выполните отдельное заземление прибора в соответствии с действующими нормами, поручив эту

- операцию квалифицированному электрику.
- Следите за тем, чтобы не повредить электрические компоненты (например, вилку сетевого шнура, сетевой кабель, компрессор). Обратитесь в авторизованный сервисный центр или к электрику для замены электрических компонентов.
- Сетевой кабель должен оставаться ниже уровня сетевого штекера.
- Вставляйте вилку сетевого кабеля в розетку только в конце установки прибора. Убедитесь, что после установки прибора к вилке сетевого шнура есть свободный доступ.
- Для отключения прибора от электросети не тяните за кабель электропитания. Всегда беритесь за вилку сетевого шнура.
- Данный прибор оснащен вилкой сетевого шнура, рассчитанной на ток 13 А. При замене предохранителя в вилке электропитания следует использовать только предохранитель номиналом 13 А ASTA (BS 1362) (только для Великобритании и Ирландии).

Использование

ВНИМАНИЕ!

Существует риск получения травмы, ожога, поражения электрическим током или пожара.



Прибор содержит горючий газ изобутан (R600a). Это природный газ, безвредный для окружающей среды. Следите за тем, чтобы не повредить контур холодильника, содержащий изобутан.

- Не вносите изменения в конструкцию данного прибора.
- Любое использование встраиваемого изделия в качестве отдельно стоящего строго запрещено.
- Прибор предназначен для эксплуатации при температуре окружающей среды в диапазоне от 10°C до 43°C. Надлежащая работа прибора может быть гарантирована только в пределах указанного диапазона температур.
- Не помещайте в прибор электроприборы (например, мороженицы), если их производителем не указано, что подобное применение допустимо.

- При повреждении контура холодильника убедитесь, что в помещении нет пламени и источников возгорания. Проветрите помещение.
- Не допускайте контакта горячих предметов с пластмассовыми частями прибора.
- Не кладите в морозильное отделение напитки. Это создаст давление на контейнер для напитков.
- Не храните в приборе горючие газы и жидкости.
- Не ставьте на прибор или рядом с ним легковоспламеняющиеся материалы или пропитанные ими предметы.
- Не касайтесь компрессора или конденсатора. Они горячие.
- Не доставайте предметы из морозильной камеры и не прикасайтесь с ним, если ваши руки мокрые или влажные.
- Не замораживайте продукты, которые уже были разморожены.
- Выполняйте инструкции по хранению, приведенные на упаковке замороженных продуктов.
- Перед укладкой продуктов в морозильное отделение оберните их в любую пищевую упаковку.
- Не допускайте контакта пищевых продуктов с внутренними стенками отделений прибора.

Внутреннее освещение

ВНИМАНИЕ!

Существует опасность поражения электрическим током.

- Данный продукт содержит один или несколько источников света класса энергоэффективности G.
- О лампах внутри прибора и лампах, продаваемых отдельно в качестве запасных частей: данные лампы рассчитаны на работу в бытовых приборах в исключительно сложных температурных, вибрационных и влажностных условиях или предназначены для передачи информации о рабочем состоянии прибора. Они не предназначены для использования в других приборах и не подходят для освещения бытовых помещений.

Уход и очистка

⚠ ВНИМАНИЕ!

Существует риск повреждения прибора или получения травмы.

- Перед выполнением операций по чистке и уходу выключите прибор и извлеките вилку сетевого шнура из розетки.
- В блоке охлаждения содержатся углеводороды. Техническое обслуживание и зарядка блока должны выполняться только квалифицированным специалистом.

Сервис

- Для ремонта прибора обратитесь в авторизованный сервисный центр. Используйте только оригинальные запасные части.
- Обратите внимание, что самостоятельный ремонт или ремонт, произведенный не на профессиональном уровне может сказаться на безопасности прибора, а гарантийные обязательства могут потерять силу.
- Следующие запасные части доступны в течение не менее 7 лет после снятия модели с производства: термостаты, термодатчики, печатные платы, источники света, дверные ручки, дверные петли, поддоны, противни и корзины. Дверные уплотнители доступны в течение не менее 10 лет

после снятия модели с производства. Продолжительность может быть больше в вашей стране. Для получения дополнительной информации посетите наш веб-сайт.

- Обратите внимание, что ряд данных запасных частей доступен только для профессиональных бюро ремонта, и что не все запасные части подходят ко всем моделям.

Утилизация

⚠ ВНИМАНИЕ!

Существует опасность получения травм или удушья.

- Отключите прибор от электросети.
- Отрежьте и утилизируйте кабель электропитания.
- Удалите дверцу, чтобы предотвратить риск ее заперения при попадании внутрь прибора детей и домашних животных.
- Содержимое холодильного контура и изоляционные материалы данного прибора не вредят озоновому слою.
- Изоляционный пенопласт содержит горючий газ. Для получения информации о том, как надлежит утилизировать данный прибор, обратитесь в местные муниципальные органы власти.
- Не повреждайте часть узла охлаждения, которая находится рядом с теплообменником.

ПАНЕЛЬ УПРАВЛЕНИЯ

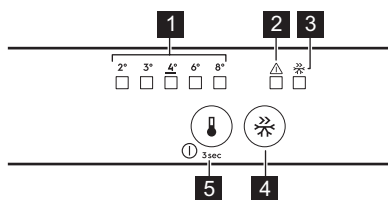

- 1 Индикаторы температуры**
- 2 Сигнальный индикатор**
Чтобы выключить звуковую и визуальную сигнализацию, нажмите любую кнопку.
- 3 Индикатор FastFreeze**
- 4 Кнопка FastFreeze**
- 5 Кнопка регулировки температуры/ Кнопка ВКЛ/ВЫКЛ**
Нажмите, чтобы установить температуру (2°C–8°C; рекомендуется 4°C).

Нажмите, чтобы включить или выключить.

- 5 Кнопка регулировки температуры/ Кнопка ВКЛ/ВЫКЛ**
Нажмите, чтобы установить температуру (2°C–8°C; рекомендуется 4°C).

Включение и выключение

Включение: Вставьте вилку сетевого кабеля в розетку. Если ни один светодиодный индикатор не горит, нажмите кнопку регулятора температуры.

Выключение: Нажмите и удерживайте кнопку регулятора температуры 3 сек, пока не погаснут все индикаторы.

Функция FastFreeze

Используйте FastFreeze для быстрого замораживания продуктов в морозильном отделении.

Функцию необходимо включить как минимум за 24 ч до размещения продуктов в приборе. Работа функции прекращается через максимум 52 ч.

Сигналы

❗ Типы сигнализации различаются в зависимости от модели.

Чтобы выключить звуковую и визуальную сигнализацию, нажмите любую кнопку.

Сигнал повышения температуры

При чрезмерном повышении температуры в морозильном отделении, начинает ми-

гать сигнальный индикатор и подается звуковой сигнал до момента восстановления нормальных условий. Звуковой сигнал автоматически выключится через 1 ч.

Предупреждение об открытой дверце

Если дверца холодильника остается открытой в течение 5 мин, начинает мигать сигнальный индикатор и подается звуковой сигнал. Закройте дверцу, чтобы выключить сигнализацию.

Отключение электроэнергии

Когда в результате длительного отключения электроэнергии в приборе повышается температура, мигает сигнальный индикатор и подается звуковой сигнал.

ЕЖЕДНЕВНОЕ ИСПОЛЬЗОВАНИЕ

❗ Оборудование различается в зависимости от модели.

Размещение полок



Складная полка: переднюю половину полки можно расположить под второй половиной. Осторожно вытяните переднюю половину и вставьте ее в нижнюю направляющую.

Контроль влажности

Управление контролем влажности с помощью регулятора на стеклянной полке ящика для овощей:

- Прорези закрыты: небольшое количество фруктов и овощей.
- Прорези открыты: значительное количество фруктов и овощей.

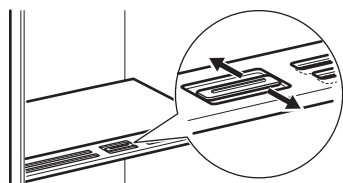

❗ Не кладите продукты на устройство контроля влажности.

Индикатор температуры

Если отображается сообщение ОК (A), размещайте свежие продукты в зоне холодильника, обозначенной символом. Если сообщение не отображается (B), подождите не менее 12 ч и проверьте еще раз. В случае отсутствия сообщения ОК (B), установите более низкую температуру.



Вентилятор



Вентилятор включается автоматически по мере необходимости. Не снимайте крышку вентилятора.

УКАЗАНИЯ И РЕКОМЕНДАЦИИ

Рекомендации по экономии электроэнергии

- Морозильник. Оригинальная конфигурация обеспечивает наиболее эффективное использование электроэнергии.
- Холодильник: Конфигурация, предусматривающая установку выдвижных ящиков в нижнюю часть прибора и равномерное распределение полок, обеспечивает наиболее эффективный расход энергии. Расположение дверных полок не влияет на энергопотребление.
- Не открывайте дверцу слишком часто и не держите ее открытой дольше необходимого.
- Морозильник. Чем ниже значение температуры, тем выше энергопотребление.
- Холодильник: Не устанавливайте слишком высокую температуру, если только этого не требуют свойства хранящихся продуктов.
- Если температура окружающей среды высока, регулятор температуры установлен на высокий уровень охлаждения, а холодильник полностью загружен, компрессор может работать постоянно, что приводит к образованию инея или льда на испарителе. В этом случае следует задать более высокую температуру, чтобы сделать возможным автоматическое размораживание.
- Не закрывайте вентиляционные прорези или отверстия.

Рекомендации по замораживанию

- Не замораживайте бутылки или банки с жидкостями, в частности с напитками, содержащими углекислый газ. Они могут взорваться во время замораживания.
- Не кладите в морозильное отделение горячие продукты.
- Не размещайте свежие незамороженные продукты непосредственно рядом с уже замороженными продуктами.
- Не употребляйте кубики льда, фруктовое мороженое на воде или фруктовый лед сразу после извлечения

из морозильной камеры во избежание обморожения.

- Не замораживайте размороженные продукты повторно.

Рекомендации по хранению замороженных продуктов

- Морозильное отделение помечено символом .
- Оптимальная настройка температуры, обеспечивающая сохранение замороженных продуктов — это температура, равная или не превышающая -18°C .
- Высокая настройка температуры внутри прибора может привести к уменьшению срока годности продуктов.
- Для хранения замороженных пищевых продуктов подходит все пространство морозильного отделения.
- Оставьте достаточно места вокруг продуктов, чтобы обеспечить вокруг них свободную циркуляцию воздуха.

Срок хранения в морозильном отделении

Тип продукта	Срок хранения (в месяцах)
Хлеб	3
Фрукты (кроме цитрусовых)	6–12
Овощи	8–10
Остатки пищи без мяса	1–2
Молочные продукты:	
Сливочное масло	6–9
Мягкий сыр (например, моцарелла)	3–4
Твердый сыр (например, пармезан, чеддер)	6
Морепродукты:	
Жирная рыба (например, лосось, скумбрия)	2–3
Постная рыба (например, треска, камбала)	4–6
Креветки	12
Очищенные ракушки и мидии	3–4

Тип продукта	Срок хранения (в месяцах)
Приготовленная рыба	1–2
Мясо:	
Птица	9–12
Говядина	6–12
Свинина	4–6
Баранина	6–9
Сосиски	1–2
Ветчина	1–2
Остатки пищи с мясом	2–3

Рекомендации по охлаждению продуктов

i Отделение для свежих продуктов (на табличке с техническими данными) помечено символом .

- Оптимальная настройка температуры, обеспечивающая сохранение свежих

продуктов — это температура, равная или не превышающая +4°C.

- Всегда храните жидкости и продукты в закрытых контейнерах во избежание появления в отделении сильных или неприятных запахов.
- Во избежание загрязнения приготовленных и сырых продуктов накрывайте приготовленные продукты и отделяйте их от сырых.
- Мясо следует упаковать и хранить на стеклянной полке, расположенной над ящиком для овощей.
- Размораживайте продукты внутри холодильника.
- Не помещайте в прибор горячие продукты.
- Очистите фрукты и овощи и выложите их в специальный ящик (ящик для овощей).
- Не храните экзотические фрукты в холодильнике.
- Не храните в холодильнике такие овощи, как помидоры, картофель, лук и чеснок.
- Закрывайте бутылки, прежде чем поместить их в холодильник.

УХОД И ОЧИСТКА

Очистка внутренней камеры

Перед первым использованием очистите внутреннюю камеру прибора и аксессуары теплой водой с добавлением нейтрального моющего средства, а затем вытрите их насухо. Регулярно очищайте прибор и уплотнители дверцы.

Очистите панель управления влажной тканевой салфеткой и вытрите ее насухо мягкой салфеткой. Не используйте моющие средства.

Регулярно очищайте сливное отверстие для талой воды, расположенное в задней части холодильного отделения, с помощью щетки для трубок.

i Не мойте аксессуары и детали прибора в посудомоечной машине.

Размораживание прибора

Холодильник:

Размораживание холодильного отделения выполняется автоматически.

Морозильник.

i Не пользуйтесь острыми металлическими инструментами для удаления наледи с испарителя морозильного отделения.

Размораживайте морозильное отделение, когда слой наледи достигнет толщины около 3 мм.

1. Выключите прибор и отключите его от электросети.
2. Выньте все хранящиеся в нем продукты.
3. Оставьте дверцу открытой и защитите пол от талой воды.
4. После завершения размораживания насухо вытрите внутренние поверхности прибора.
5. Включите прибор. Закройте дверцу.
6. Установите самую низкую температуру как минимум на 3 ч, прежде чем снова загружать продукты в морозильное отделение.

ПОИСК И УСТРАНЕНИЕ НЕИСПРАВНОСТЕЙ

Прибор не работает.

- Вставьте вилку сетевого кабеля в розетку надлежащим образом.
- Включите прибор.
- Убедитесь, что в сетевой розетке есть напряжение. Обратитесь к квалифицированному электрику.

Прибор издает шум.

Проверьте, устойчиво ли установлен прибор.

Включена звуковая или визуальная сигнализация.

Закройте дверцу или нажмите любую кнопку, чтобы отключить звуковую сигнализацию.

Постоянно работает компрессор.

- Отрегулируйте температуру.
- Дождитесь стабилизации температуры.
- Прежде чем положить продукты на хранение, дайте им остыть до комнатной температуры.
- Закрывайте дверцу правильно.

Дверца установлена неровно или мешает вентиляционной решетке.

См. главу «Инструкции по установке».

Дверца открывается с трудом.

Делайте паузу в несколько секунд между закрытием и повторным открыванием дверцы.

Слишком много инея и льда.

- Закрывайте дверцу правильно.
- Очистите или замените уплотнение.
- Упакуйте продукты надлежащим образом.

- Отрегулируйте температуру.

Вода стекает по задней стенке холодильника.

Это часть процесса размораживания.

Внутри холодильного отделения конденсируется слишком много влаги.

- Открывайте дверцу только при необходимости и полностью закрывайте ее.
- В летний и осенний периоды рекомендуется устанавливать в холодильнике более высокую температуру (около 6–7°C).

Вода стекает по внутренней стенке холодильника.

- Убедитесь, что продукты не касаются задней стенки.
- Прочистите сливное отверстие.

Вода стекает на пол.

Подсоедините отверстие слива талой воды к поддону испарителя.

Невозможно установить температуру.

Выключите функцию FastFreeze.

Светодиоды настроек температуры мигают одновременно.

Система охлаждения сохраняет продукты холодными. Регулировка температуры отключена. Если неисправность устранить не удалось, обратитесь в авторизованный сервисный центр.

Лампа не работает или уплотнители дверцы повреждены.

Обратитесь в авторизованный сервисный центр.

ТЕХНИЧЕСКИЕ ДАННЫЕ

Техническая информация указана на этикетке энергоэффективности и на табличке с техническими данными прибора, которая может быть расположена на приборе или внутри него.

Только для Швейцарии

Напряжение: 220–240 В

Частота: 50 Гц

Только для ЕС

QR-код на этикетке энергоэффективности, прилагающейся к прибору, содержит веб-ссылку на страницу с информацией о производительности прибора, приведенной в базе данных EU EPREL. Сохраните этикетку для справки наряду с руководством пользователя и другими документами, предоставленными вместе с прибором. Эту информацию также можно найти в базе

данных EPREL, доступной по ссылке <https://eprel.ec.europa.eu>, по наименованию модели и номеру изделия, приведенным на табличке с техническими данными прибора. Подробные сведения об этикетке энергоэффективности приведены по ссылке www.theenergylabel.eu.

Только для Великобритании

QR-код на этикетке энергоэффективности, прилагающейся к прибору, содержит веб-

ссылку на страницу с информацией о производительности прибора. Сохраните этикетку для справки наряду с руководством пользователя и другими документами, предоставленными вместе с прибором.

ИНФОРМАЦИЯ ДЛЯ ИСПЫТАТЕЛЬНЫХ ОРГАНИЗАЦИЙ

Установка и подготовка прибора к тестированию для проверки на соответствие стандартам экологизации должны отвечать требованиям:

UK	BS EN 62552
ЕС, Швейцария, Израиль	EN 62552
Австралия	IEC 62552
Южная Африка	SANS 62552

ОАЭ	UAE.S 5010-3:2022
GCC	SASO-2892_2018

Требования к вентиляции, размерам ниши и минимальным зазорам сзади прибора должны соответствовать перечню, приведенному в главе «Установка» Руководства пользователя. За любой дополнительной информацией, включая схемы загрузки, обращайтесь к производителю.

ОХРАНА ОКРУЖАЮЩЕЙ СРЕДЫ

Материалы с символом  следует сдавать на переработку. Поместите элементы упаковки в соответствующие контейнеры для сбора вторичного сырья. Сдавая электрические и электронные приборы на переработку, вы вносите свой вклад в защиту окружающей среды и здоровья челове-

ка. Не утилизируйте приборы, помеченные символом  с бытовыми отходами. Прибор следует доставить в место раздельного накопления и сбора отходов потребления или в пункт сбора использованной бытовой техники для последующей утилизации.

БЕЗБЕДНОСНЕ ИНФОРМАЦИЈЕ

Пре инсталације и коришћења уређаја, пажљиво прочитајте приложено упутство. Произвођач није одговоран за било какве повреде или штету који су резултат неисправне инсталације или употребе. Чувајте упутство за употребу на безбедном и приступачном месту за будуће коришћење.

Безбедност деце и осетљивих особа

- Овај уређај могу да користе деца старија од 8 година и особе са смањеним физичким, чулним или менталним способностима, као особе којима недостају искуство и знање, уколико им се обезбеди надзор или им се дају упутства у вези са употребом уређаја на безбедан начин и уколико схватају могуће опасности. Деца узраста између 3 године и 8 година и особе са веома опсежним и сложеним инвалидитетом смеју да пуне и празне уређај под условом да су прописно упућени. Де-

цу млађу од 3 године треба удаљити од уређаја уколико нису под непрекидним надзором.

- Децу треба контролисати како се не би играла са уређајем.
- Деца не смеју да обављају чишћење и корисничко одржавање уређаја без надзора.
- Држите сву амбалажу даље од деце и одложите је на одговарајући начин.

Опште мере безбедности

- Уређај је намењен само за чување хране и пића.
- Овај уређај је намењен за употребу у једном домаћинству у затвореним просторима.
- Уређај се може користити у канцеларијама, хотелским собама, мотелима, пансионима, сеоским туристичким домаћинствима и сличним објектима за смештај где употреба не би превазилазила (просечан) ниво потрошње по домаћинству.

- Да бисте спречили загађивање хране, пратите следећа упутства:
 - не отварајте врата на дуже време;
 - редовно чистите површине које могу доћи у додир са храном и доступне системе одвода;
 - сирово месо и рибу држите у погодним судовима у фрижидеру тако да не додирују друге намирнице и не капљу на њих.
- УПОЗОРЕЊЕ: Не дозволите зачепљивање вентилационих отвора на кућишту уређаја или уградног елемента.
- УПОЗОРЕЊЕ: Не користите механичка и друга средства да бисте убрзали процес одмрзавања, осим она која је произвођач препоручио.
- УПОЗОРЕЊЕ: Немојте оштетити коло расхладно средства.
- УПОЗОРЕЊЕ: Не користите електричне уређаје унутар одељака за чување хране у уређају осим ако такву врсту уређаја не препоручује произвођач.
- Немојте користити млаз воде или пару за чишћење уређаја.
- Уређај очистите влажном меком крпом. Користите искључиво неутралне детерџенте. Немојте користити абразивне производе, абразивне јастучиће за чишћење, раствараче или металне предмете.
- Ако ће уређај стајати празан дуже време, искључите га, одмрзните, очистите, осушите и оставите врата отворена да у њему не би настала буђ.
- Немојте у овом уређају држати експлозивне материје као што су лименке аеросола са запаљивим потисним гасом.
- Уколико је кабл за напајање оштећен, мора да га замени произвођач, овлашћени сервисни центар или квалификована лица како би се избегла опасност.

БЕЗБЕДНОСНА УПУТСТВА

Монтажа

УПОЗОРЕЊЕ!

Само квалификована особа може да инсталира овај уређај.

- Уклоните комплетну амбалажу.
- Немојте да инсталирате или користите оштећен уређај.
- Не користите овај уређај пре него што га, због безбедности, инсталирате у уградни елемент.
- Пратите засебна упутства за монтирање уређаја, као и за монтирање врата на супротној страни отвора уређаја, која су доступна на нашем веб-сајту.
- Увек водите рачуна приликом померања уређаја зато што је тежак. Увек користите заштитне рукавице и затворену обућу.
- Проверите да ли ваздух може да циркулише око уређаја.
- При првој инсталацији или након промене смера отварања врата, сачекајте најмање 4 сата пре него што укључите уређај у струју. Ово ће омогућити да се уље слије назад у компресор.
- Пре обављања било каквих радњи на уређају, (нпр. промена смера отварања врата), искључите уређај из струје.
- Не монтирајте уређај близу радијатора или шпорета, пећница или плоча за кување, осима ако другачије није наведено у упутству за монтирање.
- Не излажите уређај киши.
- Не монтирајте уређај на местима која су изложена директној сунчевој светлости.
- Немојте да инсталирате уређај у областима које су сувише влажне или сувише хладне.
- Када померате уређај, подигните предњу ивицу да се не би изгребао под.
- Уколико монтирате врата на супротној страни отвора уређаја, заштите под од гребања.
- Уређај садржи кесицу средства за упијање влаге. То није играчка. То није храна. Ову врећицу одмах баците у смеће.

Прикључење на електричну мрежу

УПОЗОРЕЊЕ!

Ризик од пожара и струјног удара.

УПОЗОРЕЊЕ!

При позиционирању уређаја водите рачуна да не истегнете или оштетите кабл за напајање.

УПОЗОРЕЊЕ!

Немојте да користите адаптере са више утичница и продужне каблове.

ОПРЕЗ

Све електричне радове који су неопходни за инсталацију овог уређаја мора да обави квалификовани електричар.

- Уверите се да су параметри на плочици са техничким карактеристикама компатибилни са одговарајућим параметрима електричне мреже за напајање.
- Уређај мора да буде уземљен.
- Увек користите прописно уграђену утичницу са заштитом од струјног удара.
- Ако утичница за кућно напајање није уземљена, повежите апарат са засебним уземљењем у складу са тренутним прописима, консултујући квалификованог електричара.
- Водите рачуна да не оштетите електричне компоненте (нпр. струјни утикач, кабл за напајање, компресор). За замену електричних компоненти обратите се овлашћеном сервису или електричару.
- Кабл за напајање мора остати испод висине струјног утикача.
- Прикључите главни кабл за напајање на зидну утичницу тек на крају инсталације. Водите рачуна да постоји приступ мрежном утикачу након инсталације.
- Не вуците кабл за напајање како бисте искључили уређај. Кабл искључите тако што ћете извући утикач из утичнице.

- Овај уређај је опремљен утикачем од 13 ампера. Ако је потребно променити осигурач за утичницу, користити искључиво осигурач од 13 ампера ASTA (BS 1362) (само УК и Ирска).

Употреба

УПОЗОРЕЊЕ!

Постоји ризик од повреде, опекотина, струјног удара или пожара.



Уређај садржи природан запаљиви гас изобутан (R600a), који је веома повољан по животну средину. Водите рачуна да не оштетите коло расхладног средства које садржи изобутан.

- Немојте да мењате спецификацију овог уређаја.
- Строго је забрањена свака употреба уградног производа као самостојећег.
- Овај уређај је предвиђен за рад при собној температури од 10°C до 43°C. Правилан рад уређаја гарантује се само у назначеном температурном распону.
- Не стављајте електричне уређаје (нпр. апарате за сладолед) у уређај ако их није одобрио произвођач.
- Ако дође до оштећења расхладног кола, уверите се да у просторији нема пламена и извора паљења. Проветрите просторију.
- Не дозволите врућим предметима да додирну пластичне делове уређаја.
- Не стављајте газирана пића у одељак замрзивача. Доћи ће до повећања притиска унутар суда.
- У уређају не држите запаљиве гасове и течности.
- Запаљиве материје или предмете натопљене запаљивим материјама немојте стављати унутар и поред уређаја или на њега.
- Не додирујте компресор и кондензатор. Они су врели.
- Немојте уклањати или додиривати предмете из одељка замрзивача ако су вам руке мокре или влажне.
- Не замрзавајте поново храну која се већ одмрзла.
- Пратите упутства за складиштење дата на амбалажи смрзнуте хране.
- Умотајте намирнице у неки материјал за чување хране пре него што их ставите у одељак замрзивача.

- Не дозволите да храна дође у контакт са унутрашњим зидовима одељака за кућне апарате.

Унутрашње осветљење

УПОЗОРЕЊЕ!

Ризик од струјног удара.

- Овај производ садржи један или више светлосних извора класе енергетске ефикасности G.
- Када се ради о сијалицама унутар производа и резервних делова, сијалице које се продају засебно: Ове сијалице су намењене да издрже екстремне физичке услове у кућним апаратима, као што су температура, вибрације, влага, или су намењене да сигнализирају информације о радном стању уређаја. Нису предвиђене за употребу у другим уређајима и нису погодне за осветљавање просторија у домаћинству.

Нега и чишћење

УПОЗОРЕЊЕ!

Постоји ризик од повреде или оштећења уређаја.

- Пре одржавања искључите уређај и извуците струјни утикач из зидне утичнице.
- Расхладна јединица овог уређаја садржи угљоводоник. Само квалификована особа сме да обавља радове на одржавању и пуњење уређаја.

Сервисирање

- Ради оправке уређаја обратите се овлашћеном сервисном центру. Користите само оригиналне резервне делове.
- Имајте на уму да самостална или нестручна поправка може угрозити безбедност и поништити гаранцију.
- Следећи резервни делови доступни су барем 7 година након укидања модела: термостати, термосензори, штампана кола, извори светлости, кваке, шарке, плехови и корпе. Заптивке врата су доступне барем 10 година након укидања модела. Трајање тог периода може бити дуже у вашој земљи. За више информација посетите наш веб-сајт.

- Имајте на уму да су неки од ових резервних делова доступни само стручним сервисерима и да не одговарају сви резервни делови свим моделима.

Одлагање

⚠ УПОЗОРЕЊЕ!

Опасност од повређивања или гушења.

- Одвојте кабл за напајање уређаја од мрежног напајања.
- Одсеците кабл за напајање и баците га у смеће.

- Уклоните врата да бисте спречили да се деца и кућни љубимци затворе унутар уређаја.
- Струјно коло фрижидера и изолациони материјали овог уређаја не оштеђују озон.
- Изолациона пена садржи запаљиве гасове. Обратите се општинским органима да бисте сазнали како да правилно одложите уређај у отпад.
- Немојте да оштетите део за хлађење који је близу грејног тела.

КОМАНДНА ТАБЛА

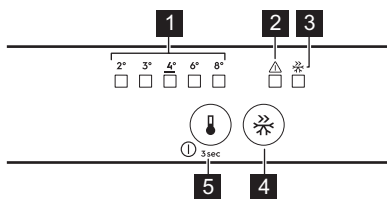

- 1 Индикатори температуре**
Притисните било које дугме да бисте искључили и звучни и визуелни аларм.
- 2 Индикатор аларма**
- 3 FastFreeze индикатор**
- 4 FastFreeze дугме**
Притисните да бисте активирали/деактивирали.
- 5 Дугме за регулацију температуре/Дугме за укључивање/искључивање**
Притисните за подешавање температуре (2 °C – 8 °C; препоручено 4 °C).

Укључивање/искључивање

Укључивање: Утакните утикач у зидну утичницу. Ако су сви LED индикатори искључени, притисните дугме регулатора температуре.

Искључивање: Притискајте дугме за регулацију температуре 3 сек док се сви индикатори не искључе.

Функција FastFreeze

Користите FastFreeze да брзо замрзнете у замрзивачу.

Активирајте функцију најмање 24 ч пре стављања хране. Функција се зауставља након максимално 52 ч.

Аларми

- ⓘ Типови аларма варирају у зависности од модела.

Притисните било које дугме да бисте искључили и звучни и визуелни аларм.

Аларм за високу температуру

Када је температура у замрзивачу преви-сока, индикатор аларма трепери и звук је укључен док се поново не успоставе исправни услови. Звучни сигнал се аутоматски искључује након 1 ч.

Аларм за отворена врата

Ако се врата фрижидера оставе отворена 5 мин, индикатор аларма почиње да трепери и оглашава се звучни сигнал. Затворите врата да бисте зауставили аларм.

Нестанак струје

Када температура у уређају порасте због продуженог прекида напајања електричном енергијом, индикатор аларма трепери и оглашава се звучни сигнал.

СВАКОДНЕВНА УПОТРЕБА

❗ Опрема се разликује у зависности од модела.

Постављање полица



Флексибилна полица: предња половина полице може се поставити испод друге половине. Пажљиво извадите предњу половину и увуците је у доњу шину.

Контрола влажности ваздуха

Управљајте контролом влажности ваздуха користећи уређај у стакленој полици фиоке за поврће:

- Отвори затворени: мала количина воћа и поврћа.
- Отвори отворени: већа количина воћа и поврћа.

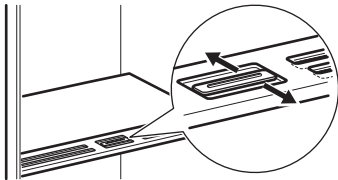

❗ Не стављајте никакве прехранбене производе на регулатор влажности.

Индикатор температуре

Ако је приказано ОК (А), ставите свежу храну у област означену симболом. Ако није (В), сачекајте најмање 12 ч и проверите поново. Ако још увек није ОК (В), подесите хладнију температуру.



Вентилатор



Вентилатор се по потреби активира аутоматски.

Не уклањајте поклопац вентилатора.

НАПОМЕНЕ И САВЕТИ

Савети за уштеду електричне енергије

- Замрзивач: Оригинална конфигурација обезбеђује најефикасније коришћење енергије.
- Фрижидер: Конфигурација у којој су фиоке у доњем делу уређаја и полице равномерно распоређене обезбеђује најефикасније коришћење енергије. Положај корпи на вратима не утиче на потрошњу електричне енергије.

- Немојте често отворати врата или их држати отворена дуже него што је потребно.
- Замрзивач: Што је подешена температура нижа, то је већа потрошња електричне енергије.
- Фрижидер: Немојте подешавати превисоку температуру осим ако то не захтевају карактеристике хране.
- Ако је температура у просторији висока и контрола температуре подешена на ниску температуру, а притом је уређај у потпуности напуњен, компресор ће

радити непрестано, проузрокујући стварање иња или леда на испаривачу. У том случају подесите регулатор температуре на вишу температуру како би се омогућило аутоматско одмрзавање.

- Не прекривајте вентилационе решетке или рупе.

Савети за замрзавање

- Не замрзавајте боце и конзерве које садрже течности, нарочито пића која садрже угљен-диоксид. Могу да експлодирају током смрзавања.
- Не стављајте врелу храну у одељак замрзивача.
- Не стављајте свежу одмрзнуту храну директно поред већ замрзнуте хране.
- Не стављајте у уста коцке леда, ледене напитке и сладолед одмах након вађења из замрзивача да бисте избегли промрзине.
- Не замрзавајте већ одмрзнуту храну.

Савети за чување замрзнуте хране



- Одељак замрзивача је означен са .
- Очување смрзнутих прехранбених производа осигурано је при температури нижој од -18°C .
- Виша температура унутар уређаја може довести до скраћења рока трајања намирница.
- Цео одељак замрзивача је погодан за чување смрзнутих прехранбених производа.
- Оставите довољно простора око хране да ваздух слободно циркулише.

Рок чувања за одељак замрзивача

Врста намирнице	Рок чувања (месеци)
Хлеб	3
Воће (осим цитруса)	6–12
Поврће	8–10
Остаци хране без меса	1–2
Млечни производи:	
Путер	6–9
Меки сир (нпр. моцарела)	3–4

Врста намирнице	Рок чувања (месеци)
Тврди сир (нпр. пармезан, чедар)	6
Плодови мора:	
Масна риба (нпр. лосос, скуша)	2–3
Посна риба (нпр. бакалар, лист)	4–6
Шкампи	12
Очишћене шкољке и дагње	3–4
Кувана риба	1–2
Месо:	
Живина	9–12
Говедина	6–12
Свињетина	4–6
Јагњетина	6–9
Кобасица	1–2
Шунка	1–2
Остаци хране са месом	2–3

Савети за чување хране у фрижидеру

 Одељак за чување свеже хране означен је (на плочици са техничким карактеристикама) са .

- Очување свежих намирница осигурано је при температури од $+4^{\circ}\text{C}$ или нижој.
- Увек користите затворене посуде за чување чврсте и течне хране да бисте спречили излазак укуса и мириса у околни простор.
- Да бисте избегли унакрсну контаминацију скуване и сирове хране, поклопите скувану храну и одвојте је од сирове.
- Умотајте и поставите месо на стаклену полицу изнад фиоке за поврће.
- Одмрзните храну у фрижидеру.
- Не стављајте врелу храну у уређај.
- Очистите воће и поврће и ставите у наменску фиоку (фиоку са поврћем).
- Немојте држити егзотично воће у фрижидеру.
- Немојте да чувате поврће попут парадајза, кромпира, лука и белог лука у фрижидеру.

- Затворите боце пре него што их ставите у фрижидер.

НЕГА И ЧИШЋЕЊЕ

Чишћење унутрашњости

Пре употребе прво очистите унутрашњост и прибор млаком водом и неутралним сапуном, а затим осушите. Редовно чистите опрему и заптивке на вратима.

Обришите командну таблу влажном крпом и осушите је меком крпом. Немојте да користите детерџенте.

Очистите отводну рупу за одмрзавање воде, која се налази на задњој страни хладњачког одјељка, редовно користећи чистач цеви.

i Не перите прибор и делове уређаја у машини за прање судова.

Одмрзавање уређаја

Фрижидер:

Одмрзавање одељка фрижидера се обавља аутоматски.

Замрзивач:

i Никада немојте користити оштре металне предмете за стругање мрза са испаривача замрзивача.

Одмрзните замрзивач када слој мрза буде дебљине изнад 3 mm.

1. Искључите и ископчајте уређај из струје.
2. Извадите чувану храну.
3. Оставите отворена врата и заштитите под од воде.
4. Осушите унутрашњост након одмрзавања.
5. Укључите уређај. Затворите врата.
6. Подесите најнижу температуру најмање 3 ч пре него што вратите храну у одељак замрзивача.

РЕШАВАЊЕ ПРОБЛЕМА

Уређај не ради.

- Правилно утакните утикач у зидну утичницу.
- Укључите уређај.
- Уверите се да постоји напон у утичници за електричну мрежу. Контактирајте квалификованог електричара.

Уређај је бучан.

Проверите да ли је уређај правилно ослоњен.

Звучни или визуелни аларм је укључен.

Затворите врата или притисните било које дугме да бисте деактивирали звучни аларм.

Компресор ради без прекида.

- Подесите температуру.
- Сачекајте да се температура стабилизује.
- Оставите храну да се охлади на собну температуру, пре него што је ставите у уређај.
- Правилно затворите врата.

Врата су смакнута или ометају вентилациону решетку.

Погледајте упутства за монтажу.

Врата се тешко отварају.

Сачекајте неколико секунди између затварања и поновног отварања врата.

Накупило се превише иња и леда.

- Правилно затворите врата.
- Очистите или замените заптивку.
- Правилно упакујте храну.
- Подесите температуру.

Вода се излива на задњу плочу фрижидера.

Ово је део процеса одмрзавања.

Превише кондензоване воде се налази у фрижидеру.

- Отварајте врата само када је потребно и добро их затварајте.
- Током лета и јесени подесите топлију температуру у фрижидеру (приближно 6 – 7°C).

Вода тече унутар фрижидера.

- Водите рачуна да храна не додирује задњу плочу.
- Очистите одвод за воду.

Вода се задржава на поду.

Причврстите одвод за одмрзнуту воду за послужавник за испаравање.

Температура не може да се подеси.

Искључите FastFreeze функцију.

LED лампице за подешавање температуре истовремено трепере.

Систем хлађења одржава храну хладном. Подешавање температуре је онемогућено. Уколико се проблем настави, обратите се овлашћеном сервисном центру.

Лампица не ради или су заптивке на вратима оштећене.

Обратите се овлашћеном сервисном центру.

ТЕХНИЧКИ ПОДАЦИ

Техничке информације су на енергетској ознаци и на плочици са номиналним подацима уређаја, која се може налазити на уређају или унутар њега.

Само за Швајцарску

Напон: 220-240 V

Фреквенција: 50 Hz

Само за ЕУ

QR код на енергетској налепници која се испоручује са уређајем наводи веб везу ка информацијама везаним за учинак уређаја у бази података EU EPREL. Сачувајте енергетску налепницу за будуће потребе заједно са упутством за употребу и свим осталим документима који се испоручују са

овим уређајем. Информације наведене у EPREL-у могуће је пронаћи и помоћу везе <https://eprel.ec.europa.eu> и назива модела и броја производа који су наведени на плочици са техничким карактеристикама уређаја. Погледајте везу www.theenergylabel.eu за детаљне информације о енергетској ознаци.

Само за УК

QR код на енергетској налепници која се испоручује са уређајем наводи веб везу ка информацијама везаним за учинак уређаја. Сачувајте енергетску налепницу за будуће потребе заједно са упутством за употребу и свим осталим документима који се испоручују са овим уређајем.

ИНФОРМАЦИЈЕ ЗА ИНСТИТУТЕ ЗА ТЕСТИРАЊЕ

Уградња и припрема уређаја за сваку верификацију еко-дизајна биће усаглашена са:

UK	BS EN 62552
ЕУ, Швајцарска, Израел	EN 62552
Аустралија	IEC 62552
Јужна Африка	SANS 62552

UAE	UAE.S 5010-3:2022
GCC	SASO-2892_2018

Захтеви за вентилацију, димензије лежишта и минимална растојања позади треба да буду као што је наведено у овом Упутству за употребу у одељку „Монтажа“. Обратите се произвођачу за све додатне информације, укључујући планове пуњења.

ЕКОЛОШКА ПИТАЊА

Рециклирајте материјале означене симболом . Ставите амбалажу у одговарајуће контејнере да бисте је рециклирали. Помозите у заштити животне средине и људског здравља рециклирањем отпада који потиче од електричних и електронских уре-

ђаја. Не одлажите уређаје означене симболом  заједно са кућним отпадом. Однесите производ локалној служби за рециклажу или се обратите локалној администрацији.

VARNOSTNE INFORMACIJE

Pred namestitvijo in uporabo naprave natančno preberite priložena navodila. Proizvajalec ni odgovoren za poškodbe ali škodo, nastalo zaradi nepravilne namestitve ali uporabe. Navodila vedno shranite na varnem in dostopnem mestu za poznejšo uporabo.

Varnost otrok in ranljivih oseb

- To napravo lahko uporabljajo otroci od osmega leta naprej ter osebe z zmanjšanimi telesnimi, čutnimi ali razumskimi sposobnostmi ali s pomanjkanjem izkušenj ter znanja uporabljajo le pod nadzorom ali če so dobile ustrezna navodila glede varne uporabe naprave in če se zavedajo nevarnosti, ki obstajajo. Otroci od 3. do 8. leta starosti in osebe z zelo obsežno in kompleksno invalidnostjo lahko napravo polnijo in praznijo pod pogojem, da so prejeli ustrezna navodila. Otroci, mlajši od treh let, se ne smejo približevati napravi, če niso pod stalnim nadzorom.

- Otroci morajo biti pod nadzorom, da se ne igrajo z napravo.
- Otroci ne smejo izvajati čiščenja in uporabniškega vzdrževanja naprave, če ni zagotovljen nadzor.
- Vso embalažo hranite zunaj dosega otrok in jo ustrezno zavržite.

Splošna varnost

- Ta naprava je namenjena samo shranjevanju hrane in pijače.
- Ta naprava je namenjena zgolj uporabi v gospodinjstvu v notranjem okolju.
- Ta naprava se lahko uporablja v pisarnah, hotelskih sobah, sobah motelov, kjer nudijo prenočišča z zajtrkom, kmečkih turizmih in drugih podobnih nastanitvenih objektih, kjer takšna uporaba ne presega (poprečnih) ravni domače uporabe.
- Da bi preprečili onesnaženje hrane, upoštevajte naslednja navodila:
 - ne odpirajte vrat za dalj časa;
 - redno čistite površine, ki lahko pridejo v stik s hra-

no, in dostopne odvodne sisteme;

- surovo meso in ribe shranjujte v primernih posodah v hladilniku, tako da ne bodo v stiku z drugimi živili in njihovi sokovi ne bodo kapljali na druga živila.

- **OPOZORILO:** Prezračevalne odprtine na ohišju naprave ali vgradni konstrukciji naj ne bodo ovirane.
- **OPOZORILO:** Za pospešitev odtaljevanja ne uporabljajte mehanskih naprav ali drugih sredstev, razen tistih, ki jih priporoča proizvajalec.
- **OPOZORILO:** Ne poškodujte hladilnega tokokroga.
- **OPOZORILO:** V predalih za shranjevanje živil v napravi ne uporabljajte električnih naprav, razen če jih priporoča proizvajalec.
- Za čiščenje naprave ne uporabljajte parnega čistilnika in brizganja vode.

- Očistite napravo z vlažno mehko krpo. Uporabljajte samo nevtralna čistilna sredstva. Za čiščenje ne uporabljajte abrazivnih čistil, grobih gobic, topil ali kovinskih predmetov.
- Ko je naprava dalj časa prazna, jo izklopite, odtajajte, očistite, osušite in pustite vrata odprta, da preprečite nastanek plesni v njej.
- V tej napravi ne shranjujte eksplozivov, kot so embalaže z aerosoli z vnetljivim plinom.
- Če je napajalni kabel poškodovan, ga mora v izogib nevarnostim zamenjati proizvajalec, zastopnik njegovega pooblaščenega servisnega centra ali druga strokovno usposobljena oseba.

VARNOSTNA NAVODILA

Namestitev

UPOZORNENIE!

To napravo lahko namesti le strokovno usposobljena oseba.

- Odstranite vso embalažo.

- Ne nameščajte ali uporabljajte poškodovane naprave.
- Zaradi varnosti naprave ne uporabljajte, dokler je ne namestite v vgradno konstrukcijo.
- Upoštevajte ločena navodila za namestitev naprave in zamenjavo strani odpiranja vrat, ki so na voljo na našem spletnem mestu.

- Pri premikanju naprave bodite pazljivi, ker je težka. Vedno uporabljajte zaščitne rokavice in priloženo obutev.
- Poskrbite, da bo zrak lahko neovirano krožil okrog naprave.
- Ob prvi namestitvi ali po zamenjavi strani odpiranja vrat počakajte vsaj štiri ure, preden napravo priključite na napajanje. Na ta način omogočite, da olje steče nazaj v kompresor.
- Pred izvajanjem kakršnih koli del na napravi (npr. pred zamenjavo strani odpiranja vrat) iztaknite vtič iz vtičnice.
- Naprave ne nameščajte v bližino radiatorjev ali štedilnikov, pečic ali kuhalnih plošč, razen če je v navodilih za namestitev navedeno drugače.
- Naprave ne izpostavljajte dežju.
- Naprave ne nameščajte na mesto, kjer je izpostavljena neposredni sončni svetlobi.
- Naprave ne postavljajte v prevlažne ali premrzle prostore.
- Ko napravo premikate, jo dvignite za sprednji rob, da ne opraskate tal.
- Med obračanjem vrat naprave zaščitite tla pred praskami.
- Naprava vsebuje vrečko s sušilom. To ni igrača. To ni hrana. Takoj jo zavrzite.

Električne povezave

UPOZORNENIE!

Nevarnost požara in električnega udara.

UPOZORNENIE!

Pri nameščanju naprave pazite, da napajalnega kabla v kaj ne ujamate ali ga poškodujete.

UPOZORNENIE!

Ne uporabljajte razdelilnikov in podaljškov.

POZOR!

Vse električne napeljave za namestitev naprave naj izvaja usposobljen električar ali kvalificirana oseba.

- Preverite, ali so parametri s ploščice za tehnične navedbe združljivi z električno napetostjo omrežja.
- Naprava mora biti ozemljena.
- Vedno uporabite pravilno nameščeno varnostno vtičnico.
- Če vtičnica za električno napajanje ni ozemljena, napravo priključite na ločeno

ozemljujev v skladu z veljavnimi predpisi in se posvetujte z usposobljenim električarjem.

- Pazite, da ne poškodujete električnih sestavnih delov (npr. vtiča, napajalnega kabla, kompresorja). Za zamenjavo električnih sestavnih delov se obrnite na pooblaščen servisni center ali električarja.
- Priključni kabel mora ostati pod vtičem.
- Vtič vtaknite v vtičnico šele ob koncu nameščanja. Poskrbite, da bo vtič dosegljiv tudi po namestitvi.
- Ne vlecite za električni priključni kabel, če želite izključiti napravo. Vedno povlecite za vtič.
- Ta naprava ima vtič s 13-ampersko varovalko. Če je treba zamenjati varovalko v vtiču, uporabite samo 13-ampersko varovalko ASTA (BS 1362) (samo VB in Irsko).

Uporaba

UPOZORNENIE!

Nevarnost poškodbe, opeklin, električnega udara ali požara.



Naprava vsebuje vnetljiv plin izobutan (R600a), zemeljski plin z visoko stopnjo okoljske neoporečnosti. Pazite, da ne poškodujete hladilnega krogotoka, ki vsebuje izobutan.

- Ne spreminjajte specifikacij te naprave.
- Vsakršna samostoječa uporaba vgradnega izdelka je strogo prepovedana.
- Ta naprava je namenjena uporabi pri temperaturi okolice med 10°C in 43°C. Pravilno delovanje je lahko zagotovljeno samo znotraj navedenega temperaturnega območja.
- Električnih naprav (npr. aparatov za sladoled) ne postavljajte v napravo, razen če tega ne dovoli proizvajalec.
- Če pride do poškodbe hladilnega krogotoka, se prepričajte, da v prostoru ni plamenov in virov vžiga. Prostor prezračite.
- Ne dovolite, da se vroči predmeti dotaknejo plastičnih delov naprave.
- V zamrzovalnik ne postavljajte brezalkoholnih pijač. To ustvarja pritisk na posodo za pijačo.
- V napravi ne shranjujte vnetljivega plina in tekočine.
- Ne postavljajte vnetljivih izdelkov ali predmetov, ki so prepojeni z vnetljivimi izdelki, v napravo, blizu nje ali nanjo.

- Ne dotikajte se kompresorja ali kondenzatorja. Predmeti so vroči.
- Predmetov iz zamrzovalnika ne odstranjujte in se jih ne dotikajte z mokrimi ali vlažnimi rokami.
- Odtajanih živil ne zamrzujte ponovno.
- Upoštevajte navodila za shranjevanje na embalaži zamrznjene hrane.
- Preden živila položite v zamrzovalnik, jih zavijte v poljuben material, namenjen za stik z žvili.
- Ne dopustite, da živila ne pridejo v stik z notranjimi stenami predelkov naprave.

Notranja osvetlitev

⚠ UPOZORNENIE!

Nevarnost električnega udara.

- Ta izdelek vsebuje enega ali več svetlobnih virov razreda energijske učinkovitosti G.
- O žarnicah v izdelku in nadomestnih žarnicah, ki se prodajajo ločeno: Te žarnice so zasnovane za ekstremne pogoje v gospodinjskih aparatih, kot so izjemne temperature, vibracije in vlažnosti, ali za sporočanje informacij o delovanju aparata. Niso namenjene za uporabo drugje in niso primerne za sobno razsvetljavo v gospodinjstvu

Skrb in čiščenje

⚠ UPOZORNENIE!

Nevarnost telesnih poškodb ali škode na napravi.

- Pred vzdrževanjem izklopite napravo in iztaknite vtič iz glavne vtičnice.
- Ta naprava vsebuje ogljikovodike v hladilni enoti. Vzdrževanje in ponovno

polnjenje enote mora opravljati le strokovno usposobljena oseba.

Servis

- Za popravilo naprave se obrnite na pooblaščen servisni center. Uporabite samo originalne rezervne dele.
- Samopopravila ali nestrokovna popravila lahko vplivajo na varnost, zaradi česar lahko preneha veljati garancija.
- Naslednji nadomestni deli bodo na voljo vsaj še 7 let po tem, ko model ne bo več v prodaji: termostati, tipala temperature, plošče s tiskanim vezjem, viri svetlobe, ročaji za vrata, tečaji za vrata, rešetke in košare. Tesnila za vrata bodo na voljo vsaj še 10 let po tem, ko model ne bo več v prodaji. Trajanje je lahko daljše v vaši državi. Za dodatne informacije obiščite našo spletno stran.
- Nekateri od teh nadomestnih delov so na voljo samo usposobljenim servisierjem, vsi nadomestni deli pa niso primerni za vse modele.

Odstranjevanje

⚠ UPOZORNENIE!

Nevarnost poškodbe ali zadržitve.

- Napravo izključite iz napajanja.
- Odrežite električni priključni kabel in ga zavrzite.
- Odstranite vrata in na ta način preprečite, da bi se otroci in živali zaprli v napravo.
- Hladilni krogotok in izolacijski material naprave sta ozonu prijazna.
- Izolacijska pena vsebuje vnetljiv plin. Za informacije o pravilnem odstranjevanju naprave se obrnite na občinsko upravo.
- Ne poškodujte dela hladilne enote, ki se nahaja v bližini kondenzatorja.

NADZORNA PLOŠČA

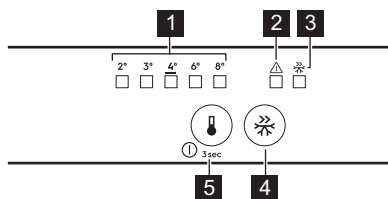

1 Kazalniki temperature

2 Indikator alarma

Pritisnite poljubno tipko za izklop zvočnega in vizualnega alarma.

3 FastFreeze Indikator

4 FastFreeze Gumb

Pritisnite za vklop/izklop.

5 Gumb za regulacijo temperature/
Gumb za vklop/izklop

Pritisnite za nastavev temperature (2°C-8°C; priporočeno 4°C).

Vklop/izklop

Vklop: Povezava omrežnega vtiča z napajalno vtičnico. Pritisnite tipko za regulacijo temperature, če so vsi LED-indikatorji ugasnjeni.

Izklop: Pritisnite tipko za regulacijo temperature za 3 sek dokler se vsi indikatorji ne ugasnejo.

Funkcija FastFreeze

Uporabite FastFreeze za hitro zamrzovanje v zamrzovalniku.

Vklopite funkcijo vsaj 24 h preden v napravo položite živila. Funkcija se ustavi po maks. 52h.

Alarmi

i Vrste alarmov se razlikujejo glede na model.

Pritisnite poljubno tipko za izklop zvočnega in vizualnega alarma.

Alarm za visoko temperaturo

Ko je temperatura v zamrzovalniku previsoka, utripa indikator alarma in zvočni signal se vklopi, dokler se ne vzpostavijo ustrezni pogoji. Po 1 h se zvočni alarm samodejno izklopi.

Alarm za odprta vrata

Ko so vrata hladilnika odprta 5 min, začne utripati indikator alarma in vklopi se zvok. Zaprite vrata, da zaustavite alarm.

Izpad električnega napajanja

Ko se temperatura v napravi zaradi daljšega izpada električne energije dvigne, utripa indikator alarma in oglasi se zvok.

VSAKODNEVNA UPORABA

i Oprema se razlikuje glede na model.

Nameščanje polic



Fleksibilna polica: sprednjo polovico police lahko postavite pod drugo polovico. Predvidno vzemite sprednjo polovico in jo potisnite v spodnjo tirnico.

Regulator vlage

Upravljanje vlažnost z napravo na stekleni polici predala za zelenjavo:

- Zaprte reže: majhne količine sadja in zelenjave.
- Odprte reže: večje količine sadja in zelenjave.

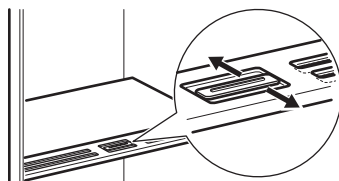

i Na napravo za nadzor vlage ne postavljajte živil.

Prikazovalnik temperature

Če se prikaže OK (A), položite sveža živila v predel, ki je označen s simbolom. V nasprotnem primeru (B) počakajte vsaj 12h in ponovno preverite. Če še vedno ni OK (B), nastavite nižjo temperaturo.



Ventilator



Ventilator se po potrebi vklopi samodejno. Ne odstranjujte pokrova ventilatorja.

NAMIGI IN NASVETI

Namigi za varčevanje z energijo

- Zamrzovalnik: Izvirna konfiguracija zagotavlja najučinkovitejšo izrabo energije.
- Hladilnik: Konfiguracija s predali v spodnjem delu naprave in enakomerno razporejene police zagotavlja najučinkovitejšo uporabo energije. Položaj posodic na vratih ne vpliva na porabo energije.
- Vrat ne odpirajte pogosto in jih ne puščajte odprtih dlje, kot je treba.
- Zamrzovalnik: Nižja kot je nastavev temperature, višja je poraba energije.
- Hladilnik: Ne nastavljajte previsoke temperature, razen če je to potrebno zaradi lastnosti živil.
- Če je temperatura okolja visoka in je termostat nastavljen na nizko temperaturo ter je naprava povsem napolnjena, lahko kompresor neprestano deluje, zaradi česar se na izparilniku nabere ivje ali led. V tem primeru nastavite termostat na višjo temperaturo, da na ta način omogočite samodejno odtaljevanje.
- Ne pokrivajte prezračevalnih rešetk ali odprtin.

Namigi za zamrzovanje

- Ne zamrzujte steklenic ali pločevink s tekočinami, še posebej gaziranimi. Med zamrzovanjem lahko eksplodirajo.
- V zamrzovalnik ne postavljajte vročih živil.
- Sveža nezamrznjena živila ne postavljajte neposredno ob že zamrznjene jedi.
- Ne uživajte ledenih kock, sorbetov ali sladolednih lučk takoj, ko jih vzamete iz zamrzovalnika, da preprečite ozeblino.
- Odtajanih živil ne zamrzujte ponovno.



Shranjevanje zamrznjenih jedi

- Predal zamrzovalnika je označen z .
- Dobra nastavev temperature, ki zagotavlja ohranitev zamrznjenih živil, je nižja ali enaka -18 °C.
- Zaradi višje nastavitve temperature v napravi se lahko skrajša rok uporabnosti.
- Celoten zamrzovalnik je primeren za shranjevanje zamrznjenih živil.
- Okrog živil pustite dovolj prostora, da zagotovite prost pretok zraka.

Rok uporabnosti za zamrzovalnik

Vrsta jedi	Rok uporabnosti (mesece)
Kruh	3
Sadje (razen citrusi)	6–12
Zelenjava	8 - 10
Ostanki brez mesa	1–2
Mlečni izdelki:	
Maslo	6–9
Mehki siri (npr. mocarela)	3–4
Trdi siri (npr. parmezan, čedar)	6
Morski sadeži:	
Mastne ribe (npr. losos, skuša)	2–3
Puste ribe (npr. polenovka, boko-plavutarica)	4–6
Rakci	12
Odprte školjke	3–4
Kuhane ribe	1–2
Meso:	
Perutnina	9–12
Govedina	6–12
Svinjina	4–6
Jagnjetina	6–9
Klobasa	1–2
Šunka	1–2
Ostanki z mesom	2–3

Namigi za hlajenje živil

 Razdelek za sveža živila je (na plošici za tehnične navedbe) označen z .

- Dobra nastavev temperature, ki zagotavlja ohranitev svežih živil, je nižja ali enaka +4 °C.
- Da bi preprečili širjenje neprijetnih vonjav po napravi, za tekočine in živila vedno uporabljajte zaprte posode.

- Da se surova živila ne bi navzela vonjav kuhanih živil, kuhana živila pokrijte in jih ločite od surovih.
- Meso zavijte in postavite na stekleno polico nad predalom za zelenjavo.
- Živila odmrznite v hladilniku.
- V napravo ne postavljajte vročih živil.

- Očistite sadje in zelenjavo ter jih položite v namenski predal (predal za zelenjavo).
- V hladilniku ne hranite eksotičnega sadja.
- Zelenjave, ko je paradižnik, krompir, čebula in česen, ne hranite v hladilniku.
- Steklenice zaprite, preden jih postavite v hladilnik.

VZDRŽEVANJE IN ČIŠČENJE

Čiščenje notranjosti

Pred prvo uporabo očistite notranjost in pripomočke z mlačno vodo in nevtralnim milom, nato osušite. Redno izvajajte čiščenje opreme in tesnil vrat.

Očistite nadzorno ploščo z vlažno krpo in jo posušite z mehko krpo. Ne uporabljajte nobenih pralnih sredstev.

Redno čistite odtočno odprtino za odtajano vodo, ki se nahaja na zadnji strani hladilnega prostora, pri čemer uporabljajte čistilo za cevi.

ⓘ Pripomočkov in delov aparata ne perite v pomivalnem stroju.

Odtaljevanje naprave

Hladilnik:

Odtaljevanje predala v hladilniku poteka samodejno.

Zamrzovalnik:

ⓘ Za odstranjevanje zmrzali z evaporatorja zamrzovalnika nikoli ne uporabljajte ostrih kovinskih orodij.

Zamrzovalnik odtajajte, ko plast ledu doseže debelino okoli 3 mm.

1. Ugasnite napravo in jo izklopite.
2. Odstranite shranjena živila.
3. Pustite vrata odprta in zaščitite tla pred vodo.
4. Po odtaljevanju posušite notranjost.
5. Napravo vklopite. Zaprite vrata.
6. Nastavite najnižjo temperaturo za vsaj 3 h, preden živila zložite nazaj v zamrzovalnik.

ODPRAVLJANJE TEŽAV

Naprava ne deluje.

- Omrežni vtič pravilno povežite z omrežno vtičnico.
- Napravo vklopite.
- Preverite, ali je v omrežni vtičnici napetost. Obrnite se na kvalificiranega električarja.

Naprava je hrupna.

Preverite, ali je naprava pravilno podprta.

Deluje zvočni ali vidni alarm.

Zaprite vrata ali pritisnite kateri koli gumb, da izklopite zvočni alarm.

Kompresor neprekinjeno deluje.

- Nastavite temperaturo.
- Počakajte, da se temperatura stabilizira.
- Počakajte, da se hrana ohladi na sobno temperaturo, preden jo shranite.
- Pravilno zaprite vrata.

Vrata so napačno poravnana ali posegajo v prezračevalno rešetko.

Oglejte si navodila za namestitvev.

Vrata se težko odpirajo.

Med zapiranjem in ponovnim odpiranjem vrat počakajte nekaj sekund.

Prisotno je preveč zmrzali in ledu.

- Pravilno zaprite vrata.
- Izvedite čiščenje ali zamenjajte tesnilo.
- Hrano dobro zavijte.
- Nastavite temperaturo.

Vzdolž hrbtne plošče zamrzovalnika teče voda.

To je del postopka odtaljevanja.

Znotraj hladilnika je preveč kondenzirane vode.

- Vrata odpirajte samo, kadar je to potrebno, in jih popolnoma zaprite.

- Poleti in jeseni nastavite višjo temperaturo v hladilniku (pribl. 6-7°C).

Voda teče v hladilniku.

- Pazite, da živila niso v stiku s hrbtno ploščo.
- Očistite iztok za vodo.

Voda se izteka na tla.

Iztok za staljeno vodo povežite s pladnjem za izparevanje.

Temperature ni mogoče nastaviti.

Izklopite FastFreeze funkcijo.

Svetleče diode za nastavev temperature utripajo sočasno.

Hladilni sistem ohranja hrano hladno. Nastavev temperature je onemogočena. Če se težava nadaljuje, se obrnite na pooblaščen servisni center.

Svetilka ne deluje ali so tesnila vrat poškodovana.

Obrnite se na pooblaščen servisni center.

TEHNIČNI PODATKI

Tehnične informacije so navedene na energijski nalepki in na tipski ploščici aparata, ki je lahko nameščena na napravi ali znotraj nje.

Samo za Švico

Napetost: 220-240 V

Frekvenca: 50 Hz

Samo za EU

Koda QR na energijski nalepki z naprave zagotavlja spletno povezavo do informacij, povezanih z delovanjem naprave, v podatkovni bazi EU EPREL. Energijsko nalepko hranite za referenco skupaj z navodili za uporabo in vsemi drugimi dokumenti, ki so priloženi tej

napravi. Iste informacije lahko v bazi EPREL najdete tudi s pomočjo povezave <https://eprel.ec.europa.eu> ter imena modela in številke izdelka, ki ju najdete na ploščici za tehnične navedbe naprave. Za podrobnejše informacije o energijski nalepki si oglejte povezavo www.theenergylabel.eu.

Samo za Združeno kraljestvo

Koda QR na energijski nalepki pri napravi omogoča spletno povezavo do informacij, povezanih z delovanjem naprave. Energijsko nalepko hranite za referenco skupaj z navodili za uporabo in vsemi drugimi dokumenti, ki so priloženi tej napravi.

INFORMACIJE ZA TESTNE INŠTITUTE

Namestitev in priprava naprave za vsako preverjanje EcoDesign morata biti v skladu z:

UK	BS EN 62552
EU, Švica, Izrael	EN 62552
Avstralija	IEC 62552
Južna Afrika	SANS 62552

UAE	UAE.S 5010-3:2022
GCC	SASO-2892_2018

Zahteve glede prezračevanja, mere izreza in najmanjši razmiki zadnjih strani morajo biti takšni, kot so navedeni v poglavju Namestitev tega uporabniškega priročnika. Za vse dodatne informacije, vključno z načrti za natovarjanje, se obrnite na proizvajalca.

SKRB ZA OKOLJE

Reciklirajte materiale, označene s simbolom . Embalažo odložite v ustrezne zabojnike za reciklažo. Pomagajte varovati okolje in zdravje ljudi z recikliranjem odpadkov električnih in elektronskih naprav. Naprave, ozna-

čene s simbolom  skupaj z gospodinjstvi odpadki. Izdelek vrnite krajevnemu obratu za recikliranje ali se obrnite na občinsko službo.

SÄKERHETSINFORMATION

Läs bifogade instruktioner noga före installation och användning av produkten. Tillverkaren är inte ansvarig för eventuella personskador eller andra skador som uppkommit till följd av felaktig installation eller användning. Förvara alltid bruksanvisningen på en säker och tillgänglig plats för framtida behov.

Säkerhet för barn och personer med funktionsnedsättning

- Denna produkt kan användas av barn från 8 års ålder och uppåt, och av personer med nedsatt fysisk, sensorisk eller mental förmåga, samt personer med bristande erfarenhet och kunskap om de övervakas eller instrueras om hur produkten används på ett säkert sätt och förstår de risker som är förknippade med användningen. Barn mellan 3 och 8 år och personer med väldigt svåra och komplexa funktionsnedsättningar får fylla på och tömma maskinen, förutsatt att de har fått rätt in-

struktioner. Barn under 3 år ska inte vistas i närheten av produkten utan ständig uppsikt.

- Barn ska hållas under uppsikt så att de inte leker med produkten.
- Barn får inte utföra rengöring och underhåll av produkten utan uppsikt.
- Håll allt förpackningsmaterial utom räckhåll för barn och kassera det på lämpligt sätt.

Allmän säkerhet

- Denna produkt är endast avsedd för förvaring av mat och dryck.
- Denna produkt är avsedd för enskilt hushållsbruk inomhus.
- Produkten kan användas i kontor, hotellrum, gårdsgästhus och liknande bostäder där sådan användning inte innebär att genomsnittlig hushållsförbrukning överskrids.
- För att undvika kontaminering av livsmedel respektera följande instruktioner:
 - låt inte dörren vara öppen längre stunder,

- rengör regelbundet ytor som kan komma i kontakt med mat samt återkomliga dräneringssystem,
- förvara rått kött och fisk i lämpliga behållare i kylen, så att det inte kommer i kontakt med eller droppar på annan mat.
- VARNING! Se till att ventilationsöppningarna i maskinens hölje eller inbyggda struktur inte blockeras.
- VARNING! Använd inga mekaniska verktyg eller andra medel för att påskynda upptyningsprocessen utöver de som rekommenderas av tillverkaren.
- VARNING! Var noga med att inte skada kylkretsen.
- VARNING! Använd inga elektriska produkter inne i förvaringsutrymmena såvida de inte är av en typ som rekommenderas av tillverkaren.
- Använd inte vattenspray och ånga för att rengöra produkten.
- Rengör produkten med en våt mjuk trasa. Använd bara neutrala rengöringsmedel. Använd inte slipande produkter, repande rengöringstussar, lösningsmedel eller metallföremål.
- När produkten är tom under en längre tid ska den stängas av, avfrostas, rengöras, torkas och dörren ska lämnas öppen för att förhindra att mögel utvecklas i produkten.
- Förvara inte explosiva ämnen som t.ex. sprayburkar med lättantändligt bränsle i den här produkten.
- Om nätsladden är skadad måste den bytas av tillverkaren, tillverkarens auktoriserade servicecenter eller personer med motsvarande utbildning, för att undvika fara.

SÄKERHETSANVISNINGAR

Installation

VARNING!

Endast en behörig person får installera den här produkten.

- Avlägsna allt förpackningsmaterial.
- Installera eller använd inte en skadad produkt.

- Av säkerhetsskäl, använd inte produkten innan den installeras i den inbyggda strukturen.
- Följ de separata instruktionerna för installation av produkten och omhändertagning av dörren som finns på vår webbplats.
- Var alltid försiktig när produkten rör sig eftersom den är tung. Använd alltid skyddshandskar och täckta skor.
- Säkerställ att luft kan cirkulera runt produkten.

- Vid första installationen, eller om dörren har hängts om, vänta minst 4 timmar innan du ansluter produkten till nätspänning. Detta för att oljan ska rinna tillbaka i kompressorn.
- Innan du utför något underhåll på produkten (t ex hänger om dörren), dra ur stickkontakten från vägguttaget.
- Installera inte produkten i närheten av element eller spisar, ugnar eller hållrar, såvida inte annat anges i installationsanvisningarna.
- Produkten får inte utsättas för regn.
- Installera inte produkten där den kan utsättas för direkt solljus.
- Installera inte produkten på platser som är mycket fuktiga eller kalla.
- När du flyttar produkten ska du lyfta den i framkanten för att undvika att repa golvet.
- Skydda golvet från repor när du hänger om dörren.
- En påse med torkmedel medföljer produkten. Detta är ingen leksak. Det är inget man kan äta. Kassera det omedelbart.

Elanslutning

VARNING!

Risk för brand och elektriska stötar.

VARNING!

När du sätter in din produkt, se till att elsladden inte kommer under produkten eller skadas.

VARNING!

Använd inte grenuttag eller förlängningskablar.

FÖRSIKTIGHETSÅTGÄRDER!

Allt elarbete vid installation av produkten skall utföras av en behörig elinstallatör.

- Se till att de parametrarna på märkskylten överensstämmer med elnätets elektricitet.
- Produkten måste jordas.
- Använd alltid ett korrekt installerat, stötsäkert och jordat eluttag.
- Om nätspänningsmatningen inte är jordad, anslut produkten till en separat jordning enligt gällande bestämmelser. Rådfråga en kvalificerad elektriker för att göra detta.
- Se till att du inte skadar de elektriska komponenterna (t.ex. stickkontakten, nätkabeln och kompressorn). Kontakta det

auktoriserade servicecentret eller en elektriker för att byta de elektriska komponenterna.

- Nätkabeln måste alltid vara under elkontakten.
- Anslut stickkontakten till eluttaget först vid slutet av installationen. Kontrollera att stickkontakten är åtkomlig efter installationen.
- Dra inte i anslutningssladden för att koppla bort produkten från eluttaget. Ta alltid tag i stickkontakten.
- Denna produkt är utrustad med en 13 A nätkontakt. Om säkringen i stickkontakten måste bytas ut ska en 13 A ASTA (BS 1362) säkring (endast Storbritannien och Irland) användas.

Använd

VARNING!

Risk för skador, brännskador eller elstötar föreligger.



Produkten innehåller brandfarlig gas, isobutan (R600a), en naturgas med hög miljökompabilitet. Var försiktig så att du inte skadar kylkretsen som innehåller isobutan.

- Ändra inte produktens specifikationer
- All användning av den inbyggda produkten för separat funktion är strängt förbjuden.
- Denna produkt är avsedd att användas vid omgivande temperatur från 10°C till 43°C. Angivet temperaturintervall garanterar att produkten fungerar korrekt.
- Placera inte elektriska produkter (t.ex. glassmaskiner) i produkten såvida de inte anges av tillverkaren.
- Om kylkretsen skadas, så se till att inga flammor eller antändningskällor förekommer i rummet. Ventilera rummet.
- Låt inte heta föremål vidröra plastdelarna i produkten.
- Lägg inte läskedrycker i frysacket. Detta skapar tryck i dryckesbehållaren.
- Förvara inte brandfarliga gaser och vätskor i produkten.
- Placera inte brandfarliga produkter eller föremål som är våta med brandfarliga produkter i, i närheten av eller på produkten.
- Vidrör inte kompressorn eller kondensorn. De är heta.
- Se till att aldrig avlägsna eller vidröra föremål från frysacket med våta eller fuktiga händer.
- Frys inte mat på nytt om den har tinats.

- Följ förvaringsanvisningarna på förpackningen till den frysta maten.
- Lägg maten i påse eller förvaringsburk innan du lägger det i frysfacket.
- Låt inte matvaror komma i kontakt med produktens invändiga komponenter.

Invändig belysning

⚠ VARNING!

Risk för elektrisk stöt!

- Den här produkten innehåller en eller flera ljuskällor med energieffektivitetsklass G.
- När det gäller lampan/lamporna i denna produkt och reservlampor som säljs separat: Dessa lampor är avsedda att tåla extrema fysiska förhållanden i hushållsapparater, såsom temperatur, vibration, fuktighet eller är avsedda att signalera information om produktens driftsstatus. De är inte avsedda att användas i andra produkter eller som rumsbelysning i hemmet.

Underhåll och rengöring

⚠ VARNING!

Risk för personskador eller skador på produkten.

- Stäng av produkten och koppla bort den från eluttaget innan underhåll.
- Denna produkt innehåller kolväten i kylaggregatet. Endast behöriga personer får utföra underhåll och påfyllning av enheten.

Service

- Kontakta ett auktoriserat servicecenter för reparation av produkten. Använd endast originalreservdelar.

- Observera att reparationer som utförs själv eller på ett icke fackmannamässigt sätt kan få säkerhetsmässiga konsekvenser och kan upphäva garantin.
- Följande reservdelar kommer att finnas tillgängliga i minst 7 år efter att modellen har slutat att tillverkas: termostater, temperaturgivare, kretskort, ljuskällor, dörrhandtag, dörrgångjärn, plåtar och korgar. Tätningslister till dörren kommer att finnas tillgängliga i 10 år efter att modellen har slutat att tillverkas. Det kan hända att de finns tillgängliga under längre tid i ditt land. För ytterligare information, besök vår webbplats.
- Observera att vissa av dessa reservdelar endast är tillgängliga för professionella reparatörer och att inte alla reservdelar är relevanta för alla modeller.

Avfallshantering

⚠ VARNING!

Risk för personskador eller kvävning föreligger.

- Koppla loss produkten från eluttaget.
- Klipp av strömkabeln och kassera den.
- Ta bort locket för att hindra att barn eller djur stängs in iuti produkten.
- Kylkretsen och isoleringsmaterialet i den här produkten är "ozonvänliga".
- Isoleringsmaterialet innehåller brandfarlig gas. Kontakta kommunen för information om hur produkten kasseras korrekt.
- Orsaka inte skada på den delen av kylenheten som är nära värmeväxlaren.

KONTROLLPANEL

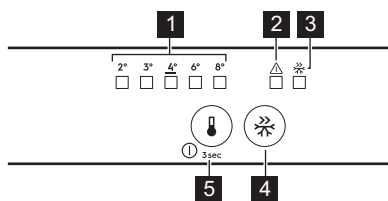

1 Temperaturindikatorer

2 Larmindikator

Tryck på valfri knapp för att stänga av både det akustiska och det visuella larmet.

3 FastFreeze-indikator

4 FastFreeze-knapp

Tryck för att aktivera/inaktivera.

5 Temperaturregleringsknapp/
På/Av-knapp

Tryck för att ställa in temperaturen (2 °C–8 °C, 4 °C rekommenderas).

Avstängning

Slå på: Anslut stickkontakten i eluttaget. Tryck på temperaturreglaget om alla LED-indikatorer är släckta.

Slå av: Tryck på temperaturreglaget 3 sek tills alla indikatorer stängs av.

FastFreeze-funktionen

Använd FastFreeze för snabbfrysning i frysen.

Aktivera funktionen minst 24 t innan du lägger in maten. Funktionen stängs av efter max. 52 t.

Larm

i Larmtyper varierar beroende på modell.

Tryck på valfri knapp för att stänga av både det akustiska och det visuella larmet.

Larm för hög temperatur

När temperaturen i frysen är för hög blinkar larmindikatorn och ljudet hörs tills rätt förhållanden återställs. Larmet stängs av automatiskt efter 1 t.

Larm för öppen dörr

Om kylskåpsdörren lämnas öppen i 5 min börjar larmindikatorn att blinka och ljudet hörs. Stäng dörren för att stoppa larmet.

Strömavbrott

När temperaturen i produkten stiger på grund av långvarigt strömavbrott, börjar larmindikatorn blinka och ljudet hörs.

DAGLIG ANVÄNDNING

i Utrustningen varierar beroende på modell.

Placering av hyllor



Flexibel hylla: Den främre halvan av den flexibla hyllan kan placeras under den andra halvan. Ta försiktigt ut den främre halvan och skjut in den på den nedre skenan.

Reglering av luftfuktigheten

Hantera reglering av luftfuktigheten med en enhet i grönsakslådans glashylla:

- Stängda luftventiler: små mängder frukt och grönsaker.
- Öppna luftventiler: större mängder frukt och grönsaker.

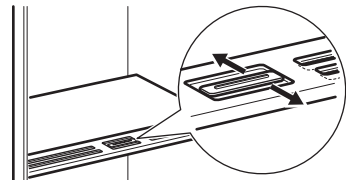

i Placera inga matvaror på fuktighetsreglaget.

Temperaturindikator

Om OK visas(A), lägg in färsk matvaror i området som anges av symbolen. Om inte (B), vänta åtminstone i 12 t och kontrollera igen. Om den fortfarande inte är OK (B), ställ in en kallare temperatur.



Fläkt



Fläkten startar automatiskt vid behov. Ta inte bort gallret från fläkten.

RÅD OCH TIPS

Tips för energibesparing

- Frys: Ursprungskonfigurationen säkerställer den mest effektiva energianvändningen.
- Kyl: Konfigurationen med lådorna i produktens nedre del och med hyllorna fördelade jämnt säkerställer den mest effektiva energianvändningen. Hur hyllorna i dörren är placerade påverkar inte energiförbrukningen.
- Öppna inte dörren för ofta och låt den inte stå öppen längre än nödvändigt.
- Frys: Ju kallare temperaturinställning, desto högre energiförbrukning.
- Kyl: Ställ inte in för hög temperatur om det inte behövs för matens egenskaper.
- Om omgivningstemperaturen är hög, temperaturreglaget är inställt på för låg temperatur och kylskåpet är fullt med matvaror, kan kompressorn fortsätta att arbeta, vilket kan leda till att frost eller is bildas på evaporatorn. I så fall ska temperaturreglaget ställas in på en högre temperatur för att den automatiska avfrostningen ska starta.
- Täck inte över ventilationsgaller eller hål.

Tips för infrysning

- Frys inte in flaskor eller burkar med vätska, särskilt inte de som innehåller kolsyra. De kan explodera i frysen.
- Ställ inte in varm mat i frysfacket.
- Undvik att placera icke fryst mat precis bredvid mat som redan frysts in.
- Ät inte isbitar eller isglass direkt efter att du har tagit ut dem ur frysen, för att undvika frostsador.
- Frys inte om mat som har tinat.



Tips för förvaring av fryst mat

- Frysfacket är markerat med .
- Bra temperaturinställning som garanterar konservering av fryst mat är en temperatur som är mindre än eller lika med $-18\text{ }^{\circ}\text{C}$.
- Högre temperaturinställning kan leda till kortare hållbarhet.
- Hela frysfacket är lämpligt för förvaring av frysna livsmedelsprodukter.
- Se till att det finns tillräckligt med utrymme runt maten så att luft kan cirkulera fritt.

Hållbarhet i frysfacket

Typ av mat	Hållbarhet (månader)
Bröd	3
Frukt (ej citrus)	6–12
Grönsaker	8–10
Rester utan kött	1–2
Mejeriprodukter:	
Smör	6–9
Mjuk ost (t.ex. mozzarella)	3–4
Hård ost (t.ex. parmesan, cheddar)	6
Skaldjur:	
Fet fisk (t.ex. lax, makrill)	2–3
Mager fisk (t.ex. torsk, flundra)	4–6
Räkor	12
Musslor utan skal	3–4
Tillagad fisk	1–2
Kött:	
Fågel	9–12
Nötkött	6–12
Fläskkött	4–6
Lamm	6–9
Korv	1–2
Skinka	1–2
Rester med kött	2–3

Tips för kylning av livsmedel

 Facket för färska livsmedel är markerat (på typskylten) med .

- Bra temperaturinställning som säkerställer bra förvaring av färska livsmedel är en temperatur på $+4\text{ }^{\circ}\text{C}$ eller lägre.
- Använd alltid stängda behållare för vätskor och livsmedel för att undvika smaker eller lukt i kylutrymmet.
- För att undvika korskontaminering mellan tillagade och råa livsmedel ska tillagad

- mat täckas över och separeras från den råa maten.
- Förpacka och placera köttet på glashyllan ovanför grönsakslådan.
 - Tina maten i kylan.
 - Ställ inte in varm mat i produkten.
 - Rengör frukt och grönsaker och lägg dem i en dedikerad låda (grönsakslåda).

- Låt inte exotiska frukter ligga i kylan.
- Låt inte grönsaker som tomater, potatis, lök och vitlök ligga i kylan.
- Förslut flaskorna innan du ställer in dem i kylan.

UNDERHÅLL OCH RENGÖRING

Invändig rengöring

Rengör interiören och tillbehören med ljummet vatten och neutral tvål före den första användningen och torka sedan torrt. Rengör utrustningen och dörrpackningarna regelbundet.

Rengör kontrollpanelen med en fuktig trasa och torka med en mjuk trasa. Använd inga rengöringsmedel.

Rengör regelbundet avloppshålet för avfrostningsvatten, som ligger på kylfackets baksida, med rörrengöringsmedlet.

❗ Diska inte tillbehör och produktdelar i diskmaskin.

Avfrostning av produkten

Kyl:

Kyldelen avfrostas automatiskt.

Frys:

❗ Använd aldrig vassa metallverktyg för att skrapa bort frost och is från evaporatorn eller frysen.

Avfrosta frysen när frostlagrets tjocklek är större än 3 mm.

1. Stäng av och koppla bort produkten.
2. Ta bort förvarade matvaror.
3. Lämna dörren öppen och skydda golvet från vattnet.
4. Torka av invändigt efter avfrostningen.
5. Sätt på produkten. Stäng dörren.
6. Ställ in den lägsta temperaturen på minst 3 t innan du lägger tillbaka matvarorna i frysfacket.

FELSÖKNING

Produkten fungerar inte.

- Anslut stickkontakten ordentligt i eluttaget.
- Sätt på produkten.
- Kontrollera att det finns spänning i eluttaget. Kontakta en behörig elektriker.

Produkten är högljudd.

Kontrollera om produkten har ordentligt stöd.

Ljudligt eller visuellt larm är på.

Stäng luckan eller tryck på valfri knapp för att inaktivera ljudlarmet.

Kompressorn arbetar kontinuerligt.

- Justera temperaturen.
- Vänta tills temperaturen stabiliserats.
- Låt matvarorna svalna till rumstemperatur innan de läggs in.
- Stäng dörren korrekt.

Dörren är felinriktad eller stör ventilationsgallret.

Se installationsanvisningarna.

Det är svårt att öppna dörren.

Vänta några sekunder med att öppna dörren efter att den har stängts.

Det är för mycket frost och is.

- Stäng dörren korrekt.
- Rengör eller byt ut packningen.
- Förpacka matvarorna ordentligt.
- Justera temperaturen.

Det rinner vatten på den bakre väggen i kylskåpet.

Detta är en del av avfrostningsprocessen.

Det finns för mycket kondensvatten i kylan.

- Öppna dörren endast vid behov och stäng den helt.

- Ställ in en varmare kylskåpstemperatur (c:a 6–7 °C) under sommar och höst.

Vatten rinner inuti kylan.

- Se till att maten inte vidrör den bakre väggen.
- Rengör vattenutloppet.

Vatten rinner ut på golvet.

Anslut smältvattenutloppet till avdunstningsbrickan.

Det går inte att ställa in temperaturen.

Stäng av FastFreeze-funktionen.

LED-indikatorerna för temperaturinställning blinkar samtidigt.

Kylsystemet håller maten kall. Temperaturjustering är inaktiverad. Kontakta ett auktoriserat servicecenter om problemet kvarstår.

Lampan fungerar inte eller också är dörrpackningarna skadade.

Kontakta ett auktoriserat servicecenter.

TEKNISKA DATA

Den tekniska informationen finns på energimärkning och på produktdekal, som kan vara placerad på eller inuti produkten.

Endast för Schweiz

Märkspänning: 220–240 V

Frekvens: 50 Hz

Endast för EU

QR-koden på energimärkningsetiketten som medföljer produkten innehåller en webblänk till information gällande maskinens prestanda i EU EPREL-databasen. Förvara energimärkningsetiketten som referens tillsammans med användarhandboken och alla andra dokument som medföljer denna produkt. Det går

också att hitta samma information i EPREL med länken <https://eprel.ec.europa.eu> och modellnamnet och produktnumret som du hittar på produktens typskylt. Se länken www.theenergylabel.eu för mer detaljerad information om energimärkningsetiketten.

Endast för Storbritannien

QR-koden på energidekalen som medföljer produkten innehåller en webblänk till information gällande produktens prestanda. Förvara energimärkningsetiketten som referens tillsammans med användarhandboken och alla andra dokument som medföljer denna produkt.

INFORMATION FÖR TESTINSTITUT

Installation och förberedelse av produkten för all EcoDesign-verifiering ska överensstämma med:

UK	BS EN 62552
EU, Schweiz, Israel	EN 62552
Australien	IEC 62552
Sydafrika	SANS 62552

Förenade Arabemiraten	UAE.S 5010-3:2022
GCC	SASO-2892_2018

Ventilationskrav, urtagsdimensioner och minsta bakre fritt utrymme ska vara som anges i denna bruksanvisning i "Installation". Kontakta tillverkaren för ytterligare information, inklusive hur man fyller på.

MILJÖSKYDD

Återvinn material med symbolen . Återvinn förpackningen i rätt återvinningsbehållare. Bidra till att skydda vår miljö och vår hälsa genom att återvinna avfall från elektriska och elektroniska apparater. Släng inte produkter

som är märkta med symbolen  med hushållsavfallet. Lämna in produkten på närmaste återvinningsstation eller kontakta kommunen.

⚠ ІНФОРМАЦІЯ ЩОДО БЕЗПЕКИ

Перед установкою та експлуатацією приладу уважно ознайомтеся з наданими інструкціями. Виробник не несе відповідальності за травми чи збитки, спричинені неправильним установленням або використанням. Інструкції слід зберігати в безпечному й доступному місці для використання в майбутньому.

Безпека дітей і вразливих осіб

- Діти від 8 років та особи з обмеженими фізичними, сенсорними або психічними можливостями чи недостатнім досвідом і знаннями можуть користуватися цим приладом лише під наглядом, або за умови попереднього отримання інструкцій з безпечного користування приладом та розуміння пов'язаних з цим ризиків. Дітям віком від 3 до 8 років та особам із дуже великими та складними вадами дозволяється завантажувати та розвантажувати прилад за умови,

що вони пройшли належний інструктаж. Не слід залишати дітей до 3 років поблизу приладу без постійного нагляду.

- Слідкуйте за тим, щоб діти не бавилися із цим приладом.
- Чищення або обслуговування приладу дітьми дозволяється лише під наглядом.
- Тримайте усі пакувальні матеріали подалі від дітей та утилізуйте їх належним чином.

Загальна безпека

- Цей прилад призначений лише для зберігання продуктів і напоїв.
- Цей прилад призначений для використання в домашніх умовах у приміщенні.
- Цей прилад можна використовувати в офісах, готельних номерах, напівготелях, приміщеннях для фермерського туризму та інших подібних приміщеннях, де застосування цього приладу не перевищує (середній) рівень побутового користування.

- Щоб уникнути зараження їжі, дотримуйтеся наступних правил:
 - не відкривайте дверцята на тривалий час;
 - регулярно очищуйте поверхні, які можуть контактувати з продуктами харчування та відкритими системами дренажу;
 - зберігайте сире м'ясо і рибу у відповідних контейнерах у холодильнику таким чином, аби вони не торкалися та не капали на інші продукти.
- **ПОПЕРЕДЖЕННЯ:** У шафі чи конструкції, в яку вбудовано прилад, вентиляційні отвори повинні бути незаблокованими.
- **ПОПЕРЕДЖЕННЯ:** Для прискорення процесу розморожування використовуйте лише рекомендовані виробником механічні пристрої чи інші засоби.
- **ПОПЕРЕДЖЕННЯ:** Не допускайте пошкодження контуру циркуляції холодоагенту.
- **ПОПЕРЕДЖЕННЯ:** Не використовуйте електричні приладі всередині відділень для зберігання продуктів, якщо це не передбачене виробником.
- Не використовуйте пароочищувачі та водяні розпилювачі для очищення приладу.
- Витріть прилад м'якою вологою ганчіркою. Застосовуйте лише нейтральні мийні засоби. Не використовуйте абразивні засоби, жорсткі серветки для очищення, розчинники або металеві предмети.
- Якщо прилад буде залишено порожнім на тривалий час, слід вимкнути, розморозити, очистити, висушити його та залишити дверцята відчиненими з метою уникнення цвілі у приладі.
- Не зберігайте в цьому приладі вибухонебезпечні речовини, такі як аерозольні балончики з паливом.
- Щоб уникнути небезпеки в разі пошкодження електричного кабелю, його заміну має здійснювати представник виробника чи його авторизованого сервісного центру або інша кваліфікована особа.

ІНСТРУКЦІЇ З ТЕХНІКИ БЕЗПЕКИ

Встановлення

⚠ ПОПЕРЕДЖЕННЯ!

Встановлювати цей прилад повинен лише кваліфікований фахівець.

- Повністю зніміть упаковку.
- Не встановлюйте й не використовуйте пошкоджений прилад.
- Не користуйтеся приладом, доки його не буде безпечно встановлено у вбудовану конструкцію.
- Дотримуйтеся окремих інструкцій щодо встановлення приладу та перевішування дверцят на інший бік, доступних на нашому вебсайті.
- Будьте обережні під час переміщення приладу, оскільки він важкий. Використовуйте захисні рукавички та взуття, що постачається в комплекті.
- Забезпечте вільну циркуляцію повітря навколо приладу.
- Під час першої установки або після перевішування дверцят на інший бік зачекайте принаймні 4 години, перш ніж підключати прилад до живлення. Це необхідно для того, щоб масло могло зібратися назад у компресор.
- Перш ніж виконувати будь-які операції на приладі (наприклад, перевішування дверцят на інший бік), витягніть вилку з електричної розетки.
- Не встановлюйте прилад поблизу радіаторів, плит, духових шаф або варильних поверхонь, якщо інше не зазначено в інструкції зі встановлення.
- Встановлюйте прилад там, де на нього не потраплятиме дощ.
- Не встановлюйте прилад під прямим сонячним світлом.
- Не встановлюйте прилад у місцях з високою вологістю або низькою температурою.
- Пересуваючи прилад, піднімайте його за передній край, щоб не подряпати підлогу.
- Захистіть підлогу від подряпин під час перевішування дверцят приладу на інший бік.
- Прилад містить упаковку вологовбирача. Це не іграшка. Його не можна їсти. негайно утилізуйте його.

Підключення до електромережі

⚠ ПОПЕРЕДЖЕННЯ!

Існує ризик займання та ураження електричним струмом.

⚠ ПОПЕРЕДЖЕННЯ!

При розміщенні приладу переконайтеся, що шнур живлення не затиснуто і не пошкоджено.

⚠ ПОПЕРЕДЖЕННЯ!

Не використовуйте розгалужувачі та подовжувачі.

⚠ УВАГА

Будь-які електротехнічні роботи, пов'язані зі встановленням цього приладу, мають виконуватися кваліфікованим електриком.

- Переконайтеся в тому, що параметри на табличці з технічними даними сумісні з електричними параметрами електроживлення від мережі.
- Прилад повинен бути заземленим.
- Завжди використовуйте правильно встановлену протиударну розетку.
- Якщо розетку не заземлено, заземліть прилад окремо відповідно до чинних нормативних вимог, проконсультувавшись із кваліфікованим електриком.
- Стежте за тим, щоб не пошкодити електричні компоненти (наприклад, електричну вилку, кабель живлення, компресор). Для заміни електричних компонентів слід звернутися до авторизованого сервісного центру або до електрика.
- Кабель живлення повинен знаходитися нижче рівня електричної вилки.
- Вставляйте штепсельну вилку в розетку електроживлення лише після закінчення установки. Переконайтеся, що після установки є вільний доступ до розетки електроживлення.
- Не тягніть за кабель живлення, щоб відключити прилад з мережі. Завжди вимикайте, витягаючи штепсельну вилку.

- Пристрій оснащено електричною вилкою на 13 А. Якщо необхідно замінити запобіжник в електричній вилці, установлюйте тільки запобіжник 13 А ASTA (BS 1362) (лише для Великобританії та Ірландії).

Користування

ПОПЕРЕДЖЕННЯ!

Існує небезпека травмування, опіків, ураження електричним струмом і пожежі.



У приладі міститься легкозаймистий газ (ізобутан (R600a)) — природний газ з високим рівнем екологічності. Стежте за тим, щоб не пошкодити контур циркуляції холодоагенту, що містить ізобутан.

- Не змінюйте технічні специфікації цього приладу.
- Суворо забороняється використання вбудовуваного виробу окремо.
- Цей прилад призначений для використання при температурі навколишнього середовища від 10°C до 43°C. Зазначений діапазон температур гарантує правильну роботу приладу.
- Не кладіть на прилад електричні пристрої (наприклад, морозивниці), якщо це не передбачено виробником.
- У разі пошкодження контуру циркуляції холодоагенту переконайтеся в тому, що в приміщенні немає полум'я та джерел займання. Провітріть приміщення.
- Не допускайте, щоб гарячі предмети торкалися пластикових частин приладу.
- Не кладіть безалкогольні напої у морозильне відділення. При цьому зростає тиск на стінки тари.
- Не зберігайте в приладі займисті гази та рідини.
- Не кладіть усередину приладу, поряд із ним або на нього легкозаймисті речовини чи предмети, змочені в легкозаймистих речовинах.
- Не торкайтеся компресора або конденсатора. Вони гарячі.
- Не виймайте мокрими або вологими руками предмети з морозильної камери та не торкайтеся їх.
- Не заморожуйте повторно розморожені продукти.
- Дотримуйтеся вказаних на упаковці із замороженими продуктами інструкцій щодо зберігання.

- Замотуйте продукти у пакування, придатне для харчових продуктів, перш, ніж класти їх у морозильну камеру.
- Не допускайте контакту продуктів із внутрішніми стінками відділень приладу.

Внутрішня підсвітка

ПОПЕРЕДЖЕННЯ!

Небезпека враження електричним струмом.

- Цей продукт містить одне або кілька джерел світла класу енергоефективності G.
- Стосовно ламп всередині цього виробу та запасних ламп, що продаються окремо: Ці лампи призначені для використання у побутових приладах з екстремальними фізичними умовами, такими як температура, вібрація, вологість, або призначені для надання інформації про стан роботи приладу. Вони не призначені для використання з іншою метою та не придатні для освітлення побутових приміщень.

Догляд та очищення

ПОПЕРЕДЖЕННЯ!

Існує ризик травмування або пошкодження приладу.

- Перш ніж виконувати технічне обслуговування, вимкніть прилад і вийміть електричну вилку з розетки.
- У холодильному агрегаті цього приладу містяться вуглеводні. Проводити технічне обслуговування і заправляти прилад повинен лише кваліфікований спеціаліст.

Сервіс

- Для ремонту приладу звертайтеся до авторизованого сервісного центру. Використовуйте лише оригінальні запасні частини.
- Зверніть увагу, що самостійний або непрофесійний ремонт може мати наслідки для безпеки та призвести до втрати гарантії.
- Зазначені нижче запасні частини доступні протягом щонайменше 7 років після припинення випуску моделі: термостати, датчики температури, друковані плати, джерела світла, ручні дверцят, завіси дверцят, лотки та кошики. Ущільнювачі дверцят доступні протягом щонайменше 10 років після

припинення випуску моделі. У вашій країні тривалість може бути довшою. Для отримання додаткової інформації відвідайте наш вебсайт.

- Зверніть увагу, що деякі з цих запчастин доступні тільки спеціалістам з ремонту, і що не всі частини стосуються всіх моделей.

Утилізація

⚠ ПОПЕРЕДЖЕННЯ!

Існує небезпека травмування або задусшення.

- Від'єднайте прилад від електромережі.
- Відріжте кабель живлення й викиньте його.
- Зніміть дверцята, щоб запобігти запиранню дітей чи домашніх тварин усередині приладу.

- Контур циркуляції холодоагенту й ізоляційні матеріали приладу є екологічно чистими.
- Ізоляційна піна містить займистий газ. Щоб отримати інформацію про належну утилізацію приладу, слід звернутися до органів муніципальної влади.
- Не пошкоджуйте елементи охолоджувача, що знаходяться поруч із теплообмінником.

Цей продукт по вмісту небезпечних речовин відповідає вимогам Технічного регламенту обмеження використання деяких небезпечних речовин в електричному та електронному обладнанні (постанова Кабінета Міністрів України №139 від 10 березня 2017р.)

ПАНЕЛЬ КЕРУВАННЯ

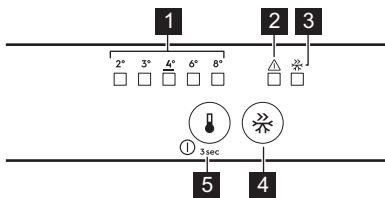

1 Індикатори температури

2 Сигнальний індикатор

Натисніть будь-яку кнопку, щоб вимкнути звуковий і візуальний сигнали.

3 Індикатор FastFreeze

4 Кнопка FastFreeze

Натисніть, щоб увімкнути/вимкнути.

5 Кнопка регулювання температури/ Кнопка УВІМК/ВИМК

Натисніть, щоб установити температуру (2°C–8°C; рекомендовано 4°C).

Увімкнення/вимкнення

Увімкнення: Вставте мережеву вилку в розетку. Якщо жоден зі світлодіодних індикаторів не горить, натисніть кнопку регулятора температури.

Вимкнення: Натисніть і утримуйте кнопку регулювання температури 3 сек, поки всі індикатори не вимкнуться.

Функція FastFreeze

Використовуйте FastFreeze для швидкого заморожування в морозильній камері.

Активуйте функцію щонайменше за 24 год до того, як покласти продукти. Функція зупиняється через максимум 52 год.

Сигнали

ⓘ Типи сигналів відрізняються в залежності від моделі.

Натисніть будь-яку кнопку, щоб вимкнути звуковий і візуальний сигнали.

Сигнал попередження про високу температуру

Коли температура в морозильній камері занадто висока, блимає індикатор тривоги та лунає звуковий сигнал до моменту відновлення нормальних умов. Звук автоматично вимикається через 1 год.

Сигнал попередження про відчинені дверцята

Якщо дверцята холодильника залишаються відчиненими протягом 5 хв, індикатор тривоги починає блимати й лунає звуковий сигнал. Закрийте дверцята, щоб вимкнути сигнал.

Відключення живлення

Коли температура в приладі підвищується через тривале відключення електроенергії,

індикатор тривоги блимає й лунає звуковий сигнал.

ЩОДЕННЕ КОРИСТУВАННЯ

❗ Обладнання варіюється залежно від моделі.

Розташування полиць



Гнучка полиця: Передню половину полицки можна розмістити під другою половиною. Обережно вийміть передню половину й засуньте її в нижню рейку.

Регулювання вологості

Контролюйте вологість за допомогою пристрою на скляній полицці у ящику для овочів:

- Отвори закриті: мала кількість фруктів й овочів.
- Отвори відкриті: велика кількість фруктів й овочів.

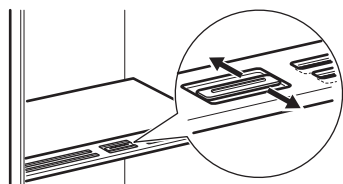

❗ Не кладіть продукти на пристрій регулювання вологості.

Індикатор температури

Якщо відображається ОК (А), покладіть свіжі продукти в зону, позначену символом. Якщо ні (В), зачекайте принаймні 12 год та перевірте ще раз. Якщо все ще не ОК (В), встановіть нижчу температуру.



Вентилятор



Вентилятор вмикається автоматично за потреби.
Не знімайте кришку вентилятора.

ПОРАДИ ТА РЕКОМЕНДАЦІЇ

Поради щодо енергозбереження

- Морозильник: Найефективніше споживання енергії забезпечується в оригінальній конфігурації.
- Холодильник: Конфігурація, коли шухляди розташовані в нижній частині приладу, а полиці рівномірно розподілені, забезпечує

найефективніше споживання енергії. Положення кошиків на дверцятах не впливає на споживання енергії.

- Не відчиняйте часто дверцята й не залишайте їх відчиненими довше, ніж це необхідно.
- Морозильник: Що нижча встановлена температура, то вище споживання енергії.

- Холодильник: Не встановлюйте занадто високу температуру, якщо цього не вимагають характеристики продуктів.
- Якщо температура повітря в приміщенні висока, регулятор температури встановлено на низьку температуру, а прилад повністю завантажено, компресор може працювати безперервно, що призводить до появи інею або льоду на випарнику. У такому разі перемикач температури слід повернути в положення вищої температури, щоб забезпечити автоматичне розморожування.
- Не накривайте вентиляційні отвори та решітку.

Поради щодо заморожування

- Не заморожуйте пляшки або банки з рідиною, зокрема газованими напоями. Вони можуть розірватися під час заморожування.
- Не ставте гарячі продукти в морозильну камеру.
- Не кладіть свіжі незаморожені продукти безпосередньо поруч із вже замороженими продуктами.
- Не споживайте кубики льоду, заморожену воду або фруктовий лід відразу після того, як дістали їх із морозильника, щоб уникнути обмороження.
- Не заморожуйте розморожені продукти повторно.



Поради щодо зберігання заморожених продуктів

- Морозильна камера позначена символом .
- Оптимальним налаштуванням температури, що забезпечує збереження заморожених продуктів, є температура -18°C або нижча.
- Більш висока температура всередині приладу може призвести до скорочення терміну придатності.
- Усе морозильне відділення підходить для зберігання заморожених продуктів.
- Залиште достатньо місця навколо продуктів для забезпечення вільної циркуляції повітря.

Термін зберігання в морозильному відділенні

Продукт	Термін зберігання (місяці)
Хліб	3
Фрукти (крім цитрусових)	6–12
Овочі	8–10
Залишки їжі без м'яса	1–2
Молочні продукти:	
Масло	6–9
М'який сир (наприклад, моцарелла)	3–4
Твердий сир (наприклад, пармезан, чеддер)	6
Морепродукти:	
Жирна риба (наприклад, лосось, скумбрія)	2–3
Нежирна риба (наприклад, тріска, камбала)	4–6
Креветки	12
Очищені молюски та мідії	3–4
Приготовлена риба	1–2
М'ясо:	
Птиця	9–12
Яловичина	6–12
Свинина	4–6
Баранина	6–9
Ковбаса	1–2
Шинка	1–2
Залишки їжі з м'ясом	2–3

Рекомендації щодо зберігання продуктів у холодильнику

 Відділення для свіжих продуктів позначене (на табличці з технічними даними) символом .

- Оптимальним температурою зберігання свіжих продуктів — +4 °C або нижча.
- Рідини та їжу тримайте в закритих контейнерах, щоб уникнути розповсюдження запахів у камері.

- Щоб уникнути перехресного забруднення готових і сирих продуктів, накривайте приготовлені страви й тримайте їх окремо від сирих продуктів.
- Загорніть і покладіть м'ясо на скляну полицю над шухлядою для овочів.
- Розморозуйте продукти всередині холодильника.
- Не ставте гарячі страви в прилад.
- Помийте фрукти та овочі і помістіть у спеціальну шухляду (шухляду для овочів).
- Не зберігайте екзотичні фрукти в холодильнику.
- Не зберігайте в холодильнику такі овочі, як помідори, картопля, цибуля та часник.
- Закрийте пляшки, перш ніж поставити їх у холодильник.

ДОГЛЯД ТА ОЧИЩЕННЯ

Очищення приладу всередині

Перед першим використанням очистіть прилад зсередини, включно з усіма аксесуарами, ледь теплою водою з нейтральним милом, а потім висушіть. Регулярно очищуйте обладнання та ущільнювачі дверей.

Протріть панель керування вологою ганчіркою та висушіть її м'якою тканиною. Не використовуйте мийні засоби.

Регулярно очищуйте отвір для зливу талої води, розташований у задній частині холодильного відділення, за допомогою пристрою для чищення трубок.

❗ Не мийте аксесуари й деталі приладу в посудомийній машині.

Розморозжування приладу

Холодильник:

Розморозжування в холодильній камері відбувається автоматично.

Морозильник:

❗ У жодному разі не використовуйте гострі металеві предмети для видалення інею з випарника морозильної камери.

Коли товщина шару інею перевищить 3 мм, розморозьте морозильну камеру.

1. Вимкніть прилад і вийміть вилку з розетки.
2. Вийміть продукти, що зберігаються.
3. Залиште дверцята відчиненими та захистіть підлогу від води.
4. Після розморозжування висушіть внутрішню поверхню.
5. Увімкніть прилад. Зачиніть дверцята.
6. Встановіть найнижчу температуру принаймні на 3 год, перш ніж ставити продукти назад у морозильне відділення.

УСУНЕННЯ НЕСПРАВНОСТЕЙ

Прилад не працює.

- Уставте вилку в розетку живлення належним чином.
- Увімкніть прилад.
- Переконайтеся, що в розетці є напруга. Зверніться до кваліфікованого електрика.

Прилад шумить під час роботи.

Перевірте, чи пристрій підтримується як слід.

Активний звуковий або візуальний сигнал тривоги.

Закрийте двері або натисніть будь-яку кнопку, щоб деактивувати акустичну сигналізацію.

Компресор працює без зупинок.

- Налаштуйте температуру.
- Зачекайте, доки температура стабілізується.
- Перш ніж завантажувати продукти для зберігання, зачекайте, доки вони охолонуть до кімнатної температури.
- Закрийте дверцята належним чином.

Дверцята неправильно вирівняно або вони торкаються вентиляційної решітки.

Див. інструкції з установлення.

Дверцята відчиняються із зусиллям.

Перш ніж знову відчинити дверцята, зачекайте кілька секунд після зачинення.

Утворюється забагато інею та криги.

- Закрийте дверцята належним чином.
- Очистіть або замініть прокладку.
- Загорніть продукти належним чином.
- Налаштуйте температуру.

По задній панелі холодильника тече вода.

Це частина процесу розморожування.

Усередині холодильника забагато конденсату.

- Відкривайте двері лише тоді, коли це потрібно, і повністю закривайте їх.
- Влітку й восени встановіть вищу температуру в холодильнику (приблизно 6–7°C).

Вода затікає всередину холодильника.

- Переконайтеся, що продукти не торкаються задньої стінки.
- Очистіть отвір для зливання води.

Вода тече на підлогу.

Під'єднайте отвір для зливання талої води до піддону випарника.

Не вдається встановити температуру.

Вимкніть функцію FastFreeze.

Одночасно блимають світлодіодні індикатори налаштування температури.

Система охолодження підтримує холодну температуру їжі. Регулювання температури вимкнено. Якщо проблема повторюється, зверніться до авторизованого сервісного центру.

Лампа не працює або ущільнювачі дверей пошкоджені.

Зверніться до авторизованого сервісного центру.

ТЕХНІЧНІ ДАНІ

Технічна інформація міститься на етикетці з параметрами енергоефективності та на таблиці з технічними даними, яка може бути розташована як на пристрої, так і всередині нього.

Тільки для Швейцарії

Напруга: 220–240 В

Частота: 50 Гц

Тільки для ЄС

QR-код на етикетці з параметрами енергоефективності, що постачається з приладом, містить посилання на інформацію стосовно продуктивності приладу в базі даних EU EPREL. Зберігайте етикетку з параметрами енергоефективності для довідки разом із інструкцією з експлуатації та всіма іншими документами, що надаються

з цим приладом. За посиланням <https://eprel.ec.europa.eu> і назвою моделі та номером виробу, які зазначено на таблиці з технічними даними приладу, можна також знайти ту ж саму інформацію в базі даних EPREL. Докладніше про етикетки з параметрами енергоефективності див. за посиланням www.theenergylabel.eu.

Тільки для Великої Британії

QR-код на етикетці з даними енергоефективності, що постачається з приладом, містить веб-посилання на інформацію про продуктивність приладу. Зберігайте етикетку з параметрами енергоефективності для довідки разом із інструкцією з експлуатації та всіма іншими документами, що надаються з цим приладом.

ІНФОРМАЦІЯ ДЛЯ ДОСЛІДНИЦЬКИХ УСТАНОВ

Встановлення й підготування приладу для будь-якої перевірки за програмою EcoDesign мають відповідати вимогам стандарту:

UK

BS EN 62552

ЄС, Швейцарія, Ізраїль

EN 62552

Австралія	IEC 62552
Південна Африка	SANS 62552
OAE	UAE.S 5010-3:2022
GCC	SASO-2892_2018

Вимоги щодо вентиляції, розмірів ніші та мінімальної відстані до стіни повинні відповідати зазначеним у Розділі «Встановлення» цієї Інструкції з експлуатації. Для отримання додаткової інформації, включно з планами завантаження, зверніться до виробника.

ОХОРОНА ДОВКІЛЛЯ

Здавайте на повторну переробку матеріали, позначені символом . Викидайте упаковку у відповідні контейнери для її переробки. Зробіть свій внесок у захист довкілля і здоров'я людей шляхом здачі на переробку електричних та електронних прила-

дів. Не викидайте прилади, позначені символом  разом із побутовими відходами. Передайте виріб на підприємство для повторної переробки або зверніться до місцевої влади.

