

KCC84450CZ

SR Упутство за употребу | **Плоча за кување**

2

SL Navodila za uporabo | **Kuhalna plošča**

34



Добро дошли у Electrolux! Хвала што сте изабрали наш уређај.



Прибавите савете за коришћење, брошуре и информације за решавање проблема, сервис и поправку:
www.electrolux.com/support

Задржано право измена.

САДРЖАЈ

1. ИНФОРМАЦИЈЕ О БЕЗБЕДНОСТИ.....	2
2. БЕЗБЕДНОСНА УПУТСТВА.....	5
3. ИНСТАЛИРАЊЕ.....	8
4. ОПИС ПРОИЗВОДА.....	12
5. ПРЕ ПРВЕ УПОТРЕБЕ.....	14
6. СВАКОДНЕВНА УПОТРЕБА.....	14
7. ДОДАТНЕ ФУНКЦИЈЕ.....	20
8. НАПОМЕНЕ И САВЕТИ.....	21
9. НЕГА И ЧИШЋЕЊЕ.....	24
10. РЕШАВАЊЕ ПРОБЛЕМА.....	27
11. ТЕХНИЧКИ ПОДАЦИ.....	30
12. ЕНЕРГЕТСКА ЕФИКАСНОСТ.....	30
13. ЕКОЛОШКА ПИТАЊА.....	33

1. ⚠ ИНФОРМАЦИЈЕ О БЕЗБЕДНОСТИ

Пре инсталације и коришћења уређаја, пажљиво прочитајте приложено упутство. Произвођач није одговоран за било какве повреде или штету које су резултат неисправне инсталације или употребе. Чувајте упутство за употребу на безбедном и приступачном месту за будуће коришћење.

1.1 Безбедност деце и осетљивих особа

- Овај уређај могу да користе деца старија од 8 година и особе са смањеним физичким, чулним или менталним способностима, као особе којима недостају искуство и знање, уколико им се обезбеди надзор или им се дају упутства у вези са употребом уређаја на безбедан начин и уколико схватају могуће опасности. Децу млађа од 8 година, као и особе са веома тешким и сложеним

инвалидитетом, треба држати даље од уређаја, осим ако су под сталним надзором.

- Децу треба контролисати како се не би играла са уређајем .
- Држите сву амбалажу даље од деце и одложите је на одговарајући начин.
- УПОЗОРЕЊЕ: Уређај и његови доступни делови могу бити врели током коришћења. Држите децу и кућне љубимце даље од уређаја када уређај ради и када се хлади.
- Ако овај апарат има уређај за безбедност деце, треба га активирати.
- Деца не смеју да обављају чишћење и корисничко одржавање уређаја без надзора.

1.2 Опште мере безбедности

- Овај уређај је намењен само за кување.
- Овај уређај је намењен за употребу у једном домаћинству у затвореним просторима.
- Уређај се може користити у канцеларијама, хотелским собама, пансионима, сеоским туристичким домаћинствима и сличним објектима за смештај где употреба не превазилази (просечан) ниво потрошње по домаћинству.
- УПОЗОРЕЊЕ: Уређај и његови доступни делови могу бити врели током коришћења. Треба бити пажљив како би се избегло додиривање грејних елемената.
- УПОЗОРЕЊЕ: Опасно је остављати храну на грејној плочи да се пржи на масти или уљу без надзора, јер може доћи до пожара.
- Дим је показатељ прегревања. Никада немојте водом гасити пожар током кувања. Искључите уређај, а затим прекријте пламен, нпр. противпожарним ћебетом или поклопцем.
- УПОЗОРЕЊЕ: Уређај не сме да се напаја путем екстерног уређаја за укључивање као што је тајмер нити

да буде повезан на коло које се редовно укључује и искључује путем струје.

- ОПРЕЗ: Процес кувања мора да се надгледа. Краткотрајан процес кувања мора да се надгледа непрекидно.
- УПОЗОРЕЊЕ: Опасност од пожара: Немојте одлагати предмете на површине за кување.
- Предмете од метала, попут ножева, виљушки, кашика и поклопаца, не треба стављати на грејну површину јер могу постати врели.
- Не користите овај уређај пре него што га уградите.
- Немојте користити млаз воде или пару за чишћење уређаја.
- Након коришћења, искључите плочу за кување помоћу команде и немојте се уздати у детектор за посуду.
- УПОЗОРЕЊЕ: Ако је површина напукла, искључите уређај и извучите кабл за напајање из утичнице да бисте спречили струјни удар. У случају да је уређај прикључен на мрежу директно преко разводне кутије, извадите осигурач да бисте искључили уређај из напајања. У оба случаја, обратите се овлашћеном сервисном центру.
- Обезбедите добру вентилацију у просторији у којој је уређај инсталиран како бисте избегли да се у просторију врате издувни гасови других уређаја насталих сагоревањем неких других врста горива, укључујући и сагоревање отвореним пламеном.
- Постарајте се да вентилациони отвори не буду блокирани и да се ваздух који сакупља овај уређај не преноси у канал који се користи за испуштање дима и паре из других уређаја (системи централног грејања, термосифони, бојлери, итд.).
- Кад овај уређај ради с другим уређајима, максимални вакуум који се ствара у просторији не би требало да пређе 0,04 mbar.

- Редовно чистите филтер аспиратора и уклоните масне насlage из уређаја како бисте спречили ризик од пожара.
- Уколико је кабл оштећен, мора га заменити произвођач, овлашћени сервис, или лица сличних квалификација, како би се избегла опасност.
- Ако је уређај прикључен директно на електрично напајање, електрична инсталација мора бити опремљена изолационим уређајем који омогућава искључивање уређаја из електричне мреже на свим половима. Потпуно искључење мора бити у складу са условима наведеним за пренапонску категорију III. Механизам искључења треба да буде уграђен у фиксну електричну мрежу у складу с правилима о електричним мрежама.
- **УПОЗОРЕЊЕ:** Користите само штитнике за плочу за кување дизајниране од стране произвођача уређаја за кување или оне коју су од стране произвођача уређаја у упутствима за употребу наведени као погодни или штитнике за плочу за кување који су инкорпорирани у уређају. Коришћење неодговарајућих штитника за плочу за кување може изазвати несреће.

2. БЕЗБЕДНОСНА УПУТСТВА

2.1 Монтажа

УПОЗОРЕЊЕ!

Само квалификована особа може да инсталира овај уређај.

УПОЗОРЕЊЕ!

Постоји ризик од повреде или оштећења уређаја.

- Уклоните комплетну амбалажу.
- Немојте да инсталирате или користите оштећен уређај.
- Придржавајте се упутстава за монтирање које сте добили уз уређај.

- Неопходно је придржавати се минималног растојања од других уређаја и кухињских елемената.
- Увек водите рачуна приликом померања уређаја зато што је тежак. Увек користите заштитне рукавице и затворену обућу.
- Изолујте исечене површине кухињског елемента заптивним материјалом да бисте спречили да набубре од влаге.
- Заштитите доњу страну уређаја од паре и влаге.
- Немојте монтирати уређај поред врата или испод прозора. Овим се спречава да врело посуђе за кување падне са уређаја када се отворе врата или прозор.

- Не инсталирајте одвод издувног ваздуха тако да иде у зидну шупљину, осим ако шупљина није пројектована у ту сврху.
- У случају монтаже без одводне цеви, отвор вентилатора мора бити смештен директно уз зид или одвојен додатним зидом кухињског елемента да би се спречио приступ лопатицама вентилатора.
- Сваки уређај има вентилаторе за хлађење на дну.
- Ако је уређај постављен изнад фиоке:
 - немојте да стављате ситне предмете или папир који се може увући, јер они могу да оштете вентилаторе за хлађење или да покваре систем за хлађење.
 - Држите раздаљину од најмање 2 cm између доњег дела уређаја и делова који се чувају у фиоци.
- Уклоните преградну плочу постављену у уградни елемент испод уређаја.

2.2 Прикључивање струје

УПОЗОРЕЊЕ!

Ризик од пожара и струјног удара.

- Све електричне прикључке мора да повеже квалификовани електричар у складу са електричном шемом или упутством за монтажу.
- У случају монтаже издувне цеви, и ако је присутна или обавезна додатна опрема (зидни вентил, прекидач прозора и/или отварач прозора), електричне прикључке мора да повеже квалификовани електричар у складу са електричном шемом или упутством за монтажу.
- Уређај мора да буде уземљен.
- Пре извођења било каквих радова на уређају, кабл за напајање обавезно извадите из зидне утичнице.
- Уверите се да су параметри на плочици са техничким карактеристикама компатибилни са одговарајућим параметрима електричне мреже за напајање.
- Проверите да ли је уређај правилно инсталиран. Лоше причвршћен или неодговарајући кабл или утикач (ако га

- има) може проузроковати прегревање електричног прикључка.
- Користите одговарајући електрични кабл за напајање.
- Не дозволите да се електрични кабл запетља.
- Проверите да ли је инсталирана заштита од струјног удара.
- Употребите кабл са стезалком са растеређењем на вучу.
- Када уређај прикључујете у зидну утичницу, водите рачуна да кабл за напајање или утикач (ако га има) не дођу у додир са великим деловима уређаја или врелим посуђем.
- Немојте да користите адаптере са више утичница и продужне каблове.
- Проверите да нисте оштетили мрежни утикач (ако га има) и мрежни кабл. Обратите се нашем овлашћеном сервисном центру или електричару ради замене оштећеног кабла за напајање.
- Заштита од удара делова под напоном и изолованих делова мора да се причврсти тако да не може да се уклони без алата.
- Прикључите главни кабл за напајање на зидну утичницу тек на крају инсталације. Водите рачуна да постоји приступ мрежном утикачу након инсталације.
- Ако је зидна утичница лабава, немојте да прикључујете мрежни утикач.
- Не вуците кабл за напајање како бисте искључили уређај. Кабл искључите тако што ћете извући утикач из утичнице.
- Користите само исправне раставне прекидаче: заштитне прекидаче, осигураче (осигураче са навојем треба скинути са носача), аутоматске заштитне прекидаче и контакторе.
- У електричној инсталацији мора постојати раставни прекидач који вам омогућава да искључите све фазе напајања уређаја. Размак између контаката на раставном прекидачу мора да износи најмање 3 mm.

2.3 Употреба

УПОЗОРЕЊЕ!

Постоји ризик од повреде, опекотина и струјног удара.

- Немојте да мењате спецификацију овог уређаја.
- Уклоните сво паковање, налепнице и заштитну фолију (ако је има) пре првог коришћења.
- Водите рачуна да отвори за вентилацију не буду запушени. Вентилацију мора периодично да проверава квалификована особа.
- Не остављајте уређај без надзора током рада.
- Подесите зону за кување на „искључено“ након сваке употребе.
- Немојте стављати прибор за јело или поклопце шерпи на зоне за кување. Они могу постати врели.
- Немојте руковати уређајем када су вам мокре руке или када је он у контакту са водом.
- Немојте користити уређај као радну површину или простор за одлагање.
- Ако је површина уређаја напукла, одмах га искључите из зидне утичнице. То спречава струјни удар.
- Корисници са пејсмејкером морају да одржавају растојање од најмање 30 см од индукционих зона за кување када уређај ради.
- Када ставите храну у вруће уље, може да прсне.
- Никад не користите отворени пламен док уграђени аспиратор ради.
- Немојте користити алуминијумску фолију или друге материјале између површине за кување и посуђа за кување, осим ако произвођач уређаја није другачије навео.
- Користите само прибор који произвођач препоручује за овај уређај.

УПОЗОРЕЊЕ!

Постоји ризик од пожара и експлозије.

- Мласти и уље када се загреју могу да ослободе запаљива испарења. Држите пламенове или загрејане предмете

даље од мласти и уља када кувате са њима.

- Испарења која ослобађају веома врела уља могу да изазову спонтано сагоревање.
- Употребљено уље, које може да садржи остатке хране, може да се запали на нижој температури него уље које се користи по први пут.
- Запаљиве материје или предмете натопљене запаљивим материјама немојте стављати унутар и поред уређаја или на њега.

УПОЗОРЕЊЕ!

Постоји ризик од оштећења уређаја.

- Немојте стављати вруће посуђе на командну таблу како бисте избегли ризик од опекотина.
- Не стављајте врео поклопац тигања на стаклену површину плоче за кување.
- Не дозволите да течност у посуђу за кување потпуно испари.
- Пазите да предмети или посуђе за кување не падну на уређај. Може се оштетити површина плоче.
- Немојте укључивати зоне за кување уколико је посуђе празно или га нема.
- Никад не уклањајте решетку или филтер аспиратора док уграђени аспиратор или уређај ради.
- Никад не користите уграђени аспиратор без његовог филтера.
- Не блокирајте улазни отвор уграђеног аспиратора посуђем.
- Не отварајте доњи поклопац док уграђени аспиратор или уређај ради.
- Не стављајте мале и лагане предмете близу уграђеног аспиратора да их он не би усисао.
- Посуђе за кување направљено од ливеног гвожђа или са оштећеним доњим површинама може да направи огреботине на стаклу/стаклокерамици. Увек подигните ове предмете када треба да их померате по површини за кување.

2.4 Нега и чишћење

- Редовно чистите уређај да бисте спречили пропадање површинског материјала.

- Искључите уређај и оставите га да се охлади пре него чишћења.
- Уређај очистите топлом водом и влажном меком крпом. Користите искључиво неутралне детерџенте. Немојте користити абразивне производе, абразивне јастућиће за чишћење, раствараче или металне предмете, осим ако није другачије наведено.

2.5 Сервисирање

- Ради оправке уређаја обратите се овлашћеном сервисном центру. Користите само оригиналне резервне делове.
- Када се ради о сијалицама унутар производа и резервних делова, сијалице које се продају засебно: Ове сијалице су намењене да издрже екстремне физичке услове у кућним

апаратима, као што су температура, вибрације, влага, или су намењене да сигнализирају информације о радном стању уређаја. Нису предвиђене за употребу у другим уређајима и нису погодне за осветљавање просторија у домаћинству.

2.6 Одлагање

⚠ УПОЗОРЕЊЕ!

Опасност од повређивања или гушења.

- Обратите се локалним органима да бисте сазнали како да одложите уређај у отпад.
- Искључите уређај из струје.
- Исеците мрежни електрични кабл на месту које је близу уређаја и одложите га.

3. ИНСТАЛИРАЊЕ

⚠ УПОЗОРЕЊЕ!

Погледајте поглавља о безбедности.

3.1 Пре инсталирања

Пре него што инсталирате плочу за кување, запишите податке који се налазе на плочици са техничким карактеристикама. Плочица са техничким карактеристикама налази се на доњој страни плоче за кување.

Серијски број

3.2 Уградне плоче за кување

Уградне плоче за кување дозвољено је користити само после уградње у одговарајуће кухињске елементе за уградњу и радне површине које су у складу са стандардима.

3.3 Причвршћивање заптивке

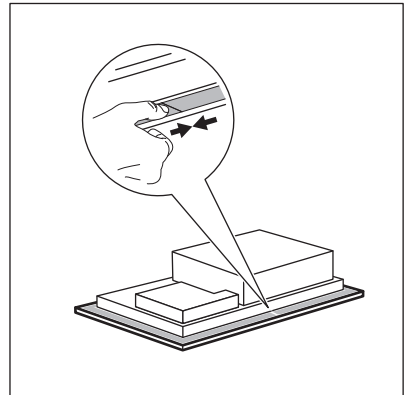

Инсталација са горње стране

1. Очистите радну површину око исеченог отвора.
2. Причврстите испоручену заптивну траку 2x6 mm на доњу ивицу плоче за кување, дуж спољне ивице стаклокерамичке. Не развлачите је. Пазите да крајеви заптивне траке буду

на средини једне стране плоче за кување.

3. Кад сечете заптивку траку, повећајте измерену дужину за још пар милиметара.
4. Спојите два краја заптивне траке.

Интегрисана инсталација

1. Очистите фалцеве на радној површини.
2. Исеците испоручену заптивну траку 3x10 mm у четири траке. Траке морају бити исте дужине као фалцеви.
3. Одсеците крајеве трака под углом од 45°. Треба их прецизно уклопити у углове фалцева.
4. Причврстите траке на фалцеве. Не развлачите траке. Не лепите крајеве трака један преко другог.

Након постављања стаклокерамичке плоче погуните силиконом преостали зазор између плоче и радне површине. Пазите да силикон не уђе под стаклокерамичку плочу.

3.4 Монтирање

Погледајте упутство за монтажу за детаљне информације о начину инсталације плоче за кување.

Пратите шему повезивања плоче за кување и шему повезивања прекидача прозора (ако је примењива) приказане у упутству за монтажу и/или на налепницама испод плоче за кување.



Само за одабране земље

У случају инсталације издува. може бити потребан прекидач за прозор (обратите се овлашћеном техничару). Мора да се купи одвојено јер се не испоручује заједно са плочом за кување. Прекидач прозора мора да постави квалификовани техничар. Погледајте упутство за монтажу.

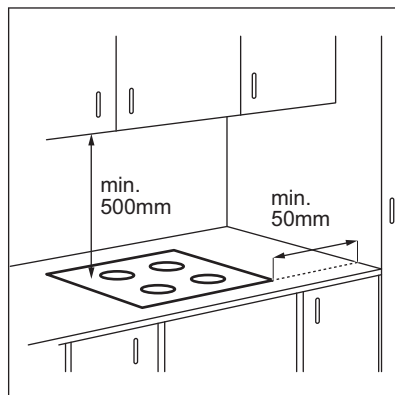

Ако се уређај инсталира изнад фиоке, вентилација плоче за кување може загрејати предмете ускладиштене у фиоци током процеса кувања.

ИНСТАЛАЦИЈА С ГОРЊЕ СТРАНЕ

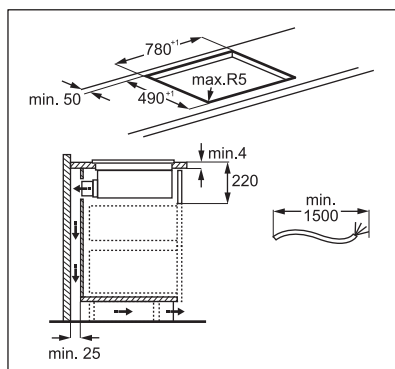
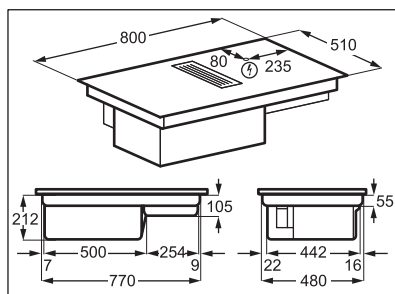

ИНТЕГРИСАНА ИНСТАЛАЦИЈА

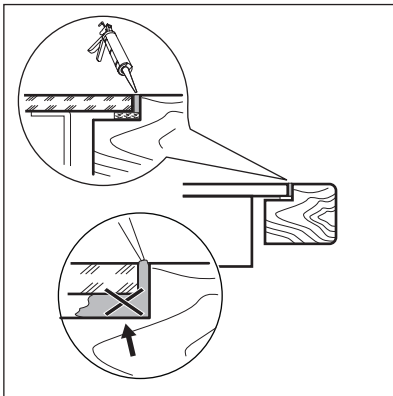
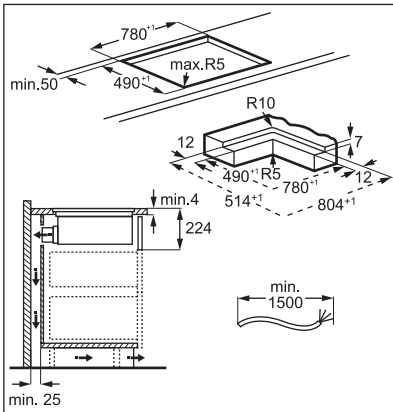
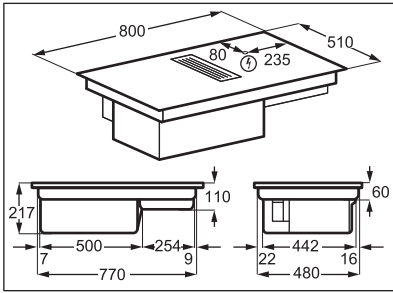

Погледајте видео упутство „Како се инсталира Electrolux плоча аспиратора“ уношењем пуног назива назначеног на слици испод.



How to install your Electrolux
Extractor Hob



Монтажа кућишта филтера

Уређај све време мора да се користи са свим филтерима који су укључени у испоруку.

Пре прве употребе обавезно уметните филтер унутар кућишта, са црним странама окренутим ка унутра, а сребрним странама окренутим ка споља. Погледајте одељак „Чишћење филтера аспиратора“. Када се кућиште филтера монтира, ставите га унутар система аспиратора и поставите решетку на аспиратор.

3.5 Кабл за напајање

- Плоча је обезбеђена каблом за повезивање
- За замену оштећеног кабла за напајање, користите кабл типа H05V2V2-F који издржава температуру од 90 °C или вишу.
- Појединачна жица мора имати попречни пресек од најмање 1,5 mm².
- Обратите се свом локалном сервисном центру. Кабл за напајање сме да замени искључиво квалификовани електричар.

⚠ УПОЗОРЕЊЕ!

Сва прикључивања струје мора да обави квалификовани електричар.

⚠ ОПРЕЗ

Повезивање помоћу контактних утикача је забрањено.

⚠ ОПРЕЗ

Немојте бушити нити лемити крајеве жица. Забрањено је.

⚠ ОПРЕЗ

Не прикључујте кабл који нема завршни наставак кабла.

Монофазни прикључак

1. Уклоните завршни рукавац са црне, браон и плаве жице.
2. Уклоните део изолације са крајева браон, црне и плаве жице.
3. Повежите крајеве црних и браон жица.
4. Поставите нови завршни рукавац на дељени крај жице (потребна је посебна алатка).
5. Повежите крајеве две плаве жице.
6. Поставите нови завршни рукавац на дељени крај жице (потребна је посебна алатка).

Двофазни прикључак

1. Уклоните крајњи рукавац са плавих жица.
2. Уклоните део изолације са крајева плаве жице.
3. Повежите крајеве две плаве жице.
4. Поставите нови завршни рукавац на дељени крај жице (потребна је посебна алатка).

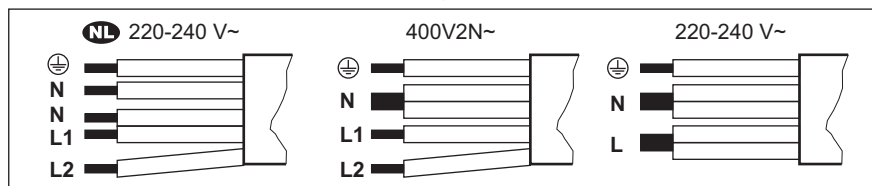

NL 220 - 240 V~	Двофазни прикључак: 400 V2N~	Монофазни прикључак: 220 - 240 V~
5x1,5 mm ²	5x1,5 mm ² или 4x2,5 mm ²	5x1,5 mm ² или 3x4 mm ²
⊕ Зелено-жута	⊕ Зелено-жута	⊕ Зелено-жута
N Плава и плава	N Плава и плава	N Плава и плава
L1 Црна	L1 Црна	L Црна и браон
L2 Браон	L2 Браон	

4. ОПИС ПРОИЗВОДА

4.1 Приказ производа

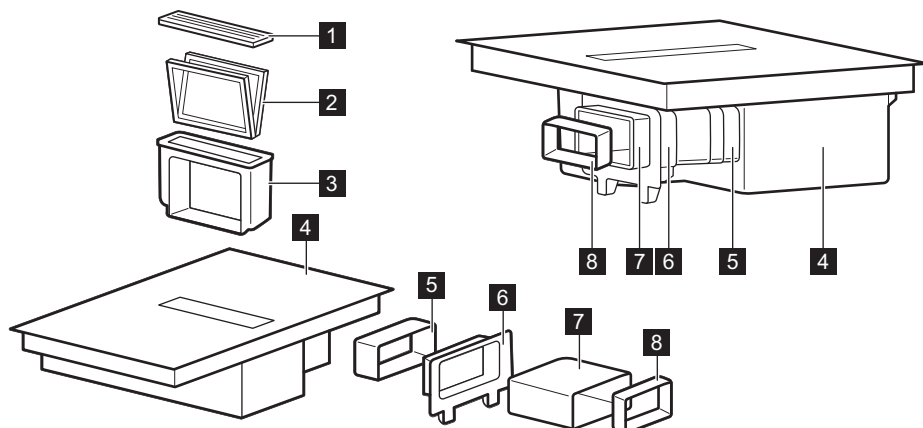

- 1 Решетка
- 2 Филтер
- 3 Кућиште филтера
- 4 Плоча за кување
- 5 Прикључак

- 6 Постављање задњег зида ормара
- 7 Цев
- 8 Адаптер

4.2 Шема површине за кување

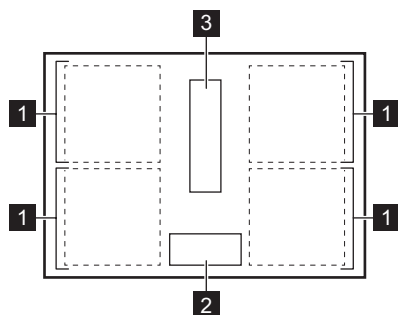

- 1 Индукциона зона за кување
- 2 Командна табла
- 3 Аспиратор

4.3 Изглед командне табле

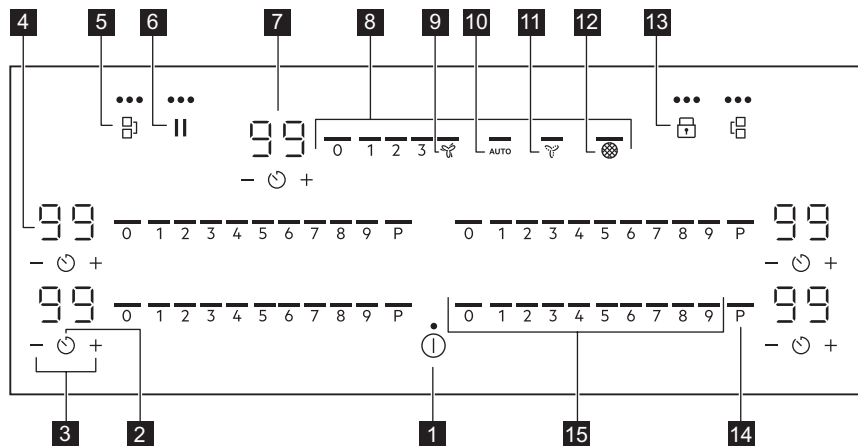





Употребите сензорска поља да бисте руковали уређајем. Дисплеји, индикатори и звучни сигнали упућују на то које су функције активне.

Стаклена површина отпорна на огреботине има јединствену завршну текстуру која може да промени начин на који се симболи и елементи корисничког интерфејса приказују у различитим условима осветљења.

Сензор	Функција	Опис	
1	ⓘ	Укључено / Искључено	За укључивање и искључивање уређаја.
2	⌚	Тајмер	Ради подешавања функције.
3	+ / -	-	Служи за продужавање или скраћивање времена.
4	-	Дисплеј тајмера	Служи да прикаже времена у минутима.
5	⌘	Bridge	Служи за активирање и деактивирање функције .
6		Паузирај	Служи за активирање и деактивирање функције .
7	-	Дисплеј тајмера аспиратора	Служи да прикаже времена у минутима.
8	-	Командна трака аспиратора	Ради подешавања брзине вентилатора.
9	⚡	Boost	Служи за активирање и деактивирање функције .
10	AUTO	Аутоматски режим аспиратора	Служи за активирање и деактивирање функције .
11	🌬️	Breeze	Служи за активирање и деактивирање функције .
12	🌀	Индикатор филтера аспиратора	Да би се указало и подсетило да филтер аспиратора треба да се регенерише.

Сензор	Функција	Опис
13	 Контролна брава / Уређај за безбедност деце	Служи за закључавање/откључавање командне табле.
14	P PowerBoost	Служи за активирање функције.
15	- Контролна трака плоче	Служи за подешавање степена топлоте.

4.4 Индикатори дисплеја

Индикатор	Опис
 + цифра	Дошло је до квара.
 /  / 	OptiHeat Control (тростепени индикатор преостале топлоте): наставак кувања/ одржавање топлоте/преостала топлота.

5. ПРЕ ПРВЕ УПОТРЕБЕ

УПОЗОРЕЊЕ!





Погледајте поглавља о безбедности.

5.1 Ограничење снаге

Ограничење снаге дефинише колико снаге укупно користи плоча за кување, у оквиру ограничења осигурача кућне инсталације.

Плоча за кување је подразумевано подешена на највећу снагу.

За смањење или повећање нивоа снаге:

- Уђите у мени: притисните и држите  на 3 секунде. Затим притисните и држите .
- Притисните тастер  на предњем тајмеру док се не појави P.
- Притисните тастер  /  на предњем тајмеру да бисте подесили ниво снаге.

4. Притисните тастер за излазак. **Нивои снаге**

Погледајте одељак „Технички подаци“.

ОПРЕЗ

Уверите се да изабрана снага одговара осигурачима кућне инсталације.

- P72 — 7200 W
- P15 — 1500 W
- P20 — 2000 W
- P25 — 2500 W
- P30 — 3000 W
- P35 — 3500 W
- P40 — 4000 W
- P45 — 4500 W
- P50 — 5000 W
- P60 — 6000 W

6. СВАКОДНЕВНА УПОТРЕБА

УПОЗОРЕЊЕ!

Погледајте поглавља о безбедности.

6.1 Активирање и деактивирање

Притисните и задржите  да бисте активирали или деактивирали плочу за кување.

6.2 Детекција посуде

Ова функција указује на присуство посуђа на плочи за кување и деактивира зоне за кување ако се током интервала кувања не открије посуђе.

Ако посуђе ставите на зону за кување пре него што изаберете степене топлоте, на командној траци се појављује индикатор изнад 0.

Ако посуђе уклоните из активираних зона за кување и привремено га одложите на страну, индикатори изнад одговарајуће командне траке почеће да трепере. Ако у року од 120 секунди не вратите посуду за кување на активiranу зону за кување, зона за кување ће се аутоматски деактивирати.

Да бисте наставили са кувањем, обавезно вратите посуђе на зоне за кување у оквиру назначеног временског интервала.

6.3 Коришћење зона за кување

Ставите посуђе за кување у средину изабране зоне. Индукционе зоне за кување се аутоматски прилагођавају димензији дна посуђа за кување.



Ради обезбеђења оптималног преноса топлоте, користите посуђе за кување чији је пречник дна сличан пречнику зоне за кување (тј. максимални пречник посуђа за кување наведен у одељку „Технички подаци“ > „Спецификација зона за кување“). Уверите се да је посуда за кување погодна за индукционе плоче за кување. За више информација о врстама посуђа погледајте „Напомене и савете“.



Стаклена површина отпорна на огреботине има јединствену завршну текстуру која максимално повећава отпорност на огреботине. Трење између посуде за кување и стаклене површине може да произведе буку.

Можете да кувате у великој посуди за кување која постављена на две зоне за

кување истовремено помоћу функције Bridge. Посуђе мора покривати центре обе зоне, али не сме да прелази изван ознаке површине. Ако се посуђе за кување налази између два центра, Bridge функција неће бити активирана.

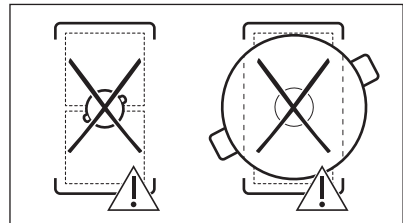
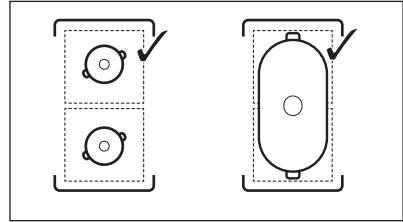

6.4 Подешавање степена топлоте

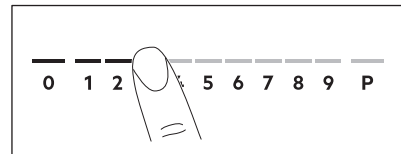

1. Притисните жељени степен топлоте на командној траци.

Индикатори изнад командне траке приказују изабрани степен топлоте.

2. За деактивирање зоне за кување притисните 0.

6.5 PowerBoost

Функција обезбеђује додатно напајање за индукционе зоне за кување. Функција може бити активирана за индукциону зону за кување само на ограничени период времена. После овог времена, индукциона зона за кување се аутоматски враћа на највиши степен топлоте.



Погледајте одељак „Технички подаци“.



Да бисте активирали функцију за зону за кување: додирните .

Да бисте деактивирали функцију: промените степен топлоте.

6.6 OptiHeat Control (тростепени индикатор преостале топлоте)



УПОЗОРЕЊЕ!

 /  /  Док год је индикатор видљив, постоји ризик од опекотина због присуства преостале топлоте.

Индукционе зоне за кување производе топлоту неопходну за процес кувања директно на дну посуђа за кување. Стаклокерамичка плоча се загрева топлотом посуђа.

Индикатори су укључени када је зона за кување врела. Они приказују ниво преостале топлоте зона за кување које тренутно користите:

 - настави кување,

 - одржавање топлоте,

 - преостала топлота.

Индикатор се може такође укључити:

- за околне зоне за кување чак и ако их не користите,
- кад се врело посуђе стави на хладну зону за кување,
- кад се плоча за кување искључи, али је зона за кување и даље врела.

Индикатор се гаси кад се зона за кување охлади.







6.7 Опције тајмера

Тајмер за одбројавање времена



Користите ову функцију да бисте подесили колико дуго зона за кување треба да ради током појединачног кувања. Функцију за

аспиратор можете да подесите засебно. Погледајте одељак „Функције аспиратора“.

Најпре подесите степене топлоте за изабрану зону за кување, а затим подесите функцију.

1. Притисните тастер . На дисплеју тајмера се појављује 00.
 2. Притисните  или  да бисте поставили време (00–99 минута).
 3. Притисните тастер  да бисте покренули тајмер или сачекајте 3 секунде. Тајмер почиње да одбројава.
- Да бисте променили време:** изаберите зону за кување са  и притисните  или .



Да бисте деактивирали функцију:

изаберите зону за кување помоћу  и притисните . Преостало време се одбројава уназад до 00.

Тајмер завршава одбројавање, оглашава се звучни сигнала и ознака 00 трепери. Зона за кување се деактивира. Притисните било који симбол да бисте искључили сигнал и трептање.



Тајмер

Можете да користите ову функцију када је плоча за кување активирана али зоне за кување не раде. Степен топлоте показује 00.

1. Притисните .
2. Притисните  или  да бисте подесили време.

Тајмер завршава одбројавање, оглашава се звучни сигнала и ознака 00 трепери. Притисните било који симбол да бисте искључили сигнал и трептање.

Да бисте деактивирали функцију:

притисните  и . Преостало време се одбројава уназад до 00.

6.8 Управљање потрошњом

Ако је више зона активно и утрошена снага премашује ограничење напајања, ова функција ће расподелити расположиву

електричну енергију на све зоне за кување (повезане на исту фазу). Плоча за кување регулише подешавања топлоте како би заштитила осигураче у кућној инсталацији.

- Зоне за кување су груписане према локацији и броју фаза у плочи за кување. Свака фаза има максимално електрично оптерећење. Ако плоча за кување достигне максималну расположиву снагу за једну фазу, снага зона за кување ће се аутоматски смањити.
- Увек ће приоритет имати подешавање топлоте прве изабране зоне за кување. Преостала струја биће расподелена на остале зоне за кување редоследом њиховог бирања.
- У случају зона за кување које имају смањену снагу, командна трака трепће и приказује максимална могућа подешавања топлоте.
- Сачекајте да дисплеј престане да трепери или смањите подешену топлоту изабране зоне за кување коју сте последњу изабрали. Зоне за кување ће наставити да раде уз смањено подешавање топлоте. По потреби ручно промените подешавање топлоте зона за кување.
- Аспиратор увек представља електрично оптерећење.

Погледајте на слици могуће комбинације расподеле електричне енергије међу зонама за кување.

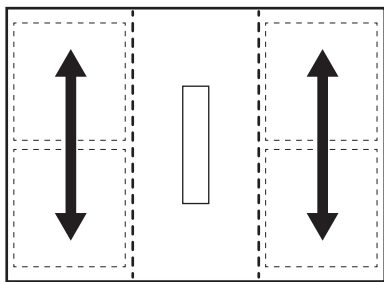

6.9 Функције аспиратора



УПОЗОРЕЊЕ!

Погледајте поглавља о безбедности.

Активирање и деактивирање аспиратора

Аспиратор може да ради заједно са плочом за кување током интервала кувања, као и док је плоча за кување искључена.

1. Притисните један од нивоа брзине вентилатора (1–3) на командној траци аспиратора да бисте активирали аспиратор.

Оглашава се звучни сигнал и појављују се индикатори изнад командне траке аспиратора.

2. По потреби прилагодите подешавање брзине вентилатора притиском на било који од доступних нивоа на командној траци аспиратора.

3. Да бисте деактивирали аспиратор, притисните 0 на командној траци аспиратора.

Индикатори изнад командне траке аспиратора нестају.

AUTO

Функција аутоматски прилагођава ниво брзине вентилатора на основу изабраног нивоа степена топлоте плоче за кување.

Када плочу за кување користите први пут, функција се обично подразумевано активира.

Функцију можете да активирате док је плоча за кување укључена и ниједна од зона за кување није активна или у било ком тренутку током интервала кувања.



Ако функцију активирате док је плоча за кување искључена, ниједна од зона за кување не ради и на командној табли нема видљиве преостале топлоте, функција ће се сама искључити након неколико секунди.

1. Притисните и задржите  да бисте активирали плочу за кување.
2. Притисните AUTO да бисте активирали функцију.

Оглашава се звучни сигнал и појављује се индикатор изнад симбола.

3. Поставите посуђе на плочу за кување и изаберите ниво степена топлоте. По потреби повећајте или смањите ниво степена топлоте.











Аспиратор ће реаговати на ниво степена топлоте тако што ће повећавати или смањивати ниво брзине вентилатора у складу са тим. Појављују се индикатори изнад контролне траке аспиратора.

4. Притисните 0 на командној траци плоче за кување да бисте деактивирали зону за кување или  да бисте деактивирали плочу за кување.

Ако се појави индикатор преостале топлоте, AUTO ће наставити да прилагођава брзину вентилатора. Ако је ниво преостале топлоте низак, Breeze такође може да почне са радом.

5. Да бисте деактивирали функцију током кувања и пребацили аспиратор на ручни режим, притисните AUTO или било које друго подешавање на командној траци аспиратора. Оглашава се звучни сигнал и индикатор изнад симбола нестаје.

Аутоматски режими – нивои брзине вентилатора

Режим аспиратора	Ниво преостале топлоте (плоча за кување је искључена)	Ниво преостале топлоте (плоча за кување је укључена)						Кључање	Пржење
	0								
H1	-	-	-	-	-	-	-	-	1
H2	-	-	-		-	-	1	1	1
H3	-	-			-	1	1	1	2
H4	-			1	1	1	2	2	3







Ако деактивирате плочу за кување док AUTO ради, функција ће остати упамћена за следећи интервал кувања.

Тајмер аспиратора

Користите функцију да бисте подесили колико дуго аспиратор треба да ради.

Није могуће поставити тајмер аспиратора док је аспиратор деактивиран.

- Притисните  поред командне траке аспиратора.
- Притисните  или  да бисте поставили време (00–99 минута).
- Притисните  да бисте покренули тајмер.

Тајмер почиње да одбројава.

- Када тајмер заврши са одбројавањем, аспиратор престаје са радом.
- Могуће је подесити тајмер аспиратора AUTO док је укључен. Ако AUTO деактивира аспиратор пре него што истекне време, тајмер ће бити ресетован.
- Ако тајмер деактивира аспиратор пре AUTO, функција ће бити искључена. Индикатори изнад 0 и AUTO ће нестати.
- У оба случаја, AUTO ће бити активирани следећи пут када укључите плочу за кување.

Boost

Функција активира вентилатор аспиратора при максималном нивоу брзине.

- Притисните  да бисте активирали функцију.

Оглашава се звучни сигнал и појављује се индикатор изнад симбола.



- Поново притисните тастер  да бисте деактивирали функцију, ако је потребно.

Функција може непрекидно да ради максимално 10 минута. Након тога, подешавање брзине вентилатора се аутоматски мења на 3. Ако је потребно, можете поново да активирате функцију.

Breeze

Функција поставља вентилатор аспиратора на изузетно малу брзину. Вентилатор почиње да ради на минималном нивоу буке одмах након активирања функције. Функцију можете да користите након кувања да бисте уклонили све заостале мирисе.

Да бисте активирали функцију када је плоча за кување искључена:

- Притисните . Оглашава се звучни сигнал и појављује се индикатор изнад симбола. Тајмер постављен на 60 минута појављује се на дисплеју поред командне траке аспиратора.
- Прилагодите тајмер користећи  или , ако је потребно.

Након што тајмер заврши са одбројавањем, аспиратор се аутоматски деактивира.

Auto Breeze

Функција аутоматски подешава вентилатор аспиратора да настави са радом након што завршите са кувањем и искључите плочу. Вентилатор ради на минималном нивоу брзине максимално 20 минута. Функција уклања све дуготрајне мирисе након кувања.

Када плочу за кување користите први пут, функција се подразумевано активира.







Када функција ради, индикатор изнад AUTO се појављује. Преостало време извршавања је видљиво на дисплеју тајмера аспиратора. Није могуће

променити подешено време. Када се циклус заврши, вентилатор се аутоматски искључује.

Да бисте деактивирали функцију док је покренута:

Притисните тастер AUTO или 0 на контролној траци аспиратора. Вентилатор аспиратора се деактивира.

Да бисте у потпуности онемогућили функцију:

- Уђите у мени: притисните и држите  на 3 секунде. Затим притисните и држите .
- Притисните тастер  на предњем тајмеру док се **dF** не појави на дисплеју.
- Притисните тастер  или  на предњем тајмеру док се не појави **Искључено (-)**.
- Притисните тастер  за излазак.



Препоручује се да не онемогућавате функцију и да је пустите да ради непрекидно током целог трајања циклуса.

6.10 Структура менија



Табела приказује основну структуру менија.

Корисничка подешавања

Симбол	Подешавање	Могуће опције
b	Звук	Укључено / Искључено (-)
P	Ограничење снаге	15 - 72
H	Режим аспиратора	1 - 4
dF	Auto Breeze	Укључено / Искључено (-)
E	Историја аларма / грешака	Списак недавних аларма / грешака.

Да бисте унели корисничка подешавања: притисните и држите  на

3 секунде. Затим притисните и држите . Подешавања се појављују на тајмеру леве зоне кувања.

Кретање кроз мени: мени се састоји од симбола подешавања и вредности. Симбол се појављује на задњем тајмеру и вредност се појављује на предњем тајмеру. Да бисте се кретали између подешавања, притисните  на предњем тајмеру. Да бисте променили вредност подешавања, притисните  или  на предњем тајмеру.

Да бисте изашли из менија: притисните тастер .

OffSound Control

Звукове можете да активирате / деактивирате у опцијама Мени > Корисничка подешавања.



Погледајте „Структура менија”.

Када су звукови искључени, и даље можете да чујете звук када:

- додирнете ,
- тајмер одбројава,
- притиснете неактиван симбол.

7. ДОДАТНЕ ФУНКЦИЈЕ

7.1 Аутоматско искључивање

Функција аутоматски деактивира плочу за кување када важи следеће:

- све зоне кувања, као и аспиратор, су деактивирани,
- не постављате никакве степене топлоте или подешавање брзине вентилатора након активирања плоче за кување,
- проспете или ставите нешто (плех, крпу и др.) на командну таблу и оставите га дуже од 10 секунди. Оглашава се звучни сигнал и плоча за кување се деактивира. Уклоните предмет или очистите командну таблу.
- уређај постаје претопео (нпр. када из шерпе испари сва течност). Пустите да се зона за кување охлади пре него што поново користите плочу за кување.
- ако не искључите неку од зона за кување или ако не промените подешен степен топлоте. Након извесног времена плоча за кување се деактивира.

Однос између степена топлоте / подешавања брзине вентилатора и времена након ког се уређај деактивира:



Подешавање степена топлоте	Плоча за кување се деактивира након
1 - 2	6 сати

Подешавање степена топлоте	Плоча за кување се деактивира након
3 - 4	5 сати
5	4 сата
6 - 9	1,5 сати

Подешавање брзине вентилатора	Аспиратор се деактивира након
	10 сати
1 - 3	10 сати

7.2 Паузирај

Функција пребацује све укључене зоне за кување на најнижу вредност температуре. Брзина вентилатора у аспиратору се смањује на 1. Када активирате функцију док аспиратор ради у аутоматском режиму, брзина вентилатора у аспиратору неће бити смањена.

Када функција ради, могу се користити само симболи  и . Сви други симболи на командним таблама су закључани.

Ова функција не зауставља функцију тајмера.

1. **Да бисте активирали функцију:** притисните дугме .

Степен топлоте је спуштен на 1. Брзина вентилатора у аспиратору се смањује на 1.

2. Да бисте деактивирали функцију:

притисните дугме .

Појављује се претходно подешавање топлоте/брзине вентилатора.

7.3 Контролна бртва

Можете да закључате командну таблу док плоча за кување ради. То спречава случајну промену степена топлоте/подешавања брзине вентилатора.

Прво подесите степене топлоте/подешавање брзине вентилатора.

Да бисте активирали функцију:

притисните дугме .

Да бисте деактивирали функцију:

поново притисните тастер .





Функција се деактивира када деактивирате плочу за кување.

7.4 Уређај за безбедност деце

Ова функција спречава случајно коришћење плоче за кување и аспиратора.

Да бисте активирали функцију:

притисните тастер . Не постављајте степене топлоте / подешавање



аспиратора. Притисните и задржите  3 секунде док се индикатор изнад симбола не појави. Деактивирајте плочу за кување помоћу .





Функција остаје активна када деактивирате плочу за кување. Горе наведени индикатор  је укључен.

Да бисте деактивирали функцију:

притисните тастер . Не постављајте степене топлоте / подешавање

аспиратора. Притисните и задржите  3 секунде док индикатор изнад симбола не нестане. Деактивирајте плочу за кување помоћу .

Кување са активираним функцијом:

притисните тастер , а затим притисните  3 секунде док индикатор изнад симбола не нестане. Можете да користите плочу за кување. Када деактивирате плочу за кување са  функција поново ради.

7.5 Bridge



Функција ради када шерпа покрива центар две зоне за кување. За више информација о правилном постављању посуђа погледајте „Коришћење зона за кување“.

Ова функција повезује две зоне за кување тако да раде као једна.



Најпре подесите степен топлоте за једну од зона за кување.

Да бисте активирали функцију за леву/

десну зону за кување: додирните / .

Да бисте подесили или променили степен топлоте додирните један од левих/десних контролних сензора.

Да бисте деактивирали ову функцију:

додирните / . Зоне за кување функционишу независно.

8. НАПОМЕНЕ И САВЕТИ



УПОЗОРЕЊЕ!

Погледајте поглавља о безбедности.

8.1 Посуђе



Јако електромагнетно поље у индукционим зонама за кување врло брзо ствара топлоту у посуђу за кување.

Користите индукционе зоне за кување у комбинацији са одговарајућим посуђем за кување.

- Да бисте спречили прегревање и побољшали учинак зона, посуда за кување мора да буде што дебља и равнија.
- Осигурајте да су доње површине посуда за кување чисте и суве пре него што их ставите на површину плоче.
- Увек водите рачуна да не вучете или трљате посуђе за кување по ивицама и угловима стаклене површине јер то може да окрњи или оштети стаклену површину.

Материјал за кување

- **исправно:** ливено гвожђе, челик, емајлирани челик, нерђајући челик, посуђе са вишеслојним дном (са исправном ознаком произвођача).
- **неисправно:** алуминијум, бакар, месинг, стакло, керамика, порцелан.

Посуђе је погодно за индукциону плочу за кување ако:

- вода брзо прокључа на зони за кување која је подешена на највиши ниво топлоте.
- дно посуђа привлачи магнет.

Димензије посуђа за кување

- Индукционе зоне за кување се аутоматски прилагођавају димензији дна посуђа за кување. Погледајте тачне димензије посуђа за кување у одељку „Технички подаци“ > „Спецификација зона за кување“. Ставите посуду у средину изабране зоне за кување.
- Ефикасност зоне за кување повезана је са пречником посуђа за кување. Ради обезбеђења оптималног преноса топлоте, користите посуђе за кување чији је пречник дна сличан пречнику зоне за кување (тј. максимални пречник посуђа за кување наведен у одељку

„Технички подаци“ > „Спецификација зона за кување“).

- Посуђе за кување чији је пречник мањи од оног који је наведен у декларацији за одређену зону за кување прима само део енергије коју производи зона за кување, што доводи до споријег загревања.
- Ради безбедности и оптималних резултата кувања не користите посуђе за кување које је веће од посуђа наведеног у „Спецификацијама зона за кување“. Избегавајте да посуђе за кување држите близу командне табле током кувања. Ово може да утиче на функционалност командне табле или да случајно активира функције плоче за кување.



Погледајте одељак „Технички подаци“.

Поклопци са отвором за пару

За додатну оптимизацију кувања са аспиратором можете користити специјалне поклопце са отвором за пару. Ти поклопци усмеравају пару створену у посуду ка аспиратору и смањују количину нежељених мириса који настају током кувања и прекомерну влагу у кухињи. Поклопци могу да се купе одвојено у неколико величина које одговарају најчешће коришћеним врстама посуђа. За више информација посетите наш сајт.

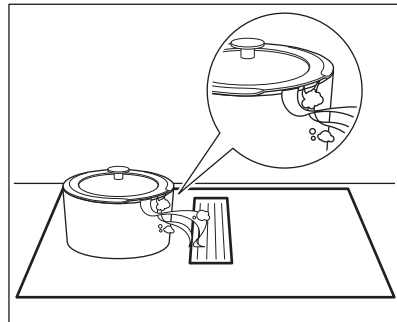

8.2 Звукови током рада



Звукови су нормални и не указују на квар. Бука која се ствара током припреме јела се разликује и зависи од ког је материјала посуђе направљено, као и од нивоа снаге који се примењује.

Бука која се ствара током припреме јела:

- пуцкетање: посуђе за кување је направљено од различитих материјала (структура сендвича).
- пиштање: користите зону за кување са високим нивоом снаге, а посуђе за кување је направљено од различитих материјала (структура сендвича).
- шум: користите висок ниво снаге.

Звукови које производи плоча за кување:

- клик: долази од електричног пребацивања .

- шиштање, зујање: ради вентилатор.
- ритмички звуци: детектовано посуђе за кување.

8.3 Ђоко Timer (Еко тајмер)

Да бисте уштедели енергију, грејач зоне за кување деактивира се пре него што се огласи тајмер одбројавања. Разлика у времену рада зависи од нивоа подешавања степена топлоте и дужине трајања процеса кувања.

8.4 Поједностављени водич за кување

Однос између степена топлоте зоне за кување и њене потрошње струје није линеаран. Када повећате степен топлоте, то није пропорционално повећању потрошње струје. То значи да зона за кување на средњем степену топлоте користи мање од половине своје снаге.



Подаци у табели су само смернице.

Подешавање степена топлоте	Користити за:	Време (мин)	Савети
1	Догревање скуване хране.	по потреби	Ставите поклопац на посуду.
1 - 2	Сос холандез; топљени: маслац, чоколада, желатин.	5 - 25	Повремено промешајте.
2	Учврстили: ваздушасте омлете, кувана јаја.	10 - 40	Кувајте са стављеним поклопцем.
2 - 3	Динстање јела са пиринчем и млеком, подгревање готових јела.	25 - 50	Додати најмање два пута више течности од количине пиринча, а јела са млеком промешати на пола времена кувања.
3 - 4	Динстање поврћа, рибе и меса.	20 - 45	Додајте неколико кашичица воде. Проверите количину воде током процеса.
4 - 5	Кромпир и друго поврће кувано на пари.	20 - 60	Дно шерпе прекријте са 1–2 cm воде. Проверите ниво воде током процеса. Држите поклопац на лонцу.
4 - 5	Кување већих количина хране, јела и супа.	60 - 150	До 3 l течности и састојака.

Подешавање степена топлоте	Користити за:	Време (мин)	Савети
6 - 7	Тихо пржење: одрезак, телећи „кордон бле“, котлети, фаширане шницле, кобасице, цигерица, запршка, јаја, палачинке, крофне.	по потреби	Окрените по потреби.
7 - 8	Јако пржење, рендани кромпир, печења, шницле.	5 - 15	Окрените по потреби.
9	Кување воде, кување теста, запецање меса (гулаш, говеђи рибић), помфрит.		
P	Кување великих количина воде. PowerBoost је активираан.		

8.5 Напомене и савети за аспиратор

- Решетка која прекрива аспиратор израђена је од алуминијума и нерђајућег челика . На њу можете ставити посуђе када аспиратор не ради. Неће изазвати никакву штету.

- Када је укључен режим AUTO, вентилатор на почетку сваког кувања почиње да ради малом брзином. Брзина се постепено повећава. Такође, брзину вентилатора можете подесити ручно.

9. НЕГА И ЧИШЋЕЊЕ

УПОЗОРЕЊЕ!

Погледајте поглавља о безбедности.

9.1 Опште информације

- Очистите плочу за кување након сваке употребе.
- Увек користите посуђе за кување са чистом доњом површином.
- Како за свакодневно чишћење стаклене површине, тако и за чишћење после инсталације и уклањање било каквог заосталог лепка, користите само благо абразивни крем за чишћење и мекани сунђер који не гребе. У зависности од степена запрљаности, очистите стаклену површину малим кружним покретима и умереним притиском. Обришите стаклену површину сувом крпом од микрофибера.

УПОЗОРЕЊЕ!

Немојте користити класичан жути и зелени сунђер јер честице алуминијума на његовом тврдом слоју могу оштетити и обезбојити стакло.

i

Коришћење неких других алата за чишћење осим оних препоручених неће бити ефикасно и може оштетити или обезбојити стаклену површину.

- Увек користите стругач који се препоручује за плоче за кување са стакленом површином. Стругач користите само као додатни алат за чишћење стакла након уобичајеног поступка чишћења.

УПОЗОРЕЊЕ!

Немојте користити ножеве или било који други оштар, метални алат за чишћење стаклене површине.

9.2 Чишћење стаклене површине плоче за кување

- **Одмах уклоните:** топљену пластику, пластичну фолију, со, шећер и храну са шећером, јер у супротном прљавштина може проузроковати оштећење плоче за кување. Водите рачуна како бисте избегли опекотине. Користите посебан стругач на стаклену површину под оштрим углом и померајте оштрицу по површини.
- **Уклоните када се плоча за кување довољно охлади:** светле кругове од каменца и воде, трагове масноће, промену боје у виду светлуцања метала. Очистите плочу за кување благо абразивним кремом за чишћење и меканим сунђером који не гребе (погледајте „Опште информације“). Након чишћења, обришите плочу за кување крпом од микрофибера.
- **Тврдокорни трагови и флеке:** примените умерен притисак и рибајте површину меканим сунђером који не гребе (погледајте „Опште информације“) и благо абразивним кремом за чишћење све док флеке више не буду видљиве.

9.3 Чишћење аспиратора

Решетка

Решетка усмерава ваздух у аспиратор. Сем тога, штити аспиратор и спречава случајно упадање страних тела. Решетку можете прати ручно или у машини за прање посуђа. Обришите мрежу меком крпом.

Резервоар за воду

Испод аспиратора налази се резервоар за воду. Он прихвата кондензовану воду која се ствара током сваког кувања. У било ком тренутку вода може из система аспиратора да капље у резервоар за воду. Запамтите да треба редовно да празните резервоар за воду.

Пре него што отворите резервоар за воду, ставите посуду или плех испод њега да бисте сакупили воду.

1. Да бисте отворили резервоар за воду, извуците бравице и отворите их једну

по једну.

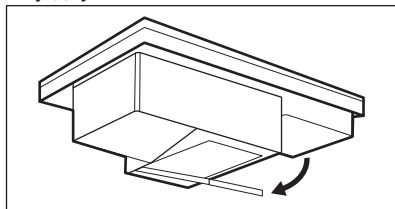

2. Одложите воду и исперите резервоар за воду.

⚠ УПОЗОРЕЊЕ!

Побрини се да течност не уђе у аспиратор.

Ако вода или нека друга течност доспе у систем аспиратора:

1. Искључите аспиратор.
2. Подигните решетку и пажљиво очистите површину аспиратора влажном крпом или сунђером и благим средством за чишћење,
3. Сунђером или сувом крпом обришите вишак течности која се накупила на дну унутрашњости аспиратора,
4. По потреби, очистите филтер (погледајте поглавље „Чишћење филтера аспиратора“),
5. Испразните резервоар за воду, ако је потребно.
6. Укључите аспиратор, подесите брзину вентилатора на 2 или већу и пустите га да ради неко време да би уклонио преосталу влагу.

9.4 Чишћење филтера аспиратора

2 у 1 дуготрајни угљени филтер

комбинује филтрирање масноће и мириса у једној јединици. Филтер се састоји од два елемента који се налазе на левој и десној страни кућишта филтера. Сваки елемент је сачињен од филтера за масноће и дуготрајног угљеног филтера. Филтер за масноћу сакупља масноће, уља и остатке хране и спречава их да уђу у систем аспиратора. Дуготрајни угљени филтер, који садржи сунђер од активног угља, неутралише дим и мирисе кувања. Редовно чистите филтер и периодично га регенеришете:

- Очистите филтер чим накупљена масноћа буде видљива. Учесталост чишћења зависи од количине масти и уља која се користи у кувању. Препоручује се чишћење филтера на сваких 10-20 часова, или чешће, ако је потребно.
- Филтер регенеришите само када је индикатор обавештења  укључен. Максималан број циклуса регенерације је 7. Након тога, филтер се мора заменити новим.

Плоча за кување има уграђени бројач који даје обавештења који вас подсећа да регенеришете филтер. Бројач који даје обавештења се аутоматски покреће када први пут укључите аспиратор. Након 100 часова коришћења, индикатор филтера  почиње да трепери да би сигнализирао да је време за регенерацију филтера. Обавештење остаје укључено још 30 секунди након искључивања аспиратора и плоче за кување. Обавештење не омета коришћење плоче за кување.

УПОЗОРЕЊЕ!

Презасићени филтер може представљати опасност од пожара.

Растављање/поновно састављање филтера

Кућиште филтера и филтер се налазе тачно испод решетке у средини плоче за кување. Пажљиво их уклоните јер могу да буду клизави због нагомилане масноће.

1. Уклоните решетку.

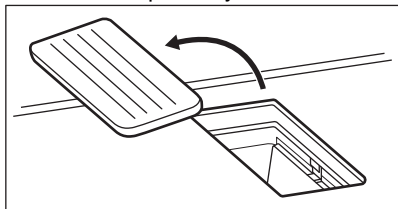

2. Извадите кућиште филтера.

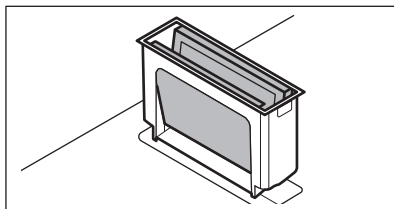

3. Пажљиво гурните два елемента од споља ка унутра и склопите их заједно. Затим извадите филтер из кућишта филтера.

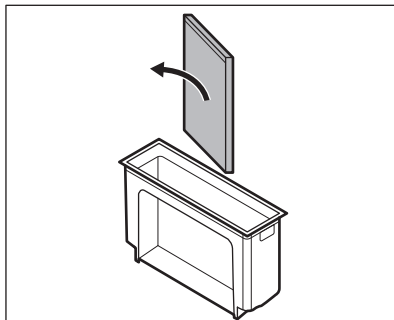
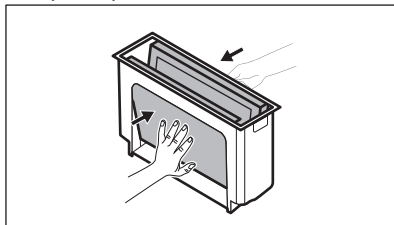

4. Поновно склапање јединице за филтрирање након чишћења:
 - a. Угурајте елементе филтера у кућиште филтера дуж уграђених вођица. Побрините се да црне стране буду окренуте ка унутра, а сребрне стране ка споља. Након поновног састављања требало би да видите црну страну унутар шупљине.
 - b. Поставите кућиште филтера назад унутар шупљине аспиратора.

Чишћење кућишта филтера

Ручно оперите кућиште филтера благим детерџентом и меком крпом. Такође га

можете опрати и у машини за прање судова.

Чишћење филтера

1. Филтер оперите у топлој води без икаквих средстава за чишћење. Детерџенти могу да оштете филтрацију мириса. За уклањање остатака хране, ако је потребно, можете да користите мекани сунђер, меку крпу или четкицу за чишћење која није абразивна. Филтер можете да оперете и у машини за прање судова на 65-70 °C (користећи програм дужи од 90 мин), без детерџената и без судова.
2. Сушите филтер у пећници на 20-30 мин на 70 °C. Поставите филтер на полицу средње решеткасте полице. Обавезно користите функцију пећнице без вентилатора. Друга могућност је да филтер оставите да се осуши преко ноћи на собној температури. Филтер

треба да потпуно осушите пре поновног склапања.

3. Поново склопите јединицу за филтрирање и вратите је у шупљину аспиратора.

Регенерација филтера

1. Прво очистите филтер, као што је горе описано у 1. кораку.
2. Ставите филтер у пећницу подешену на 80-110 °C на 60 мин. Поставите филтер на полицу средње решеткасте полице. Користите функцију пећнице без вентилатора.
3. Поново склопите јединицу за филтрирање и вратите је у шупљину аспиратора.
4. На кратко притисните дугме  да бисте ресетовали бројач. Бројач се поново покреће.

10. РЕШАВАЊЕ ПРОБЛЕМА



УПОЗОРЕЊЕ!

Погледајте поглавља о безбедности.

10.1 Шта учинити ако...

Проблем	Могући узрок	Решење
Не можете да укључите плочу за кување нити да је користите.	Плоча за кување није прикључена на електрично напајање или није правилно прикључена.	Проверите да ли је плоча за кување правилно прикључена на електрично напајање.
	Осигурач је прегорео.	Проверите да осигурач није узрок квара. Уколико осигурач непрекидно прегоревала, обратите се квалификованом, овлашћеном електричару.
	Нисте подесили степен топлоте у року од 60 секунди.	Поново укључите плочу за кување и подесите степен топлоте за мање од 60 секунди.
	Истовремено сте додирнули 2 или више сензорска поља.	Додирните само једно сензорско поље.
	Паузирај ради.	Погледајте одељак „Пауза”.
	На командној табли постоје мрље од воде или масти.	Очистите командну таблу.

Проблем	Могући узрок	Решење
Можете чути константни звучни сигнал.	Прикључивање струје није правилно.	Искључите плочу за кување са електричног напајања. Затражите од квалификованог електричара да провери инсталацију.
Не можете да изаберете максимални степен топлоте за једну од зона за кување.	Друге зоне троше максималну расположиву снагу. Ваша плоча за кување ради правилно.	Смањите степен топлоте других зона за кување повезаних на исту фазу. Погледајте одељак „Управљање потрошњом“.
Оглашава се звучни сигнал и плоча за кување се деактивира. Оглашава се звучни сигнал када је плоча за кување искључена.	Ставили сте нешто преко једног или више сензорских поља.	Уклоните предмет са сензорских поља.
Плоча за кување се деактивира.	Ставили сте нешто на сензорско поље ①.	Уклоните предмет са сензорског поља.
Индикатор преостале топлоте се не укључује.	Зона за кување није загрејана јер је коришћена само у кратком периоду или је сензор оштећен.	Уколико је зона радила довољно дуго да буде загрејана, обратите се овлашћеном сервисном центру.
Командна табла постаје врућа на додир.	Посуђе за кување је превелико или сте га ставили преблизу командној табли.	Уколико је могуће, ставите велико посуђе за кување на задње зоне.
Не чује се звук када додирнете сензорска поља на командној табли.	Звуци су деактивирани.	Активирајте звучне сигнале. Погледајте одељак „Свакодневна употреба“.
Укључује се индикатор изнад симбола  .	Уређај за безбедност деце или Контролна брава ради.	Погледајте одељак „Уређај за безбедност деце“ и „Контролна брава“.
Контролна трака трепери.	Нисте ставили посуђе за кување на зону или зона није у потпуности прекривена. Неодговарајуће посуђе за кување.	Ставите посуђе за кување тако да у потпуности прекрива зону за кување. Користите посуђе за кување погодно за индукционе плоче за кување. Погледајте одељак „Напомене и савети“.
	Пречник дна посуђа за кување је сувише мали за зону.	Користите посуђе за кување одговарајућих димензија. Погледајте одељак „Технички подаци“.
Загревање дуго траје.	Посуђе за кување је премало и прима само део топлоте коју производи зона за кување.	Ради обезбеђења оптималног преноса топлоте, користите посуђе за кување чији је пречник дна сличан пречнику зоне за кување (тј. максимални пречник посуђа за кување наведен у одељку „Технички подаци“ > „Спецификација зона за кување“).

Проблем	Могући узрок	Решење
Командна трака за аспиратор трепће и аспиратор се не укључује и не искључује.	Вентилатор може у неким околностима да се искључи сам од себе, нпр. ако се просторија не проверава.	Отворите прозор. Можда ће бити потребно да инсталирате прекидач за прозор. Погледајте одељак „Монтирање“. Ако је прекидач прозора већ присутан, уверите се да је исправно инсталиран. Погледајте упутство за монтажу. Притисните било који симбол. Аспиратор поново ради.
Вентилатор аспиратора не ради правилно кад се укључе функције аспиратора.	Температура средине око аспиратора је превисока. Циркулација ваздуха унутар и око аспиратора је недовољна.	Искључите плочу за кување и откачите је са извора напајања. Сачекајте бар 10 секунди и затим је поново прикључите. Остали предлози: Пробајте да смањите температуру околне средине. Извадите филтер аспиратора и уклоните заосталу влагу из аспиратора. Погледајте одељак „Нега и чишћење“. Пустите да се аспиратор суши цео један дан, па га опет укључите.
Аспиратор није довољно апсорбовао пару насталу током кувања.	Поклопци на посуђу за кување нису правилно постављени.	Ако посуђе за кување нема поклопце са отвором за пару, обавезно нагните поклопце тако да отпуштена пара буде усмерена ка аспиратору. Информације о специјалним поклопцима са отвором за пару који се препоручују за употребу са уграђеним аспиратором погледајте у одељку "Напомене и савети".
	Филтер аспиратора је презасићен.	Регенеришите филтер аспиратора и ресетујте обавештење Погледајте одељак „Нега и чишћење“.
Пали се  и приказује се број.	Дошло је до грешке у плочи за кување.	Искључите плочу за кување и поново је укључите након 30 секунди. Ако се  поново укључи, искључите плочу за кување из електричног напајања. Поново је укључите након 30 секунди. Уколико се проблем настави, позовите Овлашћени сервисни центар.

10.2 Ако не можете да пронађете решење...

Уколико не можете сами да пронађете решење проблема, обратите се продавцу или овлашћеном сервисном центру. Наведите податке са плочице са техничким карактеристикама. Уверите се

да плочу за кување користите правилно. У супротном, сервисирање које обави сервисер или заступник неће бити бесплатно ни у гарантном року. Информације о гарантном року и списак овлашћених сервиса налазе се у гарантном листу.

11. ТЕХНИЧКИ ПОДАЦИ

11.1 Плочица са техничким карактеристикама

Модел KCC84450CZ
Тип 66 D4A 01 AA
Индукција 7.2 kW
Серијски бр.
ELECTROLUX

PNC 949 599 338 00
220 - 240 V/400 V 2 N, 50 Hz
Произведено у: Немачкој
7.2 kW

11.2 Спецификација зона за кување

Зона за кување	Номинална снага (подешавање максималне топлоте) [W]	PowerBoost [W]	PowerBoost максимално трајање [мин]	Пречник посуђа за кување [mm]
Предња лева	2300	3200	10	125 - 210
Задња лева	2300	3200	10	125 - 210
Предња десна	2300	3200	10	125 - 210
Задња десна	2300	3200	10	125 - 210

Снага зона за кување се може мало разликовати од података у табели. Мења се у зависности од материјала и пречника посуђа за кување.

Ради обезбеђења оптималног преноса топлоте и бољих резултата припреме јела,

користите посуђе за кување чији је пречник дна сличан пречнику зоне за кување (тј. максимални пречник посуђа за кување наведен у табели). Не користите посуђе за кување чији је пречник већи од пречника зоне за кување.

12. ЕНЕРГЕТСКА ЕФИКАСНОСТ

12.1 Информације о производу према прописима о еко-дизајну ЕУ за плочу за кување

Идентификација модела	KCC84450CZ	
Врста плоче за кување	Уградна плоча за кување	
Број зона за кување	4	
Технологија загревања	Индукција	
Дужина (Д) и ширина (Ш) зоне за кување која није кружна	Предња лева	Д 22.25 cm Ш 21.8 cm
Дужина (Д) и ширина (Ш) зоне за кување која није кружна	Задња лева	Д 22.25 cm Ш 21.8 cm

Дужина (Д) и ширина (Ш) зоне за кување која није кружна	Предња десна	Д 22.25 cm Ш 21.8 cm
Дужина (Д) и ширина (Ш) зоне за кување која није кружна	Задња десна	Д 22.25 cm Ш 21.8 cm
Потрошња енергије по зони за кување (EC electric cooking)	Предња лева	179.6 Wh/kg
	Задња лева	189.1 Wh/kg
	Предња десна	187.3 Wh/kg
	Задња десна	189.1 Wh/kg
Потрошња енергије плоче за кување (EC electric hob)		186.3 Wh/kg

IEC / EN 60350-2 – Електрични уређаји за кување у домаћинству – део 2: Грејне плоче – Методе за мерење перформанси.

Мерења енергетског учинка се односе на површине за кување које су идентификоване ознакама на свакој зони за кување.

12.2 Плоча за кување – Уштеда електричне енергије

Електричну енергију можете да уштедите током свакодневног кувања ако пратите доле наведене савете.

- Када загревате воду, користите само онолико воде колико вам треба.
- По могућности на посуде увек ставите поклопце.
- Посуду ставите тачно на средину зоне за кување.
- За догревање или отапање хране користите преосталу топлоту.

12.3 Информације о производу за потрошњу енергије и максимално време за достизање применљивог режима мале снаге

Потрошња енергије када је уређај искључен	0.3 W
Максимално време потребно да опрема аутоматски достигне применљиви режим мале снаге	2 мин

12.4 Информације о производу и лист са информацијама о производу за аспиратор

Подаци о производу према (ЕУ) бр. 65/2014		
Име добављача или заштитни знак	ELECTROLUX	
Идентификатор модела	KCC84450CZ	
Годишња потрошња енергије – AEC _{hood}	28.8	kWh годишње
Класа енергетске ефикасности	A +	
Динамичка ефикасност флуида – FDE _{hood}	32.4	
Класа динамичке ефикасности флуида	A	
Ефикасност осветљења – LE _{hood}	-	lm/W
Класа ефикасности осветљења	-	

Ефикасност филтрирања масноће – GFEhood	85.1	%
Класа ефикасности филтрирања масноће	B	
Минимални проток ваздуха при нормалној употреби	270.0	m ³ /h
Максимални проток ваздуха при нормалној употреби	500.0	m ³ /h
Проток ваздуха на интензивном/појачаном режиму	630.0	m ³ /h
А-пондерисана емисија звучне снаге при минималној брзини	49	dB(A) re 1 pW
А-пондерисана емисија звучне снаге при максималној брзини	64	dB(A) re 1 pW
А-пондерисана емисија звучне снаге при интензивној или повећаној брзини	70	dB(A) re 1 pW
Потрошња енергије када је уређај искључен – P _o	0.49	W
Потрошња струје у режиму приправности – P _s	-	W
Додатне информације према (ЕУ) бр. 66/2014		
Фактор повећања времена – f	0.8	
Индекс енергетске ефикасности – EEIhood	41.4	
Измерена стопа протока ваздуха у тачки најбоље ефикасности – Q _{BEP}	259.2	m ³ /h
Измерени ваздушни притисак у тачки најбоље ефикасности – P _{BEP}	444	Pa
Максимални проток ваздуха – Q _{max}	630.0	m ³ /h
Измерена улазна електрична енергија у тачки најбоље ефикасности – W _{BEP}	98.8	W
Номинална снага система осветљења – W _L	-	W
Просечно осветљење система осветљења на површини за кување – E _{middle}	-	lx

Уређај је тестиран према: IEC / EN 61591, IEC / EN 60704-1, IEC / EN 60704-2-13, IEC / EN 50564.

Подаци у горенаведеној табели односе се на уређаје у издувном режиму. Уређаји у режиму рецикулације ваздуха могу да се пребаце у издувни режим пратећи упутства за инсталацију која су дата у књижици за инсталацију, као и коришћењем наменског филтера доступног у нашим званичним продавницама. За више информација посетите наш сајт.

12.5 Аспиратор - Уштеда енергије

Електричну енергију можете да уштедите током свакодневног кувања ако пратите доле наведене савете.

- Када почнете да кувате, подесите вентилатор аспиратора на низак ниво брзине. Када се кување заврши, оставите аспиратор да ради неколико минута.
- Повећајте брзину вентилатора само да бисте се решили велике количине паре или дима. Препоручује се употреба Boost функције само у екстремним ситуацијама.
- Редовно чистите филтер аспиратора и замените га када је то неопходно како бисте одржали његову ефикасност.
- Користите максимални пречник система канала како бисте оптимизовали ефикасност и смањили буку.

13. ЕКОЛОШКА ПИТАЊА

Рециклирајте материјале са симболом . Паковање одложите у одговарајуће контејнере ради рециклирања. Помозите у заштити животне средине и људског здравља као и у рециклирању отпадног материјала од електронских и електричних

уређаја. Уређаје обележене симболом  немојте бацати заједно са смећем. Производ вратите у локални центар за рециклирање или се обратите општинској канцеларији.

Dobrodošli pri blagovni znamki Electrolux! Zahvaljujemo se vam, da ste izbrali našo napravo.



Pridobitev nasvetov glede uporabe, brošure, odpravljanje težav, servisne informacije in informacije glede popravil:
www.electrolux.com/support

Pridržujemo si pravico do sprememb.

KAZALO

1. VARNOSTNE INFORMACIJE.....	34
2. VARNOSTNA NAVODILA.....	37
3. NAMESTITEV.....	39
4. OPIS IZDELKA.....	43
5. PRED PRVO UPORABO.....	45
6. VSAKODNEVNA UPORABA.....	45
7. DODATNE FUNKCIJE.....	51
8. NAMIGI IN NASVETI.....	52
9. VZDRŽEVANJE IN ČIŠČENJE.....	54
10. ODPRAVLJANJE TEŽAV.....	57
11. TEHNIČNI PODATKI.....	59
12. ENERGIJSKA UČINKOVITOST.....	60
13. SKRIB ZA OKOLJE.....	62

1. ⚠ VARNOSTNE INFORMACIJE

Pred namestitvijo in uporabo naprave natančno preberite priložena navodila. Proizvajalec ni odgovoren za poškodbe ali škodo, nastalo zaradi nepravilne namestitve ali uporabe. Navodila vedno shranite na varnem in dostopnem mestu za poznejšo uporabo.

1.1 Varnost otrok in ranljivih oseb

- To napravo lahko otroci od osmega leta naprej ter osebe z zmanjšanimi telesnimi, čutnimi ali razumskimi sposobnostmi ali s pomanjkanjem izkušenj ter znanja uporabljajo le pod nadzorom ali če so dobile ustrezna navodila glede varne uporabe naprave in če se zavedajo nevarnosti, ki obstajajo. Otroci, mlajši od osem (8) let, ter osebe z visoko stopnjo invalidnosti se ne smejo približevati napravi, če niso pod nenehnim nadzorom.

- Otroci morajo biti pod nadzorom, da se ne igrajo z napravo .
- Vso embalažo hranite zunaj dosega otrok in jo ustrezno zavržite.
- OPOZORILO: Naprava in dostopni deli med uporabo postanejo vroči. Med uporabo in hlajenjem naprave naj bo naprava izven dosega otrok in hišnih ljubljencev.
- Če je naprava opremljena z zaščito za otroke, mora biti zaščita vklopljena.
- Otroci ne smejo izvajati čiščenja in uporabniškega vzdrževanja naprave, če ni zagotovljen nadzor.

1.2 Splošna varnost

- Ta naprava je namenjena le kuhanju.
- Ta naprava je namenjena zgolj uporabi v gospodinjstvu v notranjem okolju.
- Ta naprava se lahko uporablja v pisarnah, hotelskih sobah, sobah motelov, kjer nudijo prenočišča z zajtrkom, kmečkih turizmih in drugih podobnih nastanitvenih objektih, kjer takšna uporaba ne presega (povprečnih) ravni domače uporabe.
- OPOZORILO: Naprava in dostopni deli med uporabo postanejo vroči. Pazite, da se ne dotaknete grelcev.
- OPOZORILO: Kuhanje na kuhalni plošči z maščobo ali oljem brez nadzora je lahko nevarno in lahko pripelje do požara.
- Dim je znak pregrevanja. Ognja, ki nastane med kuhanjem, nikoli ne poskušajte pogasiti z vodo. Izklopite napravo in plamene prekrijte s požarno odejo ali pokrovom.
- OPOZORILO: Naprava se ne sme napajati preko zunanje preklopne naprave, kot je programska ura, in ne sme biti priključena na tokokrog, kjer si redno sledijo vklopi in izklopi.
- POZOR: Postopek kuhanja je treba nadzorovati. Kratkotrajno kuhanje mora biti stalno nadzorovano.
- OPOZORILO: Nevarnost požara: Na kuhalnih površinah ne shranjujte predmetov.

- Ne postavljajte kovinskih predmetov, kot so noži, vilice, žlice in pokrovke na površino kuhalne plošče, ker se lahko segrejejo.
- Ne uporabljajte, preden jo namestite v vgrajeno strukturo.
- Za čiščenje naprave ne uporabljajte parnega čistilnika in brizganja vode.
- Po uporabi kuhalne plošče jo izklopite s pomočjo tipke na njej, ne zanašajte se na tipalo za posodo.
- **OPOZORILO:** Če je površina počena, izklopite napravo, da preprečite možnost udara električnega toka. Če je naprava priključena na električno omrežje neposredno preko razdelilne omarice, odstranite varovalko, da napravo izključite iz napajanja. V obeh primerih se obrnite na pooblaščen servisni center.
- V prostoru, kjer je postavljena naprava, naj bo zagotovljeno dobro prezračevanje, da preprečite prihod plinov v prostor, če naprava deluje na plin ali drugo gorivo, vključno z odprtim ognjem.
- Prepričajte se, da prezračevalne odprtine niso blokirane in da zraka, ki se je nabral v napravi, ne potisne v odvodni kanal za dim in paro iz drugih naprav (osrednjega ogrevalnega sistema, termosifonov, grelnikov vode itd.).
- Ko naprava deluje z drugimi napravami, najvišja stopnja vakuuma v prostoru ne sme preseči 0,04 mbar.
- Redno čistite maščobne filtre in odstranjujte ostanke maščobe z naprave, da preprečite nevarnost požara.
- Če je napajalni kabel poškodovan, ga mora v izogib nevarnostim zamenjati proizvajalec, zastopnik njegovega pooblaščenega servisnega centra ali druga strokovno usposobljena oseba.
- Če je naprava priključena neposredno na napajanje, mora imeti električna napeljava izolacijsko napravo, ki omogoča odklop naprave iz električnega omrežja na vseh polih. Celoten odklop mora biti v skladu s pogoji, navedenimi v kategoriji prenapetosti III. Oprema za odklop mora biti vgrajena v fiksno ožičenje v skladu s predpisi za ožičenje.

- **OPOZORILO:** Uporabljajte samo varovala kuhalne plošče, ki jih je zasnoval proizvajalec kuhalne naprave ali ki jih proizvajalec naprave navede kot primerne v navodilih za uporabo, ali varovala kuhalne plošče, priložena napravi. Zaradi uporabe neprimernih varoval lahko pride do nezgode.

2. VARNOSTNA NAVODILA

2.1 Montaža

UPOZORNENIE!

To napravo lahko namesti le strokovno usposobljena oseba.

UPOZORNENIE!

Nevarnost telesnih poškodb ali škode na napravi.

- Odstranite vso embalažo.
- Ne nameščajte ali uporabljajte poškodovane naprave.
- Upoštevajte navodila za namestitvev, priložena napravi.
- Upoštevajte predpisano najmanjšo razdaljo do drugih naprav in enot.
- Pri premikanju naprave bodite pazljivi, ker je težka. Vedno uporabljajte zaščitne rokavice in priloženo obutev.
- Izreze omarice zatesnite s tesnilom, da vlaga ne povzroči nabrekanja.
- Spodnjo stran naprave zaščitite pred paro in vlago.
- Naprave ne nameščajte v bližino vrat ali pod okna. Na ta način preprečite, da bi vroča posoda padla z naprave, ko odprete vrata ali okno.
- Odvajanje zraka ne sme biti speljano v zidno odprtino, razen če je temu namenjena.
- Pri namestitvi brez kanala mora biti odvodna odprtina ventilatorja nameščena neposredno ob steni ali ločena z dodatno steno omarice, s čimer se prepreči dostop do lopatic ventilatorja.
- Vsaka naprava ima na dnu ventilatorje za hlajenje.
- Če je naprava nameščena nad predal:

- Ne shranjujte nobenih malih koščkov ali listov papirja, ki bi jih lahko povleklo noter, ker lahko poškodujejo ventilatorje za hlajenje ali poslabšajo delovanje hladilnega sistema.
 - Med spodnjim delom naprave in deli, shranjenimi v predalu, naj bo vsaj 2 cm razmika.
- Odstranite vse ločevalne plošče iz omare pod napravo.

2.2 Električne povezave

UPOZORNENIE!

Nevarnost požara in električnega udara.

- Električno priključitev mora izvesti usposobljen električar v skladu s priključno shemo ali knjižico z navodili za namestitvev.
- V primeru namestitve izpuha in kjer je dodatna oprema prisotna ali je obvezna (stenski ventil, okensko stikalo in/ali odpiralo), mora električno priključitev izvesti usposobljen električar v skladu s priključno shemo ali knjižico z navodili za namestitvev.
- Napravo morate ozemljiti.
- Pred katerimkoli posegom se prepričajte, da naprava ni priključena na električno omrežje.
- Preverite, ali so parametri s ploščice za tehnične navedbe združljivi z električno napetostjo omrežja.
- Naprava mora biti nameščena pravilno. Zaradi slabo pritrjenega in napačnega priključnega kabla ali vtiča (če je na voljo) se lahko pregreje priključek.
- Uporabite pravi električni priključni kabel.
- Priključni kabel se ne sme zaplesti.

- Prepričajte se, da je nameščena zaščita pred električnim udarom.
- Na kabl uporabite objemko za razbremenitev napetosti.
- Prepričajte se, da se priključni kabel ali vtič (če obstaja) ne dotika vroče naprave ali posode, ko napravo vklopite v vtičnico.
- Ne uporabljajte razdelilnikov in podaljškov.
- Pazite, da ne poškodujete vtiča (če obstaja) ali kabla. Za zamenjavo poškodovanega kabla se obrnite na naš pooblaščen servisni center ali električarja.
- Zaščita pred udarom električnega toka izoliranih delov in delov pod električno napetostjo mora biti pritrjena tako, da je ni mogoče odstraniti brez orodja.
- Vtič vtaknite v vtičnico šele ob koncu nameščanja. Poskrbite, da bo vtič dosegljiv tudi po namestitvi.
- Če je omrežna vtičnica zrahljana, ne vtikajte vtiča.
- Ne vlecite za električni priključni kabel, če želite izključiti napravo. Vedno povlecite za vtič.
- Uporabite le prave izolacijske naprave: odklopnike, varovalke (talilne varovalke odvijte iz nosilca), zaščitne naprave na diferenčni tok in kontaktorje.
- Električna napeljava mora imeti izolacijsko napravo, ki omogoča odklop naprave z omrežja na vseh polih. Izolacijska naprava mora imeti med posameznimi kontakti minimalno razdaljo 3 mm.

2.3 Uporaba

UPOZORNENIE!

Nevarnost poškodbe, opeklin in električnega udara.

- Ne spreminjajte specifikacij te naprave.
- Pred prvo uporabo odstranite vso embalažo, etikete in zaščitno folijo (če obstaja).
- Prepričajte se, da prezračevalne odprtine niso ovirane. Prezračevanje mora redno preverjati strokovno usposobljena oseba.
- Naprave med delovanjem ne puščajte brez nadzora.
- Kuhališče izklopite po vsaki uporabi.
- Ne postavljajte jedilnega pribora ali pokrovk kozic na kuhališča. Lahko se močno segrejejo.

- Naprave se ne dotikajte z mokrimi rokami, ali kadar je v stiku z vodo.
- Naprave ne uporabljajte kot delovno površino ali površino za odlaganje.
- Če je površina naprave počena, takoj odklopite napravo iz napajanja. S tem preprečite električni udar.
- Osebe s srčnim spodbujevalnikom morajo biti med delovanjem naprave vsaj 30 cm oddaljene od indukcijskih kuhališč.
- Ko položite hrano v vroče olje, lahko olje pljuska na vse strani.
- Med delovanjem vgrajene nape nikoli ne uporabljajte odprtega plamena.
- Med kuhalno površino in posodo ne uporabljajte aluminijaste folije ali drugih materialov, razen če proizvajalec naprave ni navedel drugače.
- Uporabljajte samo dodatno opremo, ki jo za to napravo priporoča proizvajalec.

UPOZORNENIE!

Nevarnost požara in eksplozije.

- Maščobe in olja lahko ob segrevanju sproščajo vnetljive hlape. Plamenov ali segreth predmetov ne približujte maščobam in olju, kadar kuhate z njimi.
- Hlapi, ki jih sprošča zelo vroče olje, lahko povzročijo spontani vžig.
- Rabljeno olje, ki lahko vsebuje ostanke hrane, lahko povzroči požar pri nižji temperaturi kot olje, ki se uporablja prvič.
- Ne postavljajte vnetljivih izdelkov ali predmetov, ki so prepojeni z vnetljivimi izdelki, v napravo, blizu nje ali nanjo.

UPOZORNENIE!

Obstaja nevarnost škode na napravi.

- Vroče posode ne puščajte na upravljalni plošči, da ne tvegate opeklin.
- Ne postavljajte vročega pokrova posode na stekleno površino kuhalne plošče.
- Ne dovolite, da iz posode povre vsa tekočina.
- Pazite, da predmeti ali posoda ne padejo na napravo. Površina se lahko poškoduje.
- Ne vklaplajte kuhališč, na katerih je prazna posoda ali pa so sploh ni nobene posode.
- Med delovanjem vgrajene nape ali naprave nikoli ne odstranjujte mreže ali filtra za napo.

- Vgrajene nape nikoli ne uporabljajte brez filtra za napo.
- Vhoda vgrajene kuhinjske nape ne pokrivajte s posodo.
- Med delovanjem vgrajene nape ali naprave ne odpirajte spodnjega pokrova.
- V bližino vgrajene nape ne postavljajte majhnih ali lahkih predmetov, da preprečite nevarnost ujetja.
- Posoda, ki je izdelana iz litega železa ali oz. ima poškodovano dno, lahko opraska steklo/steklokeramiko. Te predmete vedno dvignite, kadar jih morate premakniti na kuhalni površini.

2.4 Skrb in čiščenje

- Napravo redno čistite, da preprečite poškodbe materiala na površini.
- Preden se lotite čiščenja naprave, jo izklopite in počakajte, da se ohladi.
- Očistite napravo s toplo vodo in vlažno mehko krpo. Uporabljajte samo nevtralna čistilna sredstva. Za čiščenje ne uporabljajte abrazivnih čistil, grobih čistilnih gobic, topil ali kovinskih predmetov, razen če je navedeno drugače.

2.5 Servis

- Za popravilo naprave se obrnite na pooblaščen servisni center. Uporabite samo originalne rezervne dele.
- O žarnicah v izdelku in nadomestnih žarnicah, ki se prodajajo ločeno: Te žarnice so zasnovane za ekstremne pogoje v gospodinjstvih aparatih, kot so izjemne temperature, vibracije in vlažnosti, ali za sporočanje informacij o delovanju aparata. Niso namenjene za uporabo drugje in niso primerne za sobno razsvetljavo v gospodinjstvu

2.6 Odlaganje

⚠ UPOZORNENIE!

Nevarnost poškodbe ali zadušitve.

- Za informacije o pravilnem odlaganju naprave se obrnite na lokalno upravo.
- Izključite napravo iz napajanja.
- Odrežite električni priključni kabel tik ob napravi in napravo zavrzite.

3. NAMESTITEV

⚠ UPOZORNENIE!

Oglejte si poglavja o varnosti.

3.1 Pred namestitvijo

Pred namestitvijo kuhalne plošče, si zapišite podatke s ploščice za tehnične navedbe. Ploščica za tehnične navedbe se nahaja na dnu kuhalne plošče.

Serijska številka

3.2 Vgradne kuhalne plošče

Vgradne kuhalne plošče se lahko uporabljajo samo po vgradnji v ustrezne vgradne enote in delovne površine, ki ustrezajo standardom.

3.3 Nameščanje tesnila

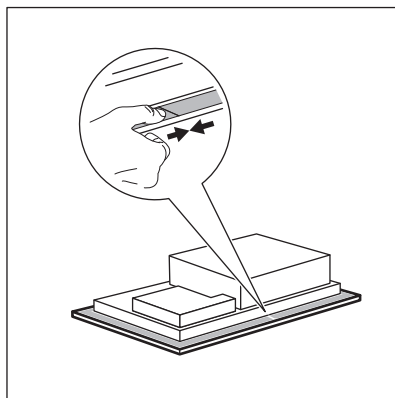

Namestitev v pult

1. Očistite delovno površino okrog izreza.

2. Priložen tesnilni trak 2x6 mm nalepite na spodnji rob kuhalne plošče vzdolž zunanega roba steklokeramične. Traku ne raztegujte. Prepričajte se, da sta konca tesnilnega traku nameščena na sredini ene strani kuhalne plošče.
3. Pri rezanju tesnilnega traku na potrebno dolžino dodajte nekaj milimetrov.
4. Konca tesnilnega traku združite.

Vgradna namestitvev

1. Zareze očistite na delovni površini.
2. Priložen tesnilni trak 3x10 mm narežite na štiri trakove. Trakovi morajo imeti enako dolžino kot zareze.
3. Konce trakov odrežite pod kotom 45°. Natančno se morajo prilegati v vogale zarez.
4. Trakove pritrdite na zareze. Trakov ne raztezajte. Ne prekrivajte koncev trakov.

Ko montirate kuhavno ploščo, s silikonom zatesnite razmik med steklokeramično in delovno površino. Pazite, da silikon ne pride pod steklokeramično ploščo.

3.4 Montaža

Za podrobne informacije o sestavljanju kuhalne plošče si oglejte navodila za namestitev.

Upoštevajte vezalno shemo kuhalne plošče in vezalno shemo okenskih stikal (če obstajajo), ki sta prikazani v namestitveni knjižici in/ali oznakah pod kuhavno ploščo.



Samo za izbrane države

V primeru namestitve izpušnega sistema bo morda potrebno okensko stikalo (posvetujte se s pooblaščenim serviserjem). Kupite ga ločeno, ker ni priloženo kuhalni plošči. Okensko stikalo mora namestiti pooblaščen serviser. Oglejte si navodila za namestitev.

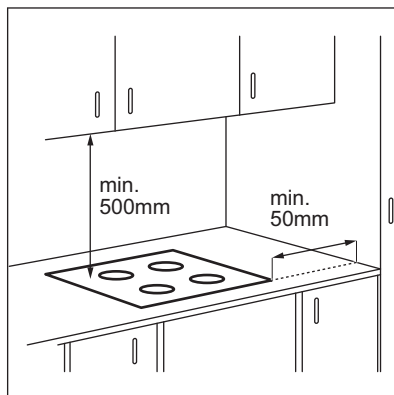

Če je naprava nameščena nad predal, se lahko med kuhanjem zaradi prežračevanja kuhalne plošče predmeti v njem segrejejo.

NAMESTITEV V PULT

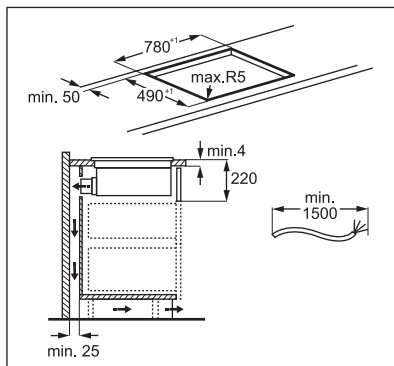
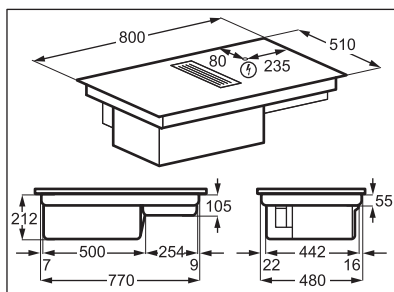

VGRADNA NAMESTITEV

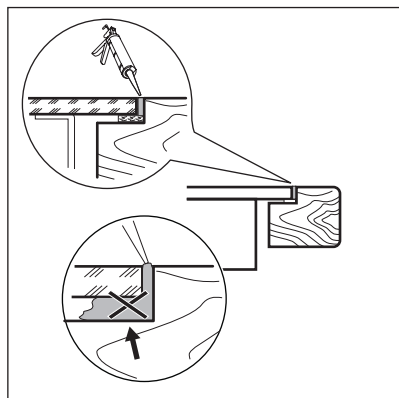
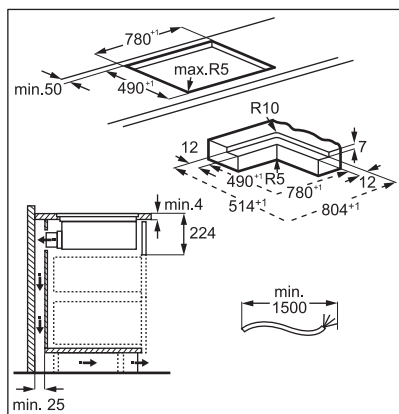
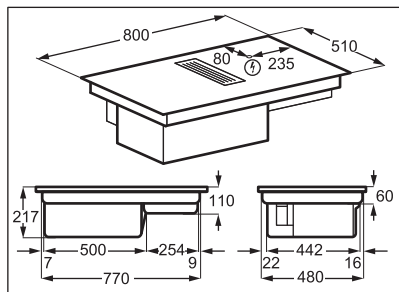

Videonavodila „Kako namestiti sevalno kuhalno ploščo Electrolux – namestitev delovne površine“ poiščite tako, da vnesete polno ime, prikazano na spodnji sliki.

 www.youtube.com/electrolux
www.youtube.com/aeg

How to install your Electrolux
Extractor Hob 

Sestav ohišja filtra

Napravo je potrebno vedno uporabljati z vsemi filtri, ki so priloženi ob dostavi.

Pred prvo uporabo se prepričajte, da je filter v ohišju, pri čemer naj bodo črne stranice obrnjene navznoter, srebrne pa navzven. Oglejte si poglavje "Čiščenje filtra nape". Ko je ohišje filtra sestavljeno, ga postavite v notranjost sistema nape in rešetko postavite na napo.

3.5 Priključni kabel

- Kuhalna plošča ima priložen priključni kabel
- Za zamenjavo poškodovanega napajalnega kabla uporabite vrsto kabla H05V2V2-F, ki prenese temperaturo 90 °C ali višjo.
- Premer posamezne žice mora biti najmanj 1,5 mm².
- Obrnite se na lokalni servisni center. Priključni kabel sme zamenjati le usposobljen električar.

UPOZORNENIE!

Električno priključitev mora opraviti usposobljen električar.

POZOR!

Povezave s kontaktnimi vtiči so prepovedane.

POZOR!

Ne vrtaite in ne spajkajte koncev žic. Prepovedano je.

POZOR!

Kabla ne priključujte brez kablskega tulca.

Enofazna priključitev

1. Odstranite kablski tulec s črnega, rjavega in modrega kabla.

2. Odstranite del izolacije s koncev rjavih, črnih in modrih kablov.
3. Povežite konce črnih in rjavih kablov.
4. Namestite nov kabelski tulec na vsak konec kabla (potrebno je posebno orodje).
5. Priključite konca dveh modrih kablov.
6. Namestite nov kabelski tulec na vsak konec kabla (potrebno je posebno orodje).

Dvofazna priključitev

1. Odstranite kabelski tulec z modrih kablov.
2. Odstranite del izolacije s koncev modrih kablov.
3. Priključite konca dveh modrih kablov.
4. Namestite nov kabelski tulec na deljeni konec kabla (potrebno je posebno orodje).

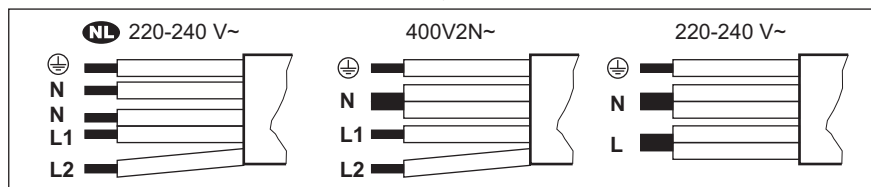

NL 220 - 240 V~		Dvofazna priključitev: 400 V2N~		Enofazna priključitev: 220 - 240 V~	
5 x 1,5 mm ²		5 x 1,5 mm ² ali 4 x 2,5 mm ²		5 x 1,5 mm ² ali 3 x 4 mm ²	
	Zelena – rumena		Zelena – rumena		Zelena – rumena
N	Modra in modra	N	Modra in modra	N	Modra in modra
L1	Črna	L1	Črna	L	Črna in rjava
L2	Rjava	L2	Rjava		

4. OPIS IZDELKA

4.1 Pregled izdelka

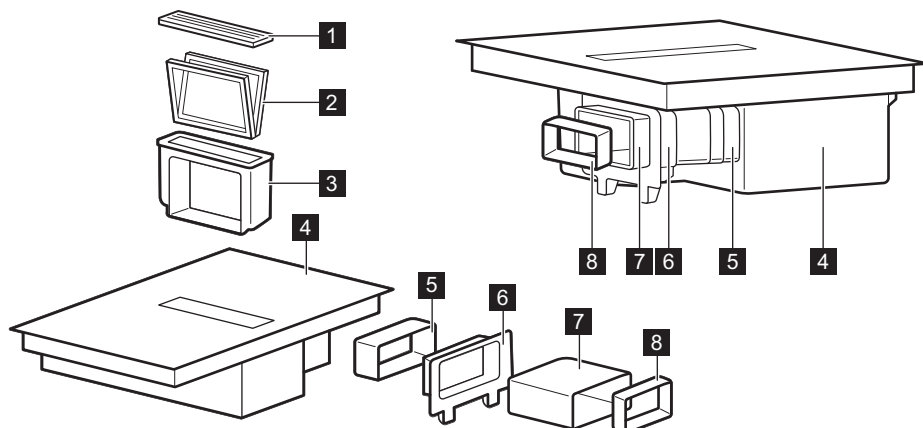

1 Rešetka

2 Filter

3 Ohišje filtra

4 Kuhalna plošča

5 Prikluček

6 Namestitev zadnje stene omarice

7 Cev

8 Adapter

4.2 Postavitev kuhalne površine

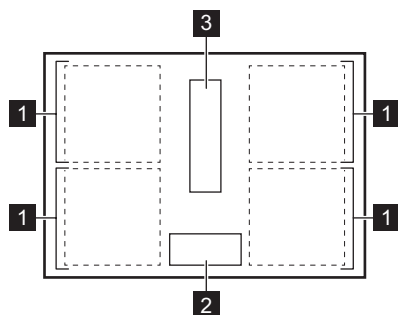

1 Indukcijsko kuhališče

2 Upravljalna plošča

3 Napa

4.3 Postavitev nadzorne plošče

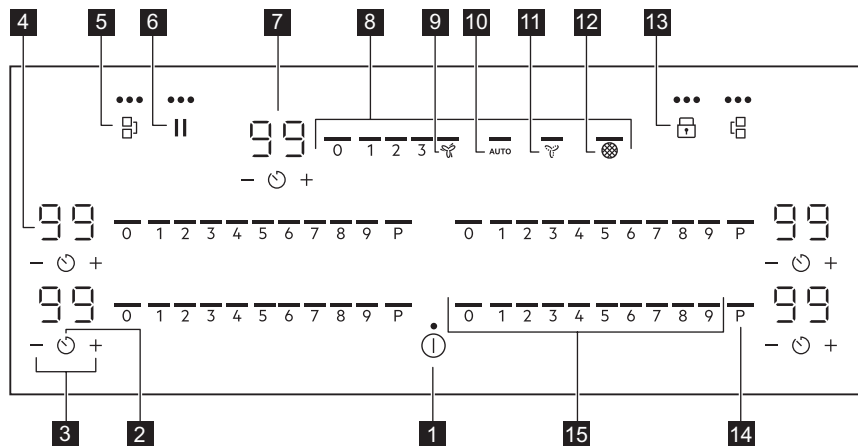

Napravo upravljajte s senzorskimi polji. Prikazovalniki, indikatorji in zvoki vas opozorijo na vklopljene funkcije.

Steklena površina proti praskanju ima edinstveno teksturo, ki lahko spremeni videz simbolov in elementov uporabniškega vmesnika v različnih svetlobnih pogojih.

Senzorsko polje	Funkcija	Opis
1		Vklop / Izklop Za vklop in izklop naprave.
2		Programska ura Za nastavitev funkcije.
3		+ / - Za podaljšanje ali skrajšanje časa.
4	-	Prikazovalnik programske ure Za prikaz časa v minutah.
5		Bridge Za vklop in izklop funkcije.
6		Premor Za vklop in izklop funkcije.
7	-	Prikazovalnik programske ure Za prikaz časa v minutah.
8	-	Nadzorna vrstica nape Za nastavitev hitrosti ventilatorja.
9		Boost Za vklop in izklop funkcije.
10	AUTO	Samodejni način nape Za vklop in izklop funkcije.
11		Breeze Za vklop in izklop funkcije.
12		Indikator nape filtra Za prikaz in opomnik, da je treba obnoviti filter nape.

Senzorsko polje	Funkcija	Opis
13	Ključavnica / Varovalo za otroke	Za zaklepanje/odklepanje upravljalne plošče.
14	P PowerBoost	Za vklop funkcije.
15	- Nadzorna vrstica kuhalne plošče	Za nastavev stopnje kuhanja.

4.4 Indikatorji prikazovalnika

Indikator	Opis
+ številka	Napaka v delovanju.
/ /	OptiHeat Control (3-stopenjski indikator akumulirane toplote): nadaljuj kuhanej/ohrani toploto/akumulirana toplota.

5. PRED PRVO UPORABO

UPOZORNENIE!

Oglejte si poglavja o varnosti.

5.1 Omejitev moči

Omejitev moči določa, koliko skupne moči uporablja kuhalna plošča, znotraj omejitev varovalk.

Kuhalna plošča je privzeto nastavljena na najvišjo možno stopnjo moči.

Za znižanje ali zvišanje stopnje moči:

1. Vstopite v meni: pritisnite in 3 sekunde držite gumb . Nato pritisnite in držite gumb .
2. Pritiskajte programsko uro spredaj, dokler se ne prikaže P.
3. Pritisnite / na sprednjem časovniku, da nastavite stopnjo moči.

4. Pritisnite za izhod. **Stopnje moči**

Oglejte si poglavje »Tehnični podatki«.

POZOR!

Prepričajte se, da izbrana stopnja kuhanja ustreza varovalkam električnega omrežja v stanovanju.

- P72 — 7200 W
- P15 — 1500 W
- P20 — 2000 W
- P25 — 2500 W
- P30 — 3000 W
- P35 — 3500 W
- P40 — 4000 W
- P45 — 4500 W
- P50 — 5000 W
- P60 — 6000 W

6. VSAKODNEVNA UPORABA

UPOZORNENIE!

Oglejte si poglavja o varnosti.

6.1 Vklp in izklop

Pritisnite in držite za vklop ali izklop kuhalne plošče.

6.2 Zaznavanje posode

Ta funkcija prikazuje prisotnost posode na kuhalni plošči in izklopi kuhališča, če med kuhanjem ni zaznane nobene posode.

Če postavite posodo na kuhališče, preden izberete stopnjo kuhanja, se na upravljalni vrstici prikaže indikator nad 0.

Če odstranite posodo z vklopljenega kuhališča in ga začasno odložite, začnejo utripati indikatorji nad ustrezno nadzorno vrstico. Če v 120 sekundah ne postavite posode nazaj na vklopljeno kuhališče, se kuhališče samodejno izklopi.

Če želite nadaljevati s kuhanjem, posodo postavite nazaj na kuhališča znotraj navedene časovne omejitve.

6.3 Uporaba področij segrevanja

Posodo postavite na sredino izbranega kuhališča. Indukcijske kuhalne plošče se samodejno prilagodijo dimenziji dna posode.



Za optimalen prenos toplote uporabite posodo s premerom dna, ki ustreza velikosti kuhališča (npr. največji premer posode v "Tehnični podatki" > "Specifikacije za kuhališča"). Preverite, ali je posoda primerna za indukcijske kuhalne plošče. Za dodatne informacije o vrstah kuhalnih posod si oglejte razdelek »Namigi in nasveti«.



Površina iz stekla proti praskam ima edinstveno teksturo, ki poveča odpornost proti praskam. Zaradi trenja med posodo in stekleno površino lahko nastane hrup.

V veliki posodi lahko kuhate na dveh kuhališčih hkrati s funkcijo Bridge. Posoda mora pokrivati sredini obeh kuhališč, ne sme pa segati čez oznako področja. Če posodo postavite med dve sredini, se funkcija Bridge ne vklopi.

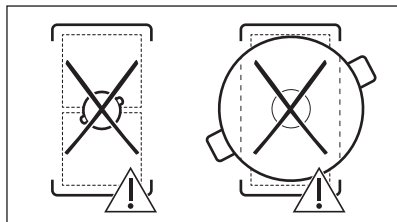
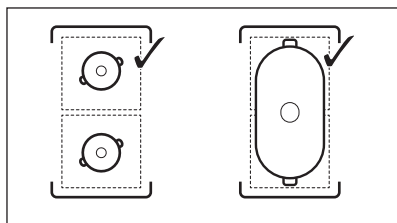

6.4 Nastavitev segrevanja

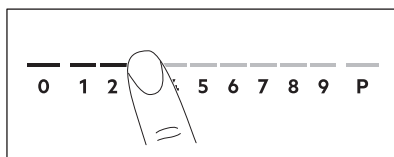

1. Na nadzorni vrstici pritisnite na zeleno stopnjo segrevanja. Indikatorji nad nadzorno vrstico se prikažejo do izbrane stopnje segrevanja.
2. Za izklop kuhališča pritisnite 0.

6.5 PowerBoost

Ta funkcija zagotavlja dodatno moč za indukcijska kuhališča. Funkcijo lahko vklopite samo za omejen čas za indukcijsko kuhališče. Po tem času se indukcijsko kuhališče samodejno preklopi nazaj na najvišjo stopnjo kuhanja.



Oglejte si poglavje »Tehnični podatki«.

Za vklop funkcije za kuhališče: dotaknite se **P**. Zasveti

Za izklop funkcije: spremenite stopnjo kuhanja.

6.6 OptiHeat Control (3-koračni indikator akumulirane toplote)

UPOZORNENIE!

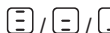
 Dokler je indikator viden, obstaja nevarnost opeklin zaradi akumulirane toplote.

Indukcijska kuhališča ustvarjajo toploto, ki je potrebna za kuhanje, neposredno na dnu posode. Steklokeramiko segreje toplota posode.

Indikatorji zasvetijo, ko je kuhališče vroče. Prikazujejo stopnjo akumulirane toplote za kuhališča, ki jih trenutno uporabljate:

 - nadaljevanje kuhanja,

 - ohranitev toplote,

 - akumulirana toplota.

Indikator lahko zasveti tudi:

- za sosednja kuhališča, četudi jih ne uporabljate,
- ko vročo posodo postavite na hladno kuhališče,
- ko je kuhalna plošča izklopljena, vendar je kuhališče še vedno vroče.





Indikator ugasne, ko se kuhališče ohladi.



6.7 Možnosti časovnika



Časovnik z odštevanjem ure

To funkcijo uporabite za določitev časa delovanja kuhališča med posameznim kuhanjem. Funkcijo za napo lahko nastavite ločeno. Oglejte si poglavje "Funkcije pečice".

Najprej nastavite stopnjo kuhanja za kuhališče, nato pa funkcijo.

1. Pritisnite . Na prikazovalniku programske ure se prikaže 00.
2. Pritisnite  ali , da nastavite čas (00-99 minut).
3. Pritisnite  za vklop programske ure ali počakajte 3 sekunde. Programska ura začne odštevati.

Za spremembo časa: izberite kuhališče s pritiskom na  in pritisnite  ali .



Za izklop funkcije: nastavite kuhališče z  in pritisnite . Preostali čas se odšteva do 00.

Programska ura zaključi odštevanje, oglasi se zvočni signal in utripa 00. Kuhališče se izklopi. S pritiskom poljubnega simbola izklopite signal in utripanje.



Odštevalna ura

To funkcijo lahko uporabite, ko je kuhalna plošča vklopljena, a kuhališča ne delujejo. Stopnja segrevanja prikazuje 00.

1. Pritisnite .

2. Pritisnite  ali , da nastavite čas za funkcijo.

Programska ura zaključi odštevanje, oglasi se zvočni signal in utripa 00. S pritiskom poljubnega simbola izklopite signal in utripanje.

Za izklop funkcije: se dotaknite  in nato . Preostali čas se odšteva do 00.

6.8 Upravljanje moči

Če je vklopljenih več kuhališč in porabljena moč presega omejitev napajanja, ta funkcija razdeli razpoložljivo moč med vsemi kuhališči (povezanimi z isto fazo). Kuhalna plošča nadzoruje stopnje kuhanja, da zaščiti varovalke električnega omrežja.

- Kuhališča so združena glede na mesto in število faz v kuhalni plošči. Vsaka faza ima največjo električno obremenitev. Če kuhalna plošča doseže omejitev največje razpoložljive moči v eni fazi, se moč kuhališč samodejno zmanjša.
- Stopnja kuhanja zadnjega izbranega kuhališča ima vedno prednost. Preostala moč bo razdeljena med druga kuhališča glede na vrstni red izbire.
- Za kuhališča z znižano močjo se upravljalna plošča zasveti in prikaže najvišje možne stopnje kuhanja.
- Počakajte, da prikazovalnik preneha utripati ali znižajte stopnjo segrevanja nazadnje izbranega kuhališča. Kuhališča

bodo še naprej delovala z znižano stopnjo kuhanja. Po potrebi ročno spremenite stopnje kuhanja kuhališč.

- Enota za odsesavanje pri kuhinjski napi je vedno na voljo kot električna obremenitev. Glejte sliko za možne kombinacije, pri katerih je mogoče moč porazdeliti med kuhališči.

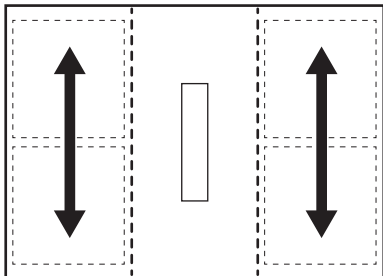

6.9 Funkcije nape

UPOZORNENIE!

Oglejte si poglavja o varnosti.

Vklop in izklop nape

Napa lahko deluje skupaj s kuhalno ploščo med kuhanjem, kot tudi med izklopom kuhalne plošče.

1. Za vklop nape pritisnite eno izmed stopenj hitrosti ventilatorja (1-3) na krmilni vrstici kuhinjske nape.

Oglasi se zvočni signal, nad nadzorno vrstico nape pa se prikažejo indikatorji.

2. Po potrebi prilagodite nastavev hitrosti ventilatorja s pritiskom ene od razpoložljivih stopenj na krmilni vrstici kuhinjske nape.
3. Za izklop nape pritisnite 0 na upravljalni vrstici nape.

Indikatorji nad nadzorno vrstico nape izginejo.

AUTO



Funkcija samodejno prilagodi stopnjo hitrosti ventilatorja glede na izbrano stopnjo kuhanja kuhalne plošče.

Ob prvi uporabi kuhalne plošče se funkcija običajno privzeto vklopi.

Funkcijo lahko vklopite, ko je kuhalna plošča vklopljena, vendar nobeno kuhališče ni vklopljeno oz. na kateri koli točki kuhanja.



Če funkcijo vklopite, ko je kuhalna plošča izklopljena, nobeno kuhališče ne deluje in na upravljalni plošči ni prikazana akumulirana toplota, se funkcija po nekaj sekundah samodejno izklopi.

1. Pritisnite in držite  za vklop kuhalne plošče.
2. Pritisnite AUTO za vklop funkcije. Oglasi se zvočni signal, nad simbolom pa se prikaže indikator.
3. Posodo postavite na kuhalno ploščo in izberite stopnjo kuhanja. Po potrebi zvišajte ali znižajte stopnjo kuhanja. Napa se bo odzvala na stopnjo kuhanja in ustrezno povečala ali zmanjšala stopnjo hitrosti ventilatorja. Prikažejo se indikatorji nad kontrolno vrstico nape.
4. Pritisnite 0 na upravljalni vrstici kuhalne plošče za izklop kuhališča ali  izklop kuhalne plošče.

Če se prikaže indikator akumulirane toplote, bo AUTO še naprej prilagajala hitrost ventilatorja. Če je preostala toplota nizka, lahko začne delovati tudi Breeze.

5. Za izklop funkcije med pečenjem in preklop na ročni način nape pritisnite AUTO ali katero koli drugo nastavev na upravljalni vrstici nape.

Oglasi se zvočni signal, nad simbolom pa se prikaže indikator.

Samodejni načini - stopnje hitrosti ventilatorja

Način nape	Stopnja akumulirane toplote (kuhalna plošča je izklopljena)			Stopnja akumulirane toplote (kuhalna plošča je vklopljena)			Dušenje jedi	Cvrenje
0								
H1	-	-	-	-	-	-	-	1
H2	-	-	-		-	-	1	1
H3	-	-			-	1	1	2
H4	-			1	1	1	2	3



Če kuhalno ploščo izklopite med AUTO delovanjem, se bo funkcija shranila za naslednji postopek kuhanja.

Programska ura za napo

S funkcijo določite, kako dolgo naj napa deluje.

Programske ure kuhinjske nape ni mogoče nastaviti, ko je ta izklopljena.

1. Pritisnite poleg upravljalne vrstice kuhinjske nape.
2. Pritisnite ali , da nastavite čas (00-99 minut).
3. Pritisnite za vklop programske ure. Programska ura začne odštevati.
 - Ko programska ura zaključi odštevanje, napa preneha delovati.
 - Časovnik nape lahko nastavite, ko AUTO je vklopljen. Če AUTO izklopi napo, preden poteče nastavljen čas, se programska ura ponastavi.
 - Če programska ura izklopi napo pred AUTO, se funkcija izklopi. Indikatorji nad 0 in AUTO izginejo.
 - V obeh primerih se AUTO aktivira ob naslednjem vklopu kuhalne plošče.

Boost

Funkcija vklopi ventilator kuhinjske nape na najvišji stopnji hitrosti.

1. Pritisnite za vklop funkcije.

Oglasi se zvočni signal, nad simbolom pa se prikaže indikator.

2. Po potrebi ponovno pritisnite za izklop funkcije.

Funkcija lahko deluje neprekinjeno največ toliko minut: 10. Po tem se nastavev hitrosti ventilatorja samodejno spremeni na 3. Funkcijo lahko po potrebi ponovno vklopite.

Breeze

Funkcija nastavi ventilator nape na izredno nizko hitrost. Ventilator začne delovati z najnižjo ravniyo hrupa takoj po vklopu funkcije. Funkcijo uporabite po kuhanju, da odstranite morebitne neprijetne vonjave ali paro.

Za vklop funkcije, ko je kuhalna plošča izklopljena:

1. Pritisnite .
- Oglasi se zvočni signal, nad simbolom pa se prikaže indikator. Na prikazovalniku poleg upravljalne vrstice kuhinjske nape se prikaže programska ura, nastavljena na 60 minut.
2. Po potrebi nastavite programsko uro z uporabo ali .
- Po koncu odštevanja se napa samodejno izklopi.

Auto Breeze

Funkcija samodejno nastavi delovanje ventilatorja kuhinjske nape, ko končate s kuhanjem, in izklopi kuhalno ploščo. Ventilator deluje pri najnižji hitrosti za največ

20 minut. Funkcija odstrani morebitne neprijetne vonjave po kuhanju.

Ob prvi uporabi kuhalne plošče se funkcija privzeto vklopi.







Pri delovanju funkcije se prikaže indikator nad AUTO. Preostali čas delovanja je viden na prikazovalniku programske ure kuhinjske nape. Nastavljenega časa ni mogoče nastaviti. Ko se program zaključi, se ventilator samodejno izklopi.

Za izklop funkcije med delovanjem:

Pritisnite AUTO ali 0 na krmilni vrstici kuhinjske nape.

Ventilator kuhinjske nape se izklopi.

Za popoln izklop funkcije:

1. Vstopite v meni: pritisnite in 3 sekunde držite gumb . Nato pritisnite in držite gumb .
2. Pritiskajte  na sprednji strani programske ure, dokler se na prikazovalniku ne prikaže **dF**.
3. Pritiskajte  ali  na sprednji strani programske ure, dokler se ne prikaže **Izklop (--)**.
4. Pritisnite  za izhod.



Priporočamo, da funkcije ne onemogočite in pustite, da deluje neprekinjeno ves čas trajanja cikla.



6.10 Struktura menija



V razpredelnici je prikazana osnovna struktura menija.

Uporabniške nastavitve

Simbol	Nastavitev:	Druge možnosti
b	Zvok	Vklop / Izklop (--)
P	Omejitev moči	15 - 72
H	Način nape	1 - 4
dF	Auto Breeze	Vklop / Izklop (--)
E	Zgodovina alarma/ napak	Seznam nedavnih alarmov/napak.

Za vstop v uporabniške nastavitve:

pritisnite in 3 sekunde držite gumb . Nato pritisnite in držite gumb . Na levem kuhališču se prikažejo nastavitve.

Krmarjenje po meniju: meni je sestavljen iz simbola nastavitve in vrednosti. Simbol se prikaže na zadnji programski uri, na sprednji pa se prikaže vrednost. Za krmarjenje med nastavitvami pritisnite  na sprednji programski uri. Za spremembo nastavitvene vrednosti pritisnite  ali  na sprednji programski uri.

Za izhod iz menija: pritisnite .

OffSound Control

Zvoke lahko vklopite/izklopite v meniju > Uporabniške nastavitve.



Oglejte si "Struktura menija".

Ko so zvoki izklopljeni, lahko zvok še vedno slišite, ko:

- ko se dotaknete ,
- se izklopi programska ura,
- pritisnete simbol neaktivnosti.

7. DODATNE FUNKCIJE

7.1 Samodejni izklop

Funkcija samodejno izklopi kahalno ploščo, če:

- so vsa kuhališča in napa izklopljeni,
- ne nastavljaite nobene stopnje kuhanja ali hitrosti ventilatorja po vklopu kahalne plošče,
- ste nekaj polili ali položili na upravljalno ploščo za več kot 10 sekund (posodo, krpo itd.). Oglasi se zvočni signal in kahalna plošča se izklopi. Odstranite predmet ali očistite upravljalno ploščo.
- se kahalna plošča preveč segreje (npr. ko povre vsa voda iz posode). Kuhališče naj se pred ponovno uporabo kahalne plošče ohladi.
- ne izklopite kuhališča oziroma ne spremenite nastavitve segrevanja. Po določenem času se kahalna plošča izklopi.



Razmerje med stopnjo segrevanja / nastavitvijo hitrosti ventilatorja in časom, po katerem se naprava izklopi:

Nastavitev segrevanja	Kahalna plošča se izklopi po
1 - 2	6 urah
3 - 4	5 urah
5	4 urah
6 - 9	1,5 ure

Nastavitev hitrosti ventilatorja	Kahalna plošča se izklopi po
	10 urah
1 - 3	10 urah

7.2 Premor

Ta funkcija nastavi vsa vklopljena kuhališča na najnižjo nastavitev segrevanja. Hitrost ventilatorja kuhinjske nape se zmanjša na 1. Ko vklopite funkcijo med delovanjem nape v samodejnem načinu, se hitrost ventilatorja kuhinjske nape ne bo zmanjšala.

Ko deluje funkcija, lahko uporabljate  in . Vsi drugi simboli na upravljalni plošči so zaklenjeni.

Funkcija ne zaustavi funkcij programske ure:

1. Za vklop funkcije: pritisnite tipko . Stopnja kuhanja je znižana na 1. Hitrost ventilatorja kuhinjske nape se zmanjša na 1.

2. Za izklop funkcije: pritisnite . Prikaže se prejšnja stopnja kuhanja/hitrost ventilatorja.

7.3 Ključavnica

Upravljalno ploščo lahko zaklenete med delovanjem kahalne plošče. To preprečuje nenamerno spremembo stopnje kuhanja / nastavitve hitrosti kuhinjske nape.

Najprej nastavite stopnjo kuhanja /hitrost ventilatorja.

Za vklop funkcije: pritisnite tipko .

Za izklop funkcije: ponovno pritisnite .





Ko izklopite kahalno ploščo, se funkcija izklopi.

7.4 Varovalo za otroke

Ta funkcija prepreči nenamerno delovanje kahalne plošče in nape.

Za vklop funkcije: pritisnite . Ne nastavite stopnje kuhanja/ nastavitve kuhinjske nape.

Pritisnite in tri sekunde držite , dokler se ne prikaže indikator nad simbolom. Izklopite kahalno ploščo z/s .





Ko izklopite kahalno ploščo, je funkcija še vedno vklopljena. Indikator nad  sveti.

Za vklop funkcije: pritisnite . Ne nastavite stopnje kuhanja/ nastavitve kuhinjske nape.

Pritisnite  in tri sekunde držite, dokler

indikator nad simbolom ne izgine. Izklopite kahalno ploščo z/s .

Kuhanje z vklopljeno funkcijo: pritisnite , nato tri sekunde pritisčajte , dokler indikator nad simbolom ne izgine. Kahalno ploščo lahko upravljate. Ko izklopite kahalno ploščo s , se funkcija ponovno vklopi.

7.5 Bridge







Funkcija deluje, ko posoda pokrije sredini dveh kuhališč. Za dodatne informacije o pravilni namestitvi posode si preberite poglavje "Uporaba kuhališč".

Ta funkcija poveže dve kuhališči, ki delujeta kot eno.

Najprej nastavite stopnjo kuhanja za eno od kuhališč.

Za vklop kuhališč na levi/desni strani:

dotaknite se /. Za nastavev ali spremembo stopnje kuhanja se dotaknite enega od upravljalnih senzorjev na levi/desni strani.

Za izklop funkcije: dotaknite se /. Kuhališča delujejo neodvisno drugo od drugega.

8. NAMIGI IN NASVETI



UPOZORNENIE!

Oglejte si poglavja o varnosti.

8.1 Posoda



Pri indukcijskih kuhališčih močno elektromagnetno polje izjemno hitro segreje posodo.

Indukcijske kahalne plošče uporabite s primerno posodo.

- Za preprečitev pregrevanja in izboljšanje delovanja kuhališč mora biti posoda čim bolj debela in ravna.
- Dno posode mora biti čisto in suho, preden jo postavite na kahalno ploščo.
- Vedno bodite previdni, da posode ne drsite ali drgnete po robovih stekla, ker lahko okrušite ali poškodujete stekleno površino.

Material posode

- **pravilno:** lito železo, jeklo, emajlirano jeklo, nerjavno jeklo, večplastno dno (označeno kot ustrezno s strani proizvajalca).
- **ni pravilno:** aluminij, baker, medenina, steklo, keramika, porcelan.

Posoda je primerna za indukcijsko kahalno ploščo v naslednjih primerih:

- če voda zavre zelo hitro, ko kahalno ploščo nastavite na najvišjo stopnjo kuhanja,
- Če se na dno posode prilepi magnet.

Dimenzije posode

- Indukcijske kahalne plošče se samodejno prilagodijo dimenziji dna posode. Za pravilne dimenzije posode si preberite poglavje "Tehnični podatki" > "Specifikacije za kuhališča". Posodo postavite na sredino izbranega kuhališča.
- Učinkovitost kuhališča je povezana s premerom posode. Za optimalen prenos toplote uporabite posodo s premerom dna, ki ustreza velikosti kuhališča (npr. največji premer posode v "Tehnični podatki" > "Specifikacije za kuhališča").
 - Posoda s premerom, manjšim od kuhališča, bo prejela le del moči, ki jo ustvari kuhališče, kar pomeni počasnejše kuhanje.
 - Tako iz varnostnih razlogov kot za optimalne rezultate kuhanja ne uporabljajte posode, ki je večja od navedb v „Specifikacija za kuhinjske plošče“. Med kuhanjem naj posoda ne bo preblizu nadzorne plošče. To bi lahko vplivalo na delovanje kahalne

plošče ali nehote aktiviralo funkcije kuhalne plošče.



Oglejte si »Tehnični podatki«.

Parno prežračevane pokrovice

Za dodatno optimizacijo kuhanja ob napi lahko uporabite posebne parne ventilacijske pokrove s posodo. Pokrovi so namenjeni usmerjanju pare, ki nastaja v posodi, proti napi, kar zmanjša neželene vonjave pri kuhanju in prekomerno vlažnost v kuhinji. Pokrove lahko kupite ločeno v več velikostih, da ustrezajo najpogostejšim vrstam posode. Za več informacij obiščite našo spletno stran.

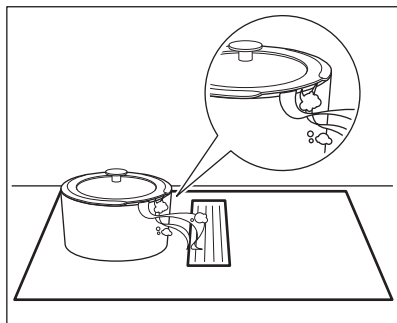

8.2 Hrup med delovanjem



Ti zvoki so običajni in ne predstavljajo napake. Hrup posode se lahko razlikuje glede na material posode in stopnjo moči.

Hrup zaradi posode:

- praskanje: posoda je narejena iz različnih materialov (konstrukcija z dvojnimi dnom).
- žvižganje: uporabljate kuhališče pri visoki stopnji kuhanja in posoda je izdelana iz različnih materialov (konstrukcija z dvojnimi dnom).
- brenčanje: uporabljate visoko stopnjo moči.

Hrup zaradi kuhalne plošče:

- klikanje: pride do električnega preklapljanja.
- šumenje, brnenje: ventilator se premika.
- ritmični zvok: posoda je zaznana.

8.3 Őko Timer (Eko programska ura)

Za varčevanje z energijo se grelnik kuhališča izklopi prej, kot se oglasi programska ura. Razlika v času delovanja je odvisna od ravni stopnje kuhanja in trajanja kuhanja.

8.4 Poenostavljen vodnik za kuhanje

Razmerje med stopnjo kuhanja in porabo energije kuhališča ni linearno. Ko zvišate stopnjo kuhanja, ta ni sorazmerna s povečanjem porabe energije. To pomeni, da kuhališče s srednjo stopnjo kuhanja porabi manj kot polovico celotne energije.



Podatki v razpredelnici so samo za primer.

Nastavitev segrevanja	Uporabite za:	Čas (min.)	Namigi
1	Kuhana živila ohranite topla.	po potrebi	Posodo pokrijte s pokrovom.
1 - 2	Holandska omaka, topljenje: maslo, čokolada, želatina.	5 - 25	Občasno premešajte.
2	Strjevanje: puhaste omelete, pečena jajca.	10 - 40	Kuhajte pokrito.
2 - 3	Počasno kuhanje riža in mlečnih jedi, pogrevanje pripravljenih jedi.	25 - 50	Vode dodajte vsaj dvakrat toliko, kot je riža, mlečne jedi na polovici postopka premešajte.

Nastavitev se-grevanja	Uporabite za:	Čas (min.)	Namigi
3 - 4	Kuhajte zelenjavo, ribe in meso na pari.	20 - 45	Dodajte nekaj žlic vode. Med postopkom preverite količino vode.
4 - 5	Skuhajte krompir in drugo zelenjavo na pari.	20 - 60	Pokrijte dno posode z 1–2 cm vode. Med postopkom preverite raven vode. Pokrov naj bo na posodi.
4 - 5	Kuhanje večje količine hrane, enolončnice in juhe.	60 - 150	Do 3 l tekočine s sestavinami.
6 - 7	Lahko cvrtje: zrezek, telečji cordon bleu, zarezbrnice, polpete, klobase, jetra, prežganje, jajca, palačinke, krofi.	po potrebi	Po potrebi obrnite.
7 - 8	Težko cvrtje, praženi krompir - Rösti, ledveni zrezki, zrezki.	5 - 15	Po potrebi obrnite.
9	Vrenje vode, kuhanje testenin, pečenje mesa (golaž, dušena pečenka), cvrtje krompirja.		
P	Prekuhanje večjih količin vode. PowerBoost je vklopljena.		

8.5 Namigi in nasveti za napo

- Rešetka, ki prekriva napo, je izdelana iz aluminija in nerjavnega jekla. Ko napa ne deluje, lahko nanjo postavite posodo. To ne bo povzročilo poškodb.
- Ko deluje AUTO način, se ventilator zažene z nizko hitrostjo na začetku

vsakega postopka kuhanja. Hitrost se postopoma povečuje. Hitrost ventilatorja lahko nastavite tudi ročno.

9. VZDRŽEVANJE IN ČIŠČENJE

UPOZORNENIE!

Oglejte si poglavja o varnosti.

9.1 Splošne informacije

- Po vsaki uporabi štedilnik očistite.
- Vedno uporabljajte posodo s čistim dnom.
- Za vsakodnevno čiščenje steklene površine in čiščenje po namestitvi ter odstranjevanje morebitnega preostalega lepila uporabite samo rahlo grobo čistilno sredstvo in občutljivo gobico proti praskam. Odvisno od stopnje umazanosti očistite stekleno površino z majhnimi krožnimi gibi in zmernim pritiskom. Na koncu stekleno površino obrišite do suhega s čisto krpo.

UPOZORNENIE!

Ne uporabljajte klasične rumene in zelene gobice, ker lahko delci aluminija na trdi plasti poškodujejo in spremenijo barvo stekla.



Uporaba pripomočkov za čiščenje, ki se razlikujejo od priporočenih, ne bo učinkovita in lahko poškoduje ali razbarva stekleno površino.

- Vedno uporabljajte strgalo, priporočeno za kuhalne plošče s stekleno površino. Strgalo uporabite samo kot dodatno orodje za čiščenje stekla po standardnem postopku čiščenja.

⚠ UPOZORNENIE!

Za čiščenje steklene površine ne uporabljajte nožev ali drugih ostrih kovinskih pripomočkov.

9.2 Čiščenje steklene površine kuhalne plošče

- **Takoj odstranite:** stopljeno plastiko, plastično folijo, sol, sladkor in živila s sladkorjem, sicer lahko umazanija poškoduje kuhalno ploščo. Pazite, da ne pride do opeklin. Posebno strgalo postavite pod ostrim kotom na stekleno površino in z rezilom potegnite po površini.
- **Odstranite, ko je kuhalna plošča dovolj hladna:** obročki vodnega kamna, vodni obročki, maščobni madeži, bleščeče kovinsko obarvanje. Stroj očistite z blagim abrazivnim sredstvom za čiščenje in občutljivo gobico proti praskam (glejte Splošne informacije). Po čiščenju ploščo osušite s krpo iz mikrovlaknen.
- **Trdovratni madeži in ostanke:** zmerno pritisnite in površino drgnite z občutljivo gobico proti praskam (glejte Splošne informacije) in blagim abrazivnim čistilnim sredstvom, dokler madeži niso več vidni.

9.3 Čiščenje nape

Rešetka

Rešetka usmerja zrak v nape. Poleg tega ščiti sistem nape in preprečuje, da bi tujki po nesreči padli v notranjost. Rešetko lahko operete ročno ali v pomivalnem stroju. Rešetko obrišite z mehko krpo.

Posoda za vodo

Pod nape je posoda za vodo. Zbira kondenzirano vodo, ki nastane pri vsakem postopku kuhanja. Iz sistema nape lahko kadar koli kaplja voda v posodo za vodo. Ne pozabite redno prazniti posode za vodo.

Preden odprete posodo za vodo, pod njo postavite posodo ali pladenj za zbiranje vode.

1. Če želite odpreti posodo za vodo, izvlecite zapahe in jih odprite enega za

drugim.

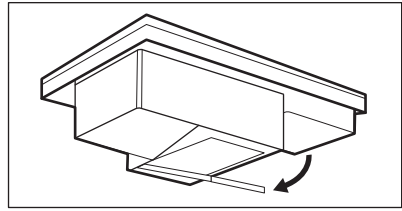

2. Odstranite vodo in izperite posodo za vodo.

⚠ UPOZORNENIE!

Prepričajte se, da v notranjost nape ne pride tekočina.



Če se voda ali druga tekočina razlije po sistemu nape:

1. Izklopite nape.
2. Dvignite rešetko in previdno očistite površino nape z vlažno krpo ali gobico in blagim čistilom.
3. Z gobo ali suho krpo obrišite odvečno tekočino, nabrano na dnu odprtine nape.
4. Po potrebi očistite filter (glejte poglavje »Čiščenje filtra nape«).
5. Po potrebi izpraznite posodo za vodo.
6. Vključite nape, nastavite stopnjo hitrosti ventilatorja na 2 ali več in pustite, da nekaj časa deluje, da se znebite preostale vlage.

9.4 Čiščenje filtra nape

Ogljeni filter 2-v-1 z dolgo življenjsko dobo združuje filtriranje maščobe in vonjave v eni enoti. Filter sestavljata dva elementa na levi in desni strani ohišja filtra. Vsak element je sestavljen iz maščobnega filtra in ogljikovega filtra z dolgo življenjsko dobo. Maščobni filter zbira maščobo, olje in ostanke hrane ter preprečuje, da bi prišli v sistem nape. Ogljikov filter z dolgo življenjsko dobo, ki vsebuje aktivno ogljikovo peno, nevtralizira dim in vonjave pri kuhanju. Redno čistite filter in ga redno obnovljajte:

- Filter očistite takoj, ko je vidna nakopičena maščoba. Pogostost čiščenja je odvisna od količine maščobe in olja, porabljenega pri kuhanju. Priporočamo, da filter čistite vsakih 10-20 ur ali po potrebi pogosteje.

- Filter obnovite samo, ko je vklopljeno opozorilo . Največje število ciklov obnove je 7. Po tem času morate filter zamenjati z novim. Kuhalna plošča ima vgrajen števec s funkcijo obveščanja, ki vas opozori na obnovitev filtra. Števec za obveščanje se ob prvem vklopu nape samodejno zažene. Po 100 urah uporabe začne utripati indikator filtra , ki opozarja na potrebo po obnovitvi filtra. Opozorilo ostane vklopljeno še 30 sekund po izklopu kuhinjske nape in kuhalne plošče. Obvestilo ne blokira uporabe kuhalne plošče.

UPOZORNENIE!

Prenasičen filter lahko predstavlja nevarnost požara.

Razstavljanje/ponovno sestavljanje filtra

Filter in ohišje filtra se nahajata tik pod rešetko na sredini kuhalne plošče. Previdno jih odstranite, ker so zaradi nakopičene maščobe lahko spolzki.

1. Odstranite rešetko.

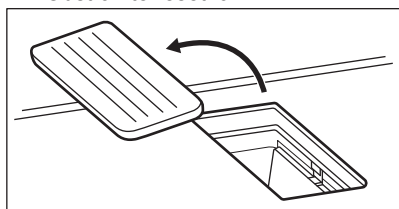

2. Odstranite ohišje filtra.

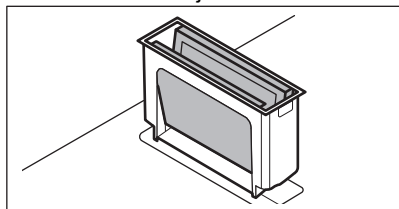

3. Nežno potisnite oba elementa od zunaj in ju zložite skupaj. Filter vzemite iz ohišja filtra.

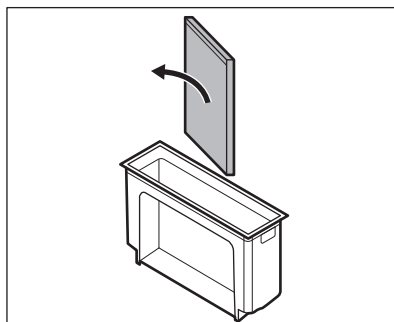
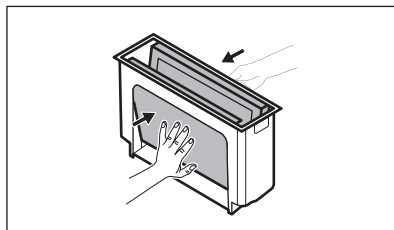

4. Po čiščenju ponovno sestavite enoto za filtriranje:

- a. Potisnite filtrirne elemente v ohišje filtra vzdolž vgradnih vodil. Črni deli morajo biti obrnjeni navznoter, srebrni deli pa morajo biti usmerjeni navzven. Po ponovnem sestavu mora črna stran biti vidna v notranjosti.
- b. Ohišje filtra namestite nazaj v notranjost kuhinjske nape.

Čiščenje ohišja filtra

Ohišje filtra operite ročno z blagim pralnim sredstvom in mehko krpo. Očistite ga lahko tudi v pomivalnem stroju.

Čiščenje filtra

1. Filter operite v topli vodi brez čistilnih sredstev. Pralna sredstva lahko poškodujejo filtriranje vonjav. Za odstranjevanje ostankov hrane lahko po potrebi uporabite mehko gobico, mehko krpo ali neabrazivno krtačo za čiščenje. Filter lahko očistite tudi v pomivalnem stroju pri 65–70 °C (z uporabo programa, ki traja več kot 90 min), brez pralnega sredstva in druge posode.

2. Filter sušite v pečici 20-30 min pri 70 °C. Filter namestite na srednjo rešetko. Poskrbite za uporabo funkcije, ki ne uporablja ventilatorja. Lahko pa pustite, da se filter čez noč posuši na sobni temperaturi. Filter pred ponovnim sestavljanjem povsem posušite.
3. Ponovno sestavite enoto za filtriranje in jo namestite nazaj v notranjost kuhinjske nape.
2. Filter za 60 min položite v pečico, nastavljeno na 80–110 °C. Filter namestite na srednjo rešetko. Uporabite funkcijo pečice, ki ne uporablja ventilatorja.
3. Ponovno sestavite enoto za filtriranje in jo namestite nazaj v notranjost kuhinjske nape.
4. Za ponastavitev števca za kratko pritisnite . Števec se ponovno zažene.

Števec se ponovno zažene.

Obnovitev filtra

1. Najprej očistite filter, kot je opisano zgoraj v 1. koraku.

10. ODPRAVLJANJE TEŽAV







UPOZORNENIE!

Oglejte si poglavja o varnosti.

10.1 Kaj storite v primeru ...

Težava	Možni vzrok	Rešitev
Kuhalne plošče ni mogoče vklopiti ali je uporabljati.	Kuhalna plošča ni priključena na električno napajanje ali je priključena nepravilno.	Preverite, ali je kuhalna plošča pravilno priključena na električno napajanje.
	Pregorela je varovalka.	Prepričajte se, če ni morda vzrok za okvaro varovalka. Če varovalka večkrat zapored pregori, se obrnite na usposobljenega električarja.
	60 sekund niste nastavili stopnje segrevanja.	Ponovno vklopite kuhavno ploščo, in nastavite ustrezno stopnjo segrevanja v manj kot 60 sekundah.
	Sočasno ste se dotaknili 2 ali več senzorskih polj.	Dotaknite se samo enega senzorskega polja.
	Premor deluje.	Oglejte si "Prekinitev".
	Na nadzorni plošči je voda ali mastni madeži.	Očistite nadzorno ploščo.
Slišite lahko neprekinjeno piskanje.	Električna povezava je nepravilna.	Kuhavno ploščo izključite iz električnega omrežja. Obrnite se na usposobljenega električarja, da preveri namestitvev.
Ne morete izbrati najvišje stopnje kuhanja za eno od kuhališč.	Druge kuhališča porabljajo najvišjo razpoložljivo moč. Kuhalna plošča deluje pravilno.	Zmanjšajte stopnjo kuhanja drugih kuhališč, priključenih na isto fazo. Oglejte si »Upravljanje moči«.

Težava	Možni vzrok	Rešitev
Zasliši se zvočni signal in kuhalna plošča se izključi. Zasliši se zvočni signal, ko se kuhalna plošča izključi.	Na senzorska polja ste odložili eno ali več stvari.	Odstranite predmet s senzorskih polj.
Kuhalna plošča se izključi.	Senzorsko polje  ste z nečim prekrili.	Odstranite predmet s senzorskega polja.
Indikator akumulirane toplote ne zasveti.	Kuhališče ni vroče, ker je bilo vklopljeno samo kratek čas, ali pa je poškodovano tipalo.	Če je bilo kuhališče vključeno dovolj dolgo, da bi moralo biti vroče, se posvetujte s pooblaščenim servisnim centrom.
Upravljalna plošča se segreje na dotik.	Posoda je prevelika ali ste jo postavili preblizu upravljalne plošče.	Večjo posodo postavite na zadnje kuhališče, če je možno.
Ob dotiku senzorskih polj na plošči ni zvoka.	Zvočni signali so izklopljeni.	Vklopite zvočni signal. Oglejte si »Vsakodnevna uporaba«.
Zasveti indikator nad simbolom  .	Deluje funkcija Varovalo za otroke ali Ključavnica.	Glejte "Varovalo za otroke" in "Zaklep".
Upravljalna vrstica utripa.	Na kuhališču ni posode ali pa kuhališče ni v celoti pokrito.	Posodo postavite na kuhališče, da ga bo v celoti pokrivala.
	Posoda ni primerna.	Uporabite posodo, ki je primerna za indukcijske kuhalne plošče. Oglejte si »Namigi in nasveti«.
	Premer dna posode je premajhen za kuhališče.	Uporabite posodo ustrezne velikosti. Oglejte si »Tehnični podatki«.
Segrevanje traja dolgo časa.	Posoda je premajhna in prejema le del moči, ki jo ustvari kuhališče.	Za optimalen prenos toplote uporabite posodo s premerom dna, ki ustreza velikosti kuhališča (npr. največji premer posode v "Tehnični podatki" > "Specifikacije za kuhališča").
Nadzorna vrstica za napo utripa, napa pa se ne zažene ali pa se izklopi.	Ventilator se lahko v določenih pogojih, npr. v primeru neustreznega prezračevanja prostora, samodejno izklopi.	Odprite okno. Morda boste morali namestiti okensko stikalo. Oglejte si poglavje "Montaža". Če je okensko stikalo že nameščeno, se prepričajte, da je pravilno nameščeno. Oglejte si navodila za namestitev. Pritisnite poljuben simbol. Napa ponovno deluje.
Ventilator nape ne deluje pravilno, ko so vklopljene funkcije nape.	Temperatura okoli nape je previsoka. Nezadostno kroženje zraka v napi in okrog nje.	Izklopite kuhalno ploščo in jo izključite iz napajanja. Počakajte vsaj 10 sekund, nato jo ponovno priključite. Drugi predlogi: Poskusite znižati temperaturo okolice. Izvlecite filter kuhinjske nape in iz njene notranjosti odstranite preostalo ligo. Oglejte si »Vzdrževanje in čiščenje«. Sistem nape pustite, da se suši en dan, nato pa ponovno vklopite kuhinjsko napo.

Težava	Možni vzrok	Rešitev
Napa ne absorbira dovolj pare, ki se proizvaja med kuhanjem.	Pokrovi na posodi niso pravilno nameščeni.	Če vaša posoda nima prezračevanih pokrovov, pokrove nagnite tako, da bo uhajajoča para usmerjena proti napi. Za informacije o posebnih parnih ventilacijskih pokrovih, ki jih je priporočljivo uporabljati z vgrajeno napa, si oglejte poglavje "Namigi in nasveti".
	Filter nape je prenasičen.	Obnovite filter nape in ponastavite opozorilo. Oglejte si »Vzdrževanje in čiščenje«.
 in prikaže se številka.	Na kuhalni plošči je napaka.	Izklopite kuhalno ploščo in jo po 30 sekundah ponovno vklopite. Če  znova zasveti, kuhalno ploščo izklopite iz električnega omrežja. Po 30 sekundah kuhalno ploščo ponovno priključite. Če se težava nadaljuje, se obrnite na pooblaščen servisni center.

10.2 Če ne najdete rešitve ...

Če težave ne morete razrešiti sami, se obrnite na prodajalca ali pooblaščen servisni center. Navedite podatke s ploščice za tehnične navedbe. Poskrbite za pravilno upravljanje kuhalne plošče. V nasprotnem

primeru servisiranje s strani serviserja ali prodajalca ne bo brezplačno, tudi v času garancijske dobe. Informacije o garancijskem obdobju in pooblaščenih servisnih centrih so navedene v garancijski knjižici.

11. TEHNIČNI PODATKI

11.1 Ploščica za tehnične navedbe

Model KCC84450CZ
Vrsta 66 D4A 01 AA
Indukcija 7.2 kW
Ser. št.
ELECTROLUX

Številka izdelka (PNC) 949 599 338 00
220 - 240 V / 400 V 2N, 50 Hz
Izdelano v: Nemčiji
7.2 kW



11.2 Specifikacije kuhališč

Kuhališče	Nazivna moč (najvišja stopnja segrevanja) [W]	PowerBoost [W]	PowerBoost najdaljše trajanje [min]	Premer kuhinjske posode [mm]
Levo spredaj	2300	3200	10	125 - 210
Levo zadaj	2300	3200	10	125 - 210
Desno spredaj	2300	3200	10	125 - 210
Desno zadaj	2300	3200	10	125 - 210

Moč kuhališč se lahko malce razlikuje od podatkov v razpredelnici. Spreminja se z materialom in dimenzijami posode.

Za optimalen prenos toplote in rezultate kuhanja uporabite posodo s premerom dna,

ki ustreza velikosti kuhališča (npr. največji premer posode v tabeli). Uporabljajte kuhinjsko posodo, ki ni večja od premera kuhališča.

12. ENERGIJSKA UČINKOVITOST

12.1 Podatki o izdelku v skladu s predpisi EU o okoljsko primerni zasnovi kuhalnih plošč

Identifikacija modela	KCC84450CZ	
Vrsta kuhalne plošče	Vgrajena kuhalna plošča	
Število kuhališč	4	
Tehnologija segrevanja	Indukcija	
Dolžina (d) in širina (š) nekrožnega kuhališča	Levo spredaj	d 22.25 cm š 21.8 cm
Dolžina (d) in širina (š) nekrožnega kuhališča	Levo zadaj	d 22.25 cm š 21.8 cm
Dolžina (d) in širina (š) nekrožnega kuhališča	Desno spredaj	d 22.25 cm š 21.8 cm
Dolžina (d) in širina (š) nekrožnega kuhališča	Desno zadaj	d 22.25 cm š 21.8 cm
Poraba energije na kuhališče (EC electric cooking)	Levo spredaj	179.6 Wh/kg
	Levo zadaj	189.1 Wh/kg
	Desno spredaj	187.3 Wh/kg
	Desno zadaj	189.1 Wh/kg
Poraba energije kuhalne plošče (EC electric hob)	186.3 Wh/kg	

IEC / EN 60350-2 – Gospodinjski električni kuhalni aparati – 2. del: Kuhalne plošče – Metode za merjenje funkcionalnosti.

Energijske meritve, ki se nanašajo na kuhalno površino, označujejo oznake ustreznih kuhališč.

12.2 Kuhalna plošča - Varčna

Energijo lahko prihranite med vsakodnevnim kuhanjem, če upoštevate spodnje nasvete.

- Segrejte le toliko vode, kot jo potrebujete.
- Posodo po možnosti pokrijte s pokrovkami.
- Posodo postavite neposredno na sredino kuhališča.
- Uporabite akumulirano toploto, da ohranite hrano toplo ali da jo stopite.

12.3 Podatki o izdelku glede porabe energije in najdaljšega časa za doseg ustreznega načina nizke moči

Poraba energije v načinu izklopa	0.3 W
----------------------------------	-------

Najdaljši čas, ki je potreben, da oprema samodejno doseže ustrezen način nizke moči 2 min

12.4 Podatke o izdelku in Podatkovni list o izdelku za napo

Informacijski list izdelka v skladu z Uredbo (EU) št. 65/2014

Dobaviteljevo ime ali blagovna znamka	ELECTROLUX	
Identifikacijska oznaka modela	KCC84450CZ	
Letna poraba energije – AEC _{napa}	28.8	kWh/a
Razred energijske učinkovitosti	A +	
Učinkovitost pretoka zraka – FDE _{napa}	32.4	
Razred učinkovitosti dinamike toka	A	
Učinkovitost osvetljevanja – LE _{napa}	-	lux/W
Razred učinkovitosti osvetljevanja	-	
Učinkovitost filtriranja maščob – GFE _{napa}	85.1	%
Razred učinkovitosti filtriranja maščob	B	
Pretok zraka z najmanjšo močjo pri običajni uporabi	270.0	m ³ /h
Pretok zraka z največjo močjo pri običajni uporabi	500.0	m ³ /h
Pretok zraka pri povečani uporabi (boost)	630.0	m ³ /h
Raven hrupa A, izračunana pri najmanjši hitrosti	49	db(A) re 1 pW
Raven hrupa A, izračunana pri najvišji hitrosti	64	db(A) re 1 pW
Raven hrupa A, izračunana pri pospešeni hitrosti (boost)	70	db(A) re 1 pW
Izmerjena zahtevana moč v stanju izključenosti - P _o	0.49	W
Izmerjena zahtevana moč v stanju pripravljenosti - P _s	-	W

Dodatne informacije v skladu z Uredbo (EU) št. 66/2014

Faktor povečanja časa - f	0.8	
Indeks energijske učinkovitosti – EEI _{napa}	41.4	
Izmerjena stopnja pretoka zraka na točki največje učinkovitosti – QBEP	259.2	m ³ /h
Izmerjen zračni tlak na točki največje učinkovitosti – PBEP	444	Pa
Največji pretok zraka – Q _{max}	630.0	m ³ /h
Izmerjena vhodna električna moč na točki največje učinkovitosti - WBEP	98.8	W
Nazivna moč sistema za osvetljevanje - WL	-	W
Povprečna osvetljenost kuhalne površine, ki jo zagotavlja sistem za osvetljevanje - Epovprečna	-	lux

Naprava je preizkušena v skladu z: IEC / EN 61591, IEC / EN 60704-1, IEC / EN 60704-2-13, IEC / EN 50564.

Podatki v zgornji razpredelnici se nanašajo na naprave v načinu izpuha. Naprave v načinu kroženja zraka lahko na način izpuha

spremenite po navodilih za namestitev v priročniku za namestitev, in z uporabo namenskega filtra, ki je na voljo v naših uradnih trgovinah. Za več informacij obiščite našo spletno stran.

12.5 Napa - Varčevanje z energijo

Energijo lahko prihranite med vsakodnevnim kuhanjem, če upoštevate spodnje nasvete.

- Ko začnete kuhati, nastavite ventilator nape na nizko stopnjo hitrosti. Po

končanem kuhanju naj napa deluje nekaj minut.

- Hitrost ventilatorja povečajte samo, da se znebite velike količine pare ali dima. Funkcijo Boost je priporočljivo uporabljati samo v izrednih razmerah.
- Redno čistite filter nape in ga po potrebi zamenjajte, da ohranite njegovo učinkovitost.
- Uporabite največji premer sistema cevi za optimiziranje učinkovitosti in zmanjšanje hrupa.

13. SKRB ZA OKOLJE

Reciklirajte materiale, ki jih označuje simbol . Embalažo odložite v ustrezne zabojnike za reciklažo. Pomagajte zaščititi okolje in zdravje ljudi ter reciklirati odpadke električnih in elektronskih naprav. Naprav, označenih s

simbolom , ne odstranjujte z gospodinjskimi odpadki. Izdelek vrnite na krajevno zbirališče za recikliranje ali se obrnite na občinski urad.



electrolux.com

701133014-A-402024



CE