



Electrolux



electrolux.com/register



ECC8344

POSTAVLJANJE / ИНСТАЛИРАЊЕ / NAMESTITEV

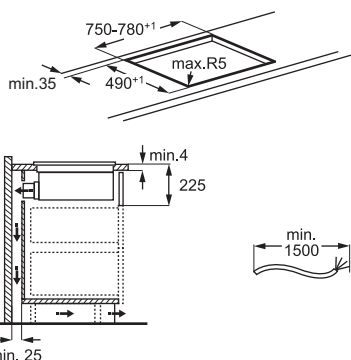
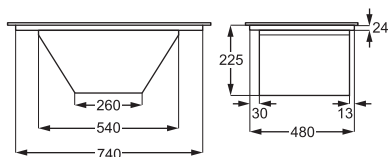
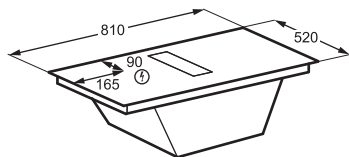
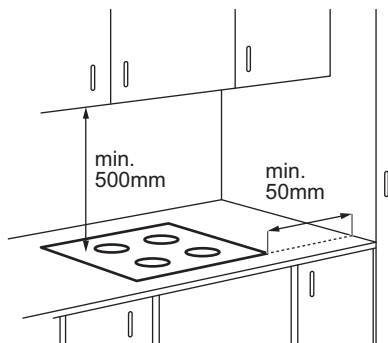

www.youtube.com/electrolux
www.youtube.com/aeg

How to Install your
 AEG/Electrolux Extractor Hob



Zadržava se pravo na izmjene.

1. SIGURNOSNE INFORMACIJE.....	3	7. UPUTE ZA KUHANJE.....	13
2. SIGURNOSNE UPUTE.....	5	8. ODRŽAVANJE I ČIŠĆENJE.....	14
3. MONTAŽA.....	7	9. RJEŠAVANJE PROBLEMA.....	17
4. OPIS PROIZVODA.....	10	10. TEHNIČKI PODACI.....	18
5. PRIJE PRVE UPOTREBE.....	11	11. ENERGETSKA UČINKOVITOST.....	18
6. SVAKODNEVNA UPORABA.....	11	12. BRIGA O OKOLIŠU.....	20

1. ⚠ SIGURNOSNE INFORMACIJE

Prije ugradnje i uporabe uređaja pažljivo pročitajte priložene upute. Proizvođač nije odgovoran za bilo kakve ozljede ili oštećenje koji su rezultat neispravne ugradnje ili uporabe. Upute uvijek držite na sigurnom i pristupačnom mjestu za buduću uporabu.

1.1 Sigurnost djece i osjetljivih osoba

- Ovaj uređaj mogu koristiti djeca u dobi od 8 godina i starija te osobe smanjenih tjelesnih, osjetilnih ili mentalnih mogućnosti ili osobe koje ne raspolažu iskustvom ili znanjem ako su pod nadzorom osobe odgovorne za njihovu sigurnost i rade po uputama koje se odnose na sigurno korištenje uređaja te razumiju uključene opasnosti. Djeca mlađa od 8 godina i osobe s vrlo teškim i složenim invaliditetom moraju se držati podalje od uređaja, osim ako su pod stalnim nadzorom.
- Djeca bi trebala biti pod nadzorom kako bi se osiguralo da se ne igraju uređajem.

- Ambalažu držite podalje od djece i zbrinite je na ispravan način.
- UPOZORENJE: Uređaj i njegovi dostupni dijelovi zagrijavaju se tijekom uporabe. Držite djecu i kućne ljubimce podalje tijekom uporabe i hlađenja.
- Ako postoji, aktivirajte uređaj za zaštitu djece.
- Djeca ne smiju čistiti ni održavati uređaj bez nadzora.

1.2 Opća sigurnost

- Ovaj uređaj namijenjen je isključivo za kuhanje.
- Ovaj je uređaj namijenjen za uporabu u kućanstvu i ostalim smještajnim jedinicama u zatvorenom prostoru.
- Ovaj uređaj može se koristiti u uredima, hotelskim sobama, sobama pansiona/prenočišta, seoskim kućama za goste i drugim sličnim smještajnim objektima u kojima takva uporaba ne prelazi prosječnu razinu uporabe u domaćinstvu.
- UPOZORENJE: Opasnost od požara: Ne spremajte predmete na površine za kuhanje.

- **OPREZ:** Postupak pripreme mora biti pod nadzorom. Kratkoročni postupak kuhanja mora se kontinuirano nadzirati.
- **UPOZORENJE:** Kuhanje na ploči za kuhanje bez nadzora uz upotrebu masnoće ili ulja može biti opasno i može dovesti do požara.
- **UPOZORENJE:** Uređaj i njegovi dostupni dijelovi za grijavaju se tijekom uporabe. Pripazite i nemojte dirati grijaće elemente.
- Dim ukazuje na pregrijavanje. Nikada nemojte koristiti vodu za gašenje požara kod kuhanja. Isključite uređaj i pokrijte plamen, npr. protupožarnim prekrivačem ili poklopcem.
- **UPOZORENJE:** Uređaj se ne smije napajati preko vanjskog sklopnog uređaja, kao što je tajmer, ili biti spojen na krug koji komunalna služba redovito uključuje i isključuje.
- Metalni predmeti kao što su noževi, vilice, žlice i poklopci ne smiju se stavljati na površinu ploče za kuhanje jer se mogu zagrijati.
- Ne upotrebljavajte uređaj prije postavljanja u ugradbeni ormarić.
- Za čišćenje uređaja nemojte koristiti raspršivač vode i paru.
- Nakon upotrebe isključite element ploče za kuhanje uz pomoć njegove kontrole i ne oslanjajte se na detektor posude.
- **UPOZORENJE:** Ako je površina napuknuta, isključite uređaj kako biste spriječili mogućnost električnog udara. U slučaju da je uređaj spojen na električnu mrežu izravno pomoću razvodne kutije, uklonite osigurač i odspojite uređaj iz napajanja. U svakom slučaju obratite se ovlaštenom servisnom centru.
- Provjerite imate li dobru ventilaciju u prostoriji gdje je uređaj postavljen kako biste izbjegli povratni protok plinova u prostoriju iz uređaja u kojima izgaraju druga goriva, uključujući otvoreni plamen.
- Uvjerite se da ventilacijski otvori nisu blokirani i da se zrak koji sakuplja uređaj ne dovodi u kanal za ispuštanje dima i pare iz drugih uređaja (sustavi centralnog grijanja, termosifoni, grijači vode itd.).
- Nepridržavanje može dovesti do povratnog toka plinova.

va izgaranja, što uzrokuje opasnost od trovanja ugljikovim monoksidom ili gušenja.

- Kada uređaj radi s drugim uređajima, maksimalni vakuum koji se stvara u prostoriji ne smije prelaziti 0,04 mbara.
- Redovito čistite filter nape i uklonite naslage masnoće kako biste spriječili opasnost od požara.
- Ako je kabel napajanja oštećen, mora ga zamijeniti proizvođač, ovlaštenu servisnu centar ili kvalificirane osobe kako bi se izbjegao strujni udar.
- Ako je uređaj priključen izravno na električnu mrežu, električna instalacija mora

biti opremljena izolacijskim uređajem koji omogućuje isključivanje uređaja iz struje na svim polovima. Potpuna isključenost mora udovoljavati uvjetima navedenim u prenaponskoj kategoriji III. Sredstva za odspajanje moraju biti ugrađena u fiksno ožičenje u skladu s pravilima ožičenja.

- **UPOZORENJE:** Koristite samo štitnike ploče za kuhanje koje je dizajnirao proizvođač uređaja za kuhanje ili koje je proizvođač uređaja naznačio u uputama za uporabu kao prikladne ili štitnike ploče za kuhanje ugrađene u uređaj. Uporaba neodgovarajućih štitnika može uzrokovati ozljede.

2. SIGURNOSNE UPUTE

2.1 Postavljanje

UPOZORENJE!

Samo kvalificirani tehničar smije postavljati ovaj uređaj.

UPOZORENJE!

Opasnost od ozljeda ili oštećenja uređaja.

- Odstranite svu ambalažu.
- Ne postavljajte i ne koristite oštećeni uređaj.
- Detaljne upute za sastavljanje možete pronaći u knjižici s uputama za postavljanje.
- Održavajte minimalnu udaljenost od drugih uređaja i kuhinjskih elemenata.

- Budite oprezni pri pomicanju uređaja jer je težak. Upotrebljavajte zaštitne rukavice i zatvorenu obuću.
- Izrezane površine ormarića zabrtvite sredstvom za brtvljenje kako biste spriječili bubrenje uzrokovano vlagom.
- Donji dio uređaja zaštitite od pare i vlage.
- Ne postavljajte uređaj pored vrata ili ispod prozora kako biste spriječili padanje vrućeg posuda s uređaja kada se otvore vrata ili prozor.
- Ne postavljajte ispuh zraka u zidni otvor, osim ako otvor nije namijenjen za tu svrhu.
- Za postavljanje bez kanala, otvor ventilatora mora se postaviti izravno na zid ili se mora odvojiti dodatnim zidnim ormarićem i tako spriječiti pristup lopaticama ventilatora.
- Svaki uređaj na dnu ima ventilatore za hlađenje.

- Ako je uređaj postavljen iznad ladice:
 - Ne pohranjujte sitne predmete ili papir koji bi mogli oštetiti ventilatore za hlađenje ili narušiti rad sustava hlađenja.
 - Ostavite najmanje 2 cm razmaka između donjeg dijela uređaja i sadržaja ladice.
- Uklonite sve pregradne ploče u ormariću ispod uređaja.

2.2 Električni priključak

⚠ UPOZORENJE!

Rizik od požara i strujnog udara.

- Električni priključak mora izvesti kvalificirani električar u skladu sa shemom priključivanja ili knjižicom s uputama za postavljanje.
- U slučaju postavljanja ispuha te ako postoji dodatna oprema ili je ona obavezna (zidni ventil, prekidač za otvaranje/zatvaranje prozora i/ili otvarač prozora) električno priključivanje treba obaviti kvalificirani električar u skladu sa shemom priključivanja ili knjižicom s uputama za postavljanje.
- Uređaj mora biti uzemljen.
- Prije bilo kakvog rada isključite uređaj iz mrežnog napajanja.
- Provjerite jesu li parametri na natpisnoj pločici kompatibilni s električnim vrijednostima mrežnog napajanja.
- Labavi ili neispravni kabeli ili utikači mogu dovesti do pregrijavanja priključaka.
- Koristite ispravan mrežni kabel.
- Ne dopustite da se mrežni kabel zapetlja.
- Provjerite je li ugrađena zaštita od udara.
- Osigurajte mrežni kabel stezaljkom za rasterećenje.
- Pazite na to da mrežni kabel ili utikač (ako postoji) ne dodiruju vruće površine.
- Nemojte upotrebljavati adaptere s više utikača i produžne kabele.
- Izbjegavajte oštećenje mrežnog utikača i kabela. Ako je potrebna zamjena, to mora učiniti naš ovlašteni servisni centar ili kvalificirani električar.
- Zaštita od udara za dijelove koji su pod naponom ili su izolirani mora biti sigurno pričvršćena i ne smije se moći ukloniti bez alata.
- Priključite mrežni utikač u utičnicu tek na kraju postavljanja. Osigurajte pristup mrežnom utikaču nakon postavljanja.
- Ako je utičnica labava, ne priključujte utikač.

- Ne isključujte uređaj povlačenjem za mrežni kabel. Uvijek povucite za mrežni utikač.
- Upotrebljavajte samo ispravne izolacijske uređaje: zaštitnike za vodove, osigurače (osigurači s vijcima uklonjeni iz držača), prekidači gubitka uzemljenja i sklopnici.
- Električna instalacija mora imati izolacijski uređaj koji omogućava isključivanje uređaja iz mreže na svim polovima, s razmakom kontakta od najmanje 3 mm.

2.3 Uporaba

⚠ UPOZORENJE!

Opasnost od ozljeda, opekline, električnog udara.

- Ne mijenjajte specifikacije uređaja.
- Prije prve uporabe uklonite ambalažu, naljepnice i zaštitne folije (ako postoje).
- Pazite na to da ventilacijski otvori nisu blokirani. Ventilaciju mora povremeno provjeravati kvalificirani tehničar.
- Ne ostavljajte uređaj bez nadzora tijekom rada.
- Nakon svake uporabe isključite zonu kuhanja.
- Ne stavljajte pribor za jelo ili poklopce lonaca na zone kuhanja jer se mogu zagrijati.
- Ne rukujte uređajem mokrim rukama ili ako dođe u kontakt s vodom.
- Ne koristite uređaj kao radnu površinu ili kao površinu za odlaganje.
- Ako je površina uređaja napukla, odmah iskopčajte uređaj iz napajanja kako biste spriječili strujni udar.
- Dok je uređaj u uporabi, korisnici s ugrađenim elektrostimulatorom srca moraju biti udaljeni najmanje 30 cm od indukcijskih zona kuhanja.
- Pažljivo stavljajte hranu u vruće ulje jer može prskati.
- Nikada ne upotrebljavajte otvoreni plamen dok napa radi.
- Ne koristite aluminijsku foliju ili druge materijale između površine za kuhanje i posuđa, osim ako proizvođač uređaja nije naveo drugačije.
- Koristite samo dodatke koje je preporučio proizvođač ovog uređaja.

⚠ UPOZORENJE!

Opasnost od požara i eksplozije.

- Prilikom zagrijavanja, masti i ulja mogu ispuštati zapaljive pare. Držite plamen i zagrijane predmete podalje.

- Pare vrućeg ulja mogu uzrokovati spontano zapaljenje.
- Korišteno ulje s ostacima hrane može se zapaliti na nižim temperaturama.
- Ne stavljajte zapaljive proizvode blizu uređaja.

UPOZORENJE!

Opasnost od oštećenja uređaja.

- Ne stavljajte vruće posuđe na upravljačku ploču kako biste izbjegli opasnost od opekline.
- Ne stavljajte vrući poklopac na staklenu površinu ploče za kuhanje.
- Ne dopustite da posuđe ključa na suho.
- Spriječite pad predmeta ili posuda na uređaj kako biste izbjegli oštećenje površine.
- Ne uključujte zone kuhanja s praznim posuđem ili bez posuda na njima.
- Nikada ne uklanjajte rešetku ili filter dok napa ili ploča za kuhanje rade.
- Nikada ne upotrebljavajte otvoreni plamen dok napa radi.
- Ne prekrivajte usis nape posuđem.
- Ne pristupajte donjoj strani uređaja dok ploča za kuhanje ili napa rade.
- Kako biste izbjegli opasnost od zaglavlivanja, ne stavljajte male ili lagane predmete blizu nape.
- Posuđe od lijevanog željeza ili s oštećenim dnom može ogrebat staklo / staklokeramiku. Uvijek podignite posuđe kad ga morate premjestiti na površinu za kuhanje.

3. MONTAŽA

3.1 Prije postavljanja

Za buduću uporabu, pronađite natpisnu pločicu koja se nalazi na dnu ploče za kuhanje i zapišite serijski broj

3.2 Montaža ploče za kuhanje

 Za dimenzije ugradnje i vizualne upute pogledajte dijagrame ugradnje koji se nalaze na prvim stranicama korisničkog priručnika.

Za detaljne informacije o sastavljanju ploče za kuhanje pogledajte knjižicu s uputama.

Slijedite shemu povezivanja ploče za kuhanje i shemu povezivanja prekidača za prozor (ako je primjenjivo) prikazanu u knjižici s upu-

- Što se tiče žarulje(a) unutar ovog proizvoda i rezervnih žarulja koje se prodaju zasebno: Ove žarulje namijenjene su da izdrže ekstremne fizičke uvjete u kućanskim uređajima, poput temperature, vibracija, vlage ili su namijenjene signaliziranju informacija o radnom stanju uređaja. Nisu namijenjene za druge primjene i nisu pogodne za osvjetljenje u kućanstvu.
- Za popravak uređaja obratite se ovlaštenom servisnom centru. Koristite samo originalne rezervne dijelove.

2.4 Održavanje i čišćenje

- Redovito čistite uređaj kako biste spriječili propadanje materijala površine.
- Prije čišćenja isključite uređaj i ostavite ga da se ohladi.
- Očistite uređaj toplom vodom i vlažnom mekom krpom. Koristite samo neutralne deterdžente. Ne koristite abrazivna sredstva, abrazivne spužvice za čišćenje, otapala ili metalne predmete, osim ako nije drugačije navedeno.

2.5 Zbrinjavanje

UPOZORENJE!

Opasnost od ozljeda ili gušenja.

- Za informacije o pravilnom zbrinjavanju uređaja obratite se lokalnim vlastima.
- Isključite uređaj s glavnog napajanja, zatim prerežite i zbrinite električni kabel.

tama i/ili na naljepnicama ispod ploče za kuhanje.

Samo za odabrane zemlje: U slučaju ugradnje ispuha, može biti potreban prekidač za prozor (posavjetujte se s ovlaštenim tehničarom). Morate ga kupiti zasebno jer nije isporučan s pločom za kuhanje. Prekidač za prozor mora ugraditi ovlašteni tehničar. Pogledajte knjižicu s uputama.

Ako je uređaj postavljen iznad ladice, ventilacija ploče za kuhanje može zagrijati predmete spremjene u ladici tijekom procesa kuhanja.

Sastavljanje jedinice za filtriranje

Uređaj se mora uvijek koristiti sa svim isporučenim filterima. Prije prve uporabe provjerite jeste li umetnuli dugotrajne ugljične filtre u kućište s ručkama prema unutra. Nakon što je

kućište filtra sastavljeno, stavite ga u unutrašnjost nape i postavite rešetku na napu.

Uređaj se mora uvijek koristiti sa svim filtrima namijenjenim odabranom načinu ugradnje. Pogledajte „Odabir filtra”. Prije prve uporabe provjerite jeste li umetnuli ugljične filtre u napu s ručkama prema unutra. Stavite kućište filtra za masnoću u unutrašnjost nape i postavite rešetku na napu.

3.3 Priključni kabel

⚠ UPOZORENJE!

Sve električne priključke mora izvesti kvalificirani električar.

- Ploča za kuhanje opremljena je priključnim kabelom.
- Za zamjenu oštećenog mrežnog kabela upotrijebite vrstu kabela koja podnosi temperaturu od 125 °C ili više.
- Pojedinačna žica mora imati promjer od najmanje 1,5 mm².
- Zabranjeno je spajanje putem kontaktnih utikača, bušenje ili lemljenje krajeva žica i spajanje kabela bez završne čahure kabela.
- Obratite se svom lokalnom ovlaštenom servisnom centru. Priključni kabel smije zamijeniti samo kvalificirani električar.

Monofazni priključak

1. Uklonite završnu čahuru kabela s crnih i smeđih žica.
2. Uklonite dio izolacije s krajeva smeđih i crnih kabela.
3. Spojite krajeve crnih i smeđih kabela.
4. Postavite novu završnu žičanu čahuru na svaki kraj žice (potreban je poseban alat).

NL priključak

1. Uklonite završnu čahuru kabela s plavih žica.
2. Uklonite dio izolacije s plavih krajeva kabela.
3. Postavite novu završnu čahuru žice na svaki kraj žice (potreban je poseban alat).

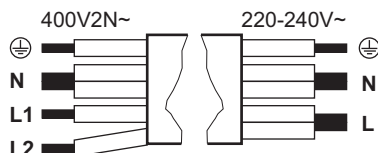

Jednofazni priključak: 220 - 240 V~ (5x1,5 mm² or 3x4 mm²) **Dvofazni priključak: 400 V2N~ (5x1,5 mm² or 4x2,5 mm²)**

⊕	Zeleno-žuta	Zeleno-žuta	⊕
N	Plava i plava	Plava i plava	N
L	Crna i smeđa	Crna	L1
		Smeđa	L2

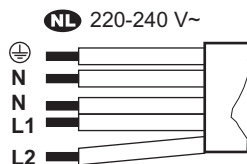

NL 220 - 240 V~ (5x1,5 mm²)

⊕	Zeleno-žuta
N	Plava i plava
L1	Crna
L2	Smeđa

3.4 Priključni kabel

⚠ UPOZORENJE!

Sve električne priključke mora izvesti kvalificirani električar.

- Ploča za kuhanje opremljena je priključnim kabelom.
- Za zamjenu oštećenog mrežnog kabela upotrijebite tip kabela H05VV-F koji podnosi temperaturu od 70 °C ili više.
- Pojedinačna žica mora imati promjer od najmanje 1,5 mm².
- Zabranjeno je spajanje putem kontaktnih utikača, bušenje ili lemljenje krajeva žica i spajanje kabela bez završne čahure kabela.
- Obratite se svom lokalnom ovlaštenom servisnom centru. Priključni kabel smije zamijeniti samo kvalificirani električar.

Monofazni priključak

1. Uklonite završnu čahuru kabela s crnih i smeđih žica.
2. Uklonite dio izolacije s krajeva smeđih i crnih kabela.
3. Spojite krajeve crnih i smeđih kabela.

4. Postavite novu završnu žičanu čahuru na svaki kraj žice (potreban je poseban alat).

NL priključak

1. Uklonite završnu čahuru kabela s plavih žica.
2. Uklonite dio izolacije s plavih krajeva kabela.
3. Postavite novu završnu čahuru žice na svaki kraj žice (potreban je poseban alat).

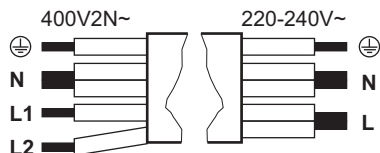

Jednofazni priključak: 220 - 240 V~ 5x1,5 mm ²		Dvofazni priključak: 400 V2N~ 5x1,5 mm ² ili 4x2,5 mm ²	
	Zeleno-žuta	Zeleno-žuta	
N	Plava i plava	Plava i plava	N
L	Crna i smeđa	Crna	L1
		Smeđa	L2

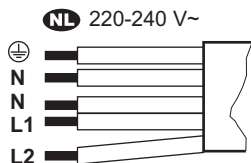

NL 220 - 240 V (5x1,5 mm²)

	Zeleno-žuta
N	Plava i plava
L1	Crna
L2	Smeđa

3.5 Ograničenje snage

Ograničenje snage definira koliko električne energije ploča za kuhanje ukupno troši, u granicama kućnih instalacijskih osigurača. Ploča za kuhanje postavljena je prema zadanim postavkama na najveću moguću vrijednost. Provjerite odgovara li odabrana snaga instalaciji osigurača u domaćinstvu.

Za smanjenje ili povećanje razine snage:

1. Uđite u izbornik: pritisnite i držite 3 sekunde. Zatim pritisnite i držite .
2. Pritisnite na prednjem tajmeru dok se ne pojavi .
3. Za kretanje između postavki pritisnite / na prednjem tajmeru.
4. Za izlaz pritisnite .

Razine snage:

P73 – 7350 W, P15 – 1500 W, P20 – 2000 W, P25 – 2500 W, P30 – 3000 W, P35 – 3500 W, P40 – 4000 W, P45 – 4500 W, P50 – 5000 W, P60 – 6000 W

4. OPIS PROIZVODA

4.1 Pregled uređaja

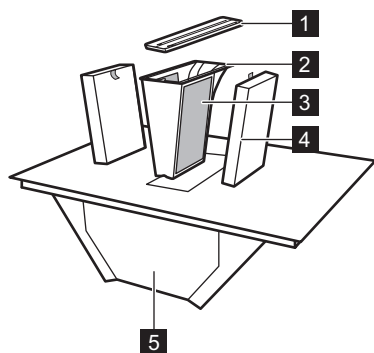

- 1 Rešetka
- 2 Kućište filtra za masnoću
- 3 Filtar za masnoću (neuklonjivi)
- 4 Ugljični filtari
- 5 Korito za kapanje
- 6 Ploča za kuhanje
- 7 Adapter cijevi za zrak
- 8 Priključak cijevi za zrak za stražnju stjenku

4.2 Raspored površine za kuhanje

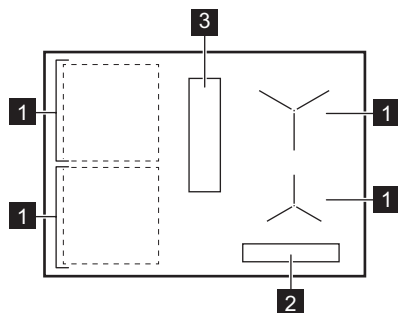

- 1 Indukcijska zona kuhanja
- 2 Upravljačka ploča
- 3 Napa

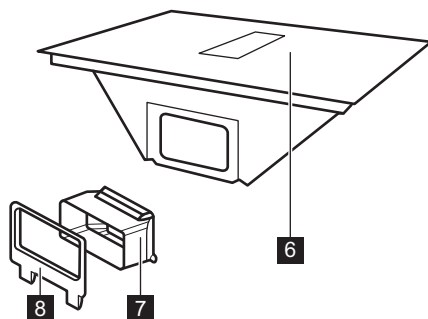

4.3 Simboli na upravljačkoj ploči i zaslonu

Simbol/indikator

Ⓜ	Uključeno / Isključeno
	Pauza
⌚, + / -	Tajmer
⌂	Bridge
AUTO	Automatski način rada nape
☘	Ručni način rada nape
☘	Boost
P	PowerBoost
🔒	Blokiranje/Uređaj za zaštitu djece
⚠ + znak	Došlo je do kvara.
🌐	Dugotrajni ugljični filtari treba regenerirati. Filtar treba očistiti ili zamijeniti.
🔌, 🔌, 🔌	OptiHeat Control

5. PRIJE PRVE UPOTREBE

5.1 Odabir filtra

Prije prve upotrebe provjerite jeste li postavili ispravnu vrstu filtra na temelju načina ugradnje. Pogledajte poglavlje „Struktura izbornika”.

Recirkulacijski način rada: ugljični filter (u kombinaciji s filtrom za masnoću)

Ugljični filtri koji sadrže aktivnu pjenu neutraliziraju dim i mirise od kuhanja. Možete birati između:

- **OdourClean STANDARD** (bijeli, za jednokratnu upotrebu)
- **OdourClean PLUS** (crni, može se regenerirati)

Za upotrebu uređaja u recirkulacijskom načinu rada obratite se ovlaštenom tehničaru za podešavanje instalacije. Idite na korisničke postavke i uključite obavijest o ugljičnom filtru tako da odaberete CF, a zatim Uključeno. Zatim odaberite jedan od filtera:

- **OdourClean STANDARD:** Odaberite Ft, a zatim 2.

- **OdourClean PLUS:** Odaberite 1, a zatim Ft.

Ispušni način rada: filter za masnoću

Filtri za masnoću sakupljaju masnoću, ulje i ostatke hrane i sprečavaju ih da dođu u sustav nape.

Za upotrebu uređaja u ispušnom načinu rada obratite se ovlaštenom tehničaru za podešavanje instalacije. Potom idite na korisničke postavke i uključite obavijest o ugljičnom filtru tako da odaberete CF, a zatim Isključeno.

① Ispušni način rada može utjecati na tlak zraka u prostoriji i stoga je potrebna odgovarajuća ventilacija kako bi se spriječio povratni tok plinova izgaranja iz drugih uređaja. Osigurajte da okruženje u kojem se uređaj postavlja ispunjava priložene sigurnosne smjernice.

6. SVAKODNEVNA UPORABA

6.1 Uporaba ploče za kuhanje

Pritisnite i držite ① za uključivanje ili isključivanje ploče za kuhanje. Postavite posuđe na zonu kuhanja i podesite postavku topline putem upravljačke trake. Za isključivanje zone kuhanja pritisnite 0.

ECO tajmer

Radi uštede energije, zona kuhanja isključuje se neposredno prije zaustavljanja tajmera.

6.2 Posuđe

Dno posuđa treba biti što je moguće deblje i ravnije. Očistite i osušite posuđe prije stavljanja na ploču za kuhanje. Ne vucite i ne trljajte posuđe po rubovima i kutovima stakla kako biste izbjegli krhotine ili oštećenje površine. Ne stavljajte vruće posuđe na upravljačku ploču kako biste izbjegli oštećenje elektroničkih dijelova.

Provjerite je li posuđe kompatibilno s indukcijom (tj. da se magnet lijepi za dno). Za optimalan prijenos topline koristite posuđe čiji je promjer dna približno jednak veličini zone ku-

hanja. Posuđe manjeg promjera može se sporije zagrijavati, dok se ono većeg promjera može pregrijati i oštetiti upravljačku ploču.

Materijal posuđa

- **prikladno:** lijevano željezo, čelik, emajlirani čelik, nehrđajući čelik, višeslojno dno (s odgovarajućom oznakom proizvođača).
- **neprikladno:** aluminij, bakar, mesing, staklo, keramika, porculan.

Buka tijekom rada

Buka se može razlikovati ovisno o materijalu posuđa i trenutnoj postavci topline. To je normalno i ne ukazuje na kvar.

- zvuk pucketanja: posuđe je izrađeno od različitih materijala (struktura „sendviča”).
- zvuk zviždanja: uključena je visoka postavka topline, a posuđe je izrađeno od različitih materijala (struktura „sendviča”).
- zujanje: uključena je visoka postavka topline.
- klikanje: događa se električno prebacivanje.
- šištanje, zujanje: ventilator za hlađenje radi.

- ritmički zvuk: posuđe je prepoznato.

6.3 Detekcija posude

Ova funkcija označava prisutnost posuđa na ploči za kuhanje i isključuje zone kuhanja ako se u roku od 120 sek ne prepozna posuđe.

6.4 Automatsko isključivanje

Kao sigurnosna mjera, ploča za kuhanje automatski se isključuje u određenim uvjetima (npr. kada su sve zone kuhanja i napa isključene, kada nakon uključivanja nije odabrana razina topline ili brzina ventilatora ili kada posuđe proključa na suho).

6.5 OptiHeat Control (3 korak Indikator preostale topline)

Indikator signalizira da je zona kuhanja još vruća. Dok god je indikator vidljiv, postoji opasnost od opekline zbog preostale topline. Indikator nestaje kad se zona kuhanja ohladi.

6.6 Upravljanje snagom

Ako ploča za kuhanje dosegne maksimalnu dostupnu snagu, snaga zona kuhanja automatski će se smanjiti kako bi se zaštitili kućni osigurači. Za zone kuhanja sa smanjenom snagom, upravljačka traka treperi i prikazuje maksimalno moguće postavke topline.



6.7 P PowerBoost

Za uključivanje maksimalne postavke topline na ograničeno vrijeme. Možete koristiti za brže zagrijavanje vode do vrenja.

Za uključivanje pritisnite **P**. Nakon isteka vremena, zona kuhanja postavlja se na najveću postavku topline. Za isključivanje funkcije promijenite postavku topline.

6.8 Tajmer

Određuje koliko dugo zona kuhanja treba raditi.

Postavite postavku topline zone kuhanja i pritisnite . Postavite vrijeme s pomoću **+** / **-**, a zatim potvrdite s pomoću . Kada postavljeno vrijeme istekne, zona kuhanja se isključuje. Za poništavanje tajmera pritisnite , a zatim pritisnite **-** dok se na zaslonu ne pojavi 00.

Funkciju možete koristiti i kao zvučni alarm kada je ploča za kuhanje uključena, ali nijedna zona kuhanja ne radi. Pritisnite  i postavite vrijeme s pomoću **+** / **-**.

6.9 || Pauza

Funkcija postavlja sve aktivne zone kuhanja na najnižu postavku topline.



Kada napa radi u ručnom načinu rada, brzina ventilatora smanjuje se na 1. U automatskom načinu rada, brzina ventilatora se ne mijenja.

Funkcija ne zaustavlja nijedan aktivan tajmer.

Za uključivanje/isključivanje pritisnite **||**.

6.10 Blokiranje/Uređaj za zaštitu djece

Za zaključavanje/otključavanje upravljačke ploče po potrebi.

Za zaključavanje upravljačke ploče nakratko tijekom kuhanja: jedanput pritisnite . Pritisnite ponovno za otključavanje. Za sprječavanje slučajnog uključivanja ploče za kuhanje: pritisnite i držite  3 sek dok se sve zone ne isključe, a zatim isključite ploču za kuhanje. Funkcija je i dalje aktivna kada isključite ploču za kuhanje. Za isključivanje funkcije uključite ploču za kuhanje, pritisnite i držite  3 sek, a zatim isključite ploču za kuhanje.

6.11 Bridge

Za spajanje dvije bočne zone kuhanja tako da rade kao jedna. Možete je koristiti za kuhanje s velikim posuđem (npr. plancha). Pobrnite se za to da posuđe pokriva središta obje zone kuhanja. Ako se posuđe postavi između dva središta zona, funkcija se neće uključiti.

1. Postavite postavku topline za jednu od zona.
2. Pritisnite .
3. Mijenjajte postavku topline po potrebi.

Za isključivanje funkcije pritisnite .

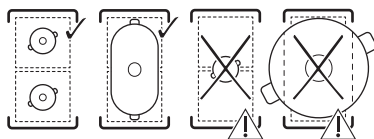

6.12 Funkcije nape

Ručni način rada

Napa može raditi kada je ploča za kuhanje uključena ili isključena.

1. Pritisnite  za uključivanje nape.

2. Podesite brzinu ventilatora višestrukim pritiskom na .

Za isključivanje, pritisnite više puta  dok indikatori ne nestanu.

Automatski način rada

Napa podešava brzinu ventilatora na temelju temperature zone kuhanja. Automatski način rada nudi četiri opcije brzine ventilatora: H1-H4 (od niske do intenzivne).

1. Ako funkcija nije uključena po zadanim postavkama, pritisnite AUTO da biste je uključili.
2. Stavite posudu na zonu kuhanja i odaberite postavku topline.

Za isključivanje pritisnite AUTO.

Za promjenu zadane brzine ventilatora (H4) unesite korisničke postavke. Pogledajte poglavlje „Struktura izbornika”.

Boost

Funkcija uključuje ventilator na najvećoj brzini.

Pritisnite  za uključivanje funkcije.

Za isključivanje ponovno pritisnite .

Funkcija može raditi bez prekida najviše 8 minuta. Nakon tog vremena postavka brzine ventilatora mijenja se na 3.

Auto Breeze

Ventilator nastavlja raditi minimalnom brzinom još 20 minuta nakon što isključite ploču za kuhanje, a zatim se automatski isključuje. Funkcija uklanja sve zaostale mirise nakon kuhanja.

Kada funkcija radi, pojavljuje se indikator iznad AUTO.

Da biste zaustavi funkciju, pritisnite AUTO ili .





Da biste potpuno onemogućili funkciju, unesite korisničke postavke. Pogledajte poglavlje „Struktura izbornika”.

 Preporučuje se da ne onemogućujete funkciju i omogućite joj da neprekidno radi tijekom ciklusa.

6.13 Struktura izbornika

Oznaka	Postavka
b	Zvuk
P	Ograničenje snage
H	Automatski način rada ventilatora
dF	Auto Breeze
CF	Obavijest o ugljičnom filtru
Ft	OdourClean STANDARD: 2 OdourClean PLUS: 1
E	Povijest alarma/pogrešaka

Za unos korisničkih postavki: pritisnite  i držite pritisnutim 3 sek. Zatim pritisnite i držite .

Kretanje kroz izbornik: izbornik se sastoji od simbola postavke i vrijednosti. Za kretanje između postavki pritisnite  na prednjem tajmeru. Za promjenu vrijednosti postavke pritisnite  ili  na prednjem tajmeru. **Za izlaz iz izbornika:** pritisnite .

6.14 Savjeti za uštedu energije

- Kad zagrijavate vodu, koristite samo onu količinu koja vam je potrebna.
- Ako je moguće, posuđe uvijek poklopite poklopcem.
- Koristite preostalu toplinu za održavanje hrane toplom ili za njezino odmrzavanje.
- Kada započnete s kuhanjem, postavite ventilator na nisku razinu brzine. Kad je kuhanje završeno, neka ventilator ostane uključen još nekoliko minuta.
- Povećajte brzinu ventilatora samo kada je potrebno riješiti se velike količine pare ili dima.
- Redovito čistite filtar i zamijenite ga kad je potrebno radi održavanja njegove učinkovitosti.

Za više informacija pogledajte „Energetska učinkovitost”.

7. UPUTE ZA KUHANJE

Podaci u tablici služe samo kao smjernice.

Toplina	Koristi se za:	Vrijeme (min)
1	Održavanje kuhane hrane toplom. Stavite poklopac na posuđe.	prema potrebi
1 - 2	Pripremanje hollandaise umaka; topljenje maslaca, čokolade, želatine. Promiješajte s vremena na vrijeme.	5 - 25
2	Stvrdnjavanje pahuljastih omeleta i pečenih jaja. Kuhajte poklopljeno.	10 - 40
2 - 3	Kuhanje riže i jela na bazi mlijeka, zagrijavanje gotovih jela. Dodajte najmanje dvostruko više vode nego riže, jela na mlijeku promiješajte na polovini vremena pripreme.	25 - 50
3 - 4	Dinstano povrće, riba, meso. Dodajte nekoliko žlica vode. Provjerite količinu vode tijekom kuhanja.	20 - 45
4 - 5	Krumpiri na pari i drugo povrće. Napunite lonac s 1-2 cm vode. Provjerite razinu vode tijekom kuhanja. Ostavite poklopljeno.	20 - 60
4 - 5	Kuhanje većih količina hrane, variva i juha. Do 3 l tekućine plus sastojci.	60 - 150
6 - 7	Lagano prženje odrezaka, teleći cordon-bleu, kotleti, mljeveno meso u tijestu, kobasice, jetra, zaprška, jaja, palačinke, uštipci. Po potrebi okrenite.	prema potrebi
7 - 8	Jako prženje popečaka od krumpira, kare odrezaka, odrezaka. Po potrebi okrenite.	5 - 15
9	Ključanje vode, kuhanje tjestenine, prženje mesa (gulaš, pečenje u loncu), prženje čipsa.	
P	Kuhanje velikih količina vode. PowerBoost je uključeno.	

8. ODRŽAVANJE I ČIŠĆENJE

8.1 Čišćenje ploče za kuhanje

- Očistite ploču za kuhanje nakon svake uporabe.
- Uvijek koristite posuđe za kuhanje s čistim dnom.
- Ne dopustite da posuđe vrije na suho ili da dosegne pretjerano visoke temperature.
- Ne upotrebljavajte posuđe izrađeno od materijala koji nisu kompatibilni s indukcijom. Takvi materijali mogu ogrebiti ili zaprljati površinu ploče za kuhanje.
- Ogrebotine ili tamne mrlje na staklenoj površini ne utječu na rad ploče za kuhanje.
- Za čišćenje staklene površine ne koristite noževe ni bilo kakve druge oštre, metalne predmete.
- Preporučeni strugač upotrebljavajte samo kao dodatni alat nakon standardnog čišćenja.
- Pričekajte da se ploča za kuhanje ohladi pa očistite površinu vlažnom krpom i neabrazivnim deterdžentom. Nakon čišćenja površinu posušite brisanjem mekom krpom.

- **Odmah uklonite:** rastopljenu plastiku, plastičnu foliju, sol, šećer i hranu sa šećerom. Upotrebljavajte strugač i pazite na to da izbjegnute opekline.
- **Uklonite kada se ploča za kuhanje dovoljno ohladi:** krugove od kamenca, krugove od vode, mrlje od masnoće, ostatke zagorene hrane, sjajne metalne promjene boje. Očistite površinu kako je prethodno opisano. Za uklanjanje sjajne metalne promjene boje upotrijebite meku krpom i otopinu vode i octa.

8.2 Čišćenje nape

Rešetka

Rešetka je izrađena od aluminija. Operite je ručno ili u perilici posuđa i obrišite mekom krpom.

Posuda za sakupljanje vode

Posuda za sakupljanje vode koja se nalazi ispod nape skuplja kondenzat nastao tijekom kuhanja. Ne zaboravite redovito prazniti posudu za sakupljanje vode.

1. Otključajte središnji zasun koji se nalazi straga i pomaknite ga u suprotnom smjeru. Primite posudu za sakupljanje

vode objema rukama, pažljivo je pomaknite udesno, a zatim spustite okomito prema dolje.



2. Ručno operite posudu za sakupljanje vode (s pomoću tople vode, sapuna i meke krpe / spužve) ili u perilici posuđa (standardni ciklus).

Ako voda ili druge tekućine dospiju u unutrašnjost sustava nape: isključite napu i pažljivo očistite područje toplom vodom, vlažnom krpom ili spužvom te blagim sredstvom za čišćenje.

8.3 Čišćenje nape

Rešetka

Rešetka je izrađena od aluminija. Operite je ručno ili u perilici posuđa i obrišite mekom krpom.

Korito za kapanje

Korito za kapanje smješteno ispod nape skuplja kondenzaciju nastalu tijekom kuhanja. Ne zaboravite redovito prazniti posudu.

1. Objema rukama uhvatite donju stranu korita za kapanje i gurnite ga prema naprijed. Zatim ga pažljivo pomaknite prema dolje kako biste izbjegli proljevanje vode.

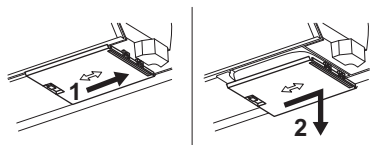

2. Korito operite ručno (pomoću tople vode, sapuna i meke krpe / spužve) ili u perilici posuđa (standardni ciklus).

Ako voda ili druge tekućine dospiju u unutrašnjost sustava nape: isključite napu i pažljivo očistite područje toplom vodom, vlažnom krpom ili spužvom te blagim sredstvom za čišćenje.



8.4 Čišćenje i regeneriranje filtara

Jedinica za filtriranje sastoji se od filtara za masnoću kombiniranih s kućištem filtra za masnoću **A** i uklonjivim dugotrajnim ugljičnim filtrima **B**.

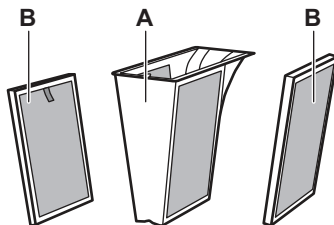
Uređaj se mora uvijek koristiti sa svim isporučenim filterima.



Filtri **A** sakupljaju masnoću, ulje i ostatke hrane i sprečavaju ih da dođu u sustav nape. Filtri **B** koji sadrže pjenu od aktivnog ugljena neutraliziraju dim i mirise od kuhanja.



- Ploča za kuhanje ima ugrađeni brojač s obavijesti koji vas podsjeća na čišćenje filtara za masnoću i regeneraciju dugotrajnih ugljičnih filtara.
- Očistite filtre **A** čim nakupljena mast postane vidljiva (jednom mjesečno ili češće, ako je potrebno).
- Očistite filtre **B** samo kada je nakupljena mast vidljiva.
- Nakon 140 sati uporabe, indikator  počinje treptati kako bi označio da je vrijeme za čišćenje filtara **A** i regeneriranje filtara **B**. Obavijest ne blokira uporabu ploče za kuhanje.
- Regenerirajte filtre **B** samo kada je obavijest  uključena. Maksimalni broj ciklusa regeneracije jest 8. Nakon tog vremena zamijenite filtre.

Rastavljanje / ponovno sastavljanje filtara

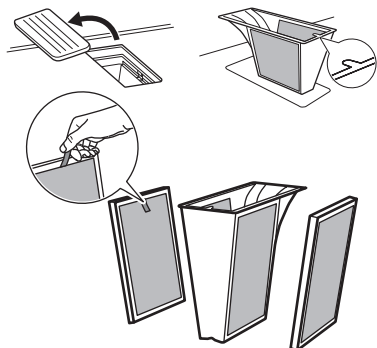
1. Uklonite rešetku i izvadite kućište filtra.
2. Izvadite filtre **B** tako da ih uhvatite za ručku.
3. Nakon čišćenja ponovno sastavite jedinicu za filtriranje. Uvucite filtre **B** u sustav nape duž ugrađenih vodilica. Vratite kućište filtra za masnoću natrag i ponovno postavite rešetku.



Čišćenje filtera za masnoću A i kućišta filtera za masnoću

1. Kućište filtera za masnoću pažljivo operite u toploj vodi blagim sredstvom za čišćenje, a zatim ga isperite toplom vodom. Za uklanjanje ostataka hrane možete koristiti meku spužvu, meku krpu ili neabrazivnu četku. Možete ga prati u perilici posuđa na standardnom ciklusu s drugim posuđem u istom punjenju. Može doći do blage promjene boje mrežice, što ne utječe na učinkovitost filtera.
2. Ostavite neko vrijeme da se osuši na sobnoj temperaturi.
3. Ponovno umetnite jedinicu za filtriranje. Ako je obavijest  uključena, kratko pritisnite  kako biste ponovno postavili brojač.

Čišćenje dugotrajnih ugljičnih filtera B

1. Filtere pažljivo operite toplom vodom bez uporabe sredstva za čišćenje. Za uklanjanje ostataka hrane možete koristiti meku spužvu, meku krpu ili neabrazivnu četku. Filtere možete prati i u perilici posuđa na 65-70 °C (korištenjem programa duljeg od 90 min), bez deterdženta i bez posuđa u istom punjenju perilice.
2. Filtere ostavite da se suše najmanje 24 h na sobnoj temperaturi.
3. Ponovno sastavite jedinicu za filtriranje i vratite je unutra.

Regeneriranje dugotrajnih ugljičnih filtera B

1. Prvo očistite filtere, kao što je prethodno opisano.

2. Stavite filtere u pećnicu postavljenu na temperaturu 100 °C na 120 min, na srednju rešetku. Koristite funkciju pećnice bez ventilatora.
3. Ponovno sastavite jedinicu za filtriranje i vratite je unutra. Za resetiranje brojača nakratko pritisnite .

8.5 Čišćenje filtera

Jedinica za filtriranje sastoji se od sljedećih elemenata: filteri za masnoću kombinirani s kućištem filtera za masnoću **A** i uklonjivim ugljičnim filterima **B**.

 Uređaj se mora uvijek koristiti sa svim filterima namijenjenim odabranom načinu ugradnje. Pogledajte „Odabir filtera“.

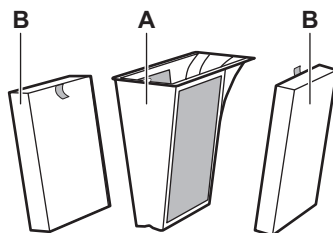

Ploča za kuhanje ima ugrađeni brojač s obavijestima koji vas podsjeća na čišćenje odgovarajućih filtera. Obavijest ne blokira uporabu ploče za kuhanje. Obavijest ostaje uključena 30 sekundi nakon što isključite napu i ploču za kuhanje.

Filter masnoće

- Nakon 40 sati uporabe, statički indikator  označava da je vrijeme za čišćenje filtera za masnoću.

OdourClean STANDARD ugljični filter

- Nakon 180 sati uporabe indikator  počine treptati kako bi označio da je vrijeme za zamjenu filtera.
- Redovito pregledavajte razinu nakupljene masnoće na filterima. Zamijenite ih kada se pojavi trepereći indikator (približno jednom godišnje, ovisno o učestalosti uporabe) ili ranije, ako je potrebno.

OdourClean PLUS ugljični filter

- Nakon 140 sati uporabe indikator  počine treptati kako bi označio da je vrijeme za regeneriranje filtera.
- Očistite filtere samo kada je nakupljena mast vidljiva.

- Regenerirajte filtre samo kada se pojavi trepereći indikator. Maksimalni broj ciklusa regeneracije jest 8. Nakon tog vremena zamijenite filtre.

Rastavljanje / ponovno sastavljanje filtara

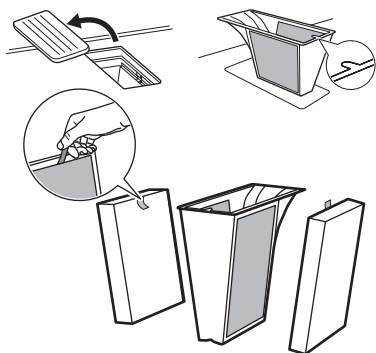

1. Uklonite rešetku i izvadite kućište filtra.
2. Izvadite filtre tako da ih uhvatite za ručku.
3. Nakon čišćenja ponovno sastavite jedinicu za filtriranje. Umetnite ugljične filtre u napu s ručkama prema unutra. Vratite kućište filtra za masnoću na mjesto i ponovno postavite rešetku.



Čišćenje filtara za masnoću

1. Očistite filtre čim nakupljena masnoća postane vidljiva. Kućište filtra za masnoću pažljivo operite u toploj vodi blagim sredstvom za čišćenje, a zatim ga isperite toplom vodom. Za uklanjanje ostataka hrane možete koristiti meku spužvu, meku krpu ili neabrazivnu četku. Možete ih prati u perilici posuđa na standardnom

ciklusu s drugim posuđem u istom punjenju. Može doći do blage promjene boje mrežice, što ne utječe na učinkovitost filtra.

2. Ostavite filtre neko vrijeme da se osuše na sobnoj temperaturi.
3. Vratite filtre na mjesto. Ako je obavijest  uključena, kratko pritisnite  kako biste ponovno pokrenuli brojač.

Čišćenje OdourClean PLUS ugljičnih filtara

1. Filtre pažljivo operite toplom vodom bez uporabe sredstva za čišćenje. Za uklanjanje ostataka hrane možete koristiti meku spužvu, meku krpu ili neabrazivnu četku. Filtre možete prati i u perilici posuđa na 65-70 °C (korištenjem programa duljeg od 90 min), bez deterdženta i bez posuđa u istom punjenju perilice.
2. Filtre ostavite da se suše najmanje 24 h na sobnoj temperaturi.
3. Ponovno sastavite jedinicu za filtriranje i vratite je unutra.

Regeneriranje OdourClean PLUS ugljičnih filtara

1. Prvo očistite filtre, kao što je prethodno opisano.
2. Stavite filtre u pećnicu postavljenu na temperaturu 100 °C na 120 min, na srednju rešetku. Koristite funkciju pećnice bez ventilatora.
3. Ponovno sastavite jedinicu za filtriranje i vratite je unutra. Za resetiranje brojača nakratko pritisnite .

9. RJEŠAVANJE PROBLEMA

 Ako u nastavku ne uspijete pronaći rješenje problema, obratite se ovlaštenom servisnom centru.

Ne možete uključiti/koristiti ploču za kuhanje.

- Provjerite je li ploča za kuhanje ispravno priključena na napajanje.
- Provjerite je li osigurač uzrok kvara. Ako osigurač opetovano pregorijeva ili ako čujete stalni zvučni signal, obratite se kvalificiranom električaru kako bi provjerio instalaciju.

- Provjerite je li upravljačka ploča čista i da nije prekrivena posuđem/stranim predmetima.

Ploča za kuhanje samostalno se isključuje nakon određenog vremena.

- To nije kvar. U određenim situacijama ploča za kuhanje automatski se isključuje radi održavanja sigurnosti. Pogledajte „Automatsko isključivanje“.

Maksimalna postavka topline za jednu od zona kuhanja nije dostupna ili se stalno mijenja između dvije razine.

- To nije kvar. Pogledajte „Upravljanje snagom”.
- Smanjite postavku topline ostalih zona kuhanja spojenih na istu fazu.

Ventilator nape ne radi/samostalno se isključuje.

- Isključite ploču za kuhanje i iskopčajte je iz napajanja. Pustite uređaj da se ohladi, a zatim ga ponovno ukopčajte u struju.
- Pazite na to da je prostorija dovoljno prozračena. Možda ćete trebati ugraditi prekiđač za prozor. Obratite se ovlaštenom servisnom centru.

Pojavljuje se 

- Očistite/zamijenite filtar. Pogledajte poglavlje „Održavanje i čišćenje”.

Prikazuju se i znamenka.

- Isključite ploču za kuhanje, pričekajte nekoliko minuta, a zatim je ponovno uključite. Ako se problem ne otkloni, obratite se ovlaštenom servisnom centru.

Upravljačka ploča treperi.

- Koristite posuđe čiji je promjer dna približno jednak veličini zone kuhanja.
- Provjerite je li posuđe pogodno za indukciju.

10. TEHNIČKI PODACI

10.1 Natpisna pločica

Model ECC8344
 Vrsta 67 D4A 01 AA
 Indukcija
 Serijski broj
 ELECTROLUX

PNC 949 599 474 01
 220 - 240 V / 400 V 2N, 50 Hz
 Proizvedeno u: Njemačka
 7.35 kW



10.2 Specifikacije zona kuhanja

Snaga zona kuhanja može se neznatno razlikovati od podataka u nastavku, ovisno o materijalu i dimenzijama posuđa.

Zona kuhanja	Nazivna snaga (maksimalna postavka topline) [W]	PowerBoost [W]	PowerBoost maksimalno trajanje [min]	Promjer posuđa [mm]
Lijeva prednja	2300	3200	10	125 - 210
Lijeva stražnja	2300	3200	10	125 - 210
Desna prednja	1400	2500	4	125 - 145
Desna stražnja	1800	2800	10	145 - 180

11. ENERGETSKA UČINKOVITOST

11.1 Informacije o proizvodu u skladu s (EU) br. 66/2014

Mjerenja potrošnje energije koja se odnose na polja kuhanja označena su oznakama odgovarajućih zona kuhanja.

Identifikacija modela	ECC8344
Vrsta ploče za kuhanje	Ugradbena ploča za kuhanje
Broj zona za kuhanje	4
Toplinska tehnologija	Indukcija

Promjer kružnih zona za kuhanje (Ø)	Desna prednja Desna stražnja	14.5 cm 18.0 cm
Duljina (D) i širina (Š) za zone kuhanja koje nisu kružne	Lijeva prednja	D 22.42 cm Š 21.8 cm
Duljina (D) i širina (Š) za zone kuhanja koje nisu kružne	Lijeva stražnja	D 22.42 cm Š 21.8 cm
Potrošnja energije po zoni kuhanja (EC electric cooking)	Lijeva prednja Lijeva stražnja Desna prednja Desna stražnja	189.1 Wh/kg 189.1 Wh/kg 187.5 Wh/kg 174.6 Wh/kg
Potrošnja energije ploče za kuhanje (EC electric hob)		185.1 Wh/kg

Uređaj je testiran prema: EN IEC 60350-2.

11.2 Zahtjevi za informacije u skladu s (EU) br. 2023/826

Potrošnja energije u načinu rada "isklj."	0,3 W
Maksimalno vrijeme potrebno da oprema automatski dosegne primjenjivi način rada pri niskoj snazi	2 min

Uređaj je testiran prema: EN 50564.

11.3 List s podacima o proizvodu i podaci o proizvodu prema (EU) br. 65/2014 i (EU) br. 66/2014

Informacijski list proizvoda prema (EU) br. 65/2014		
Naziv ili zaštitni znak dobavljača	ELECTROLUX	
Identifikacijska oznaka modela	ECC8344	
Godišnja potrošnja energije - AEC _{napa}	32.7	kWh/a
Razred energetske učinkovitosti	A+	
Iskorištenje dinamike fluida - FDE _{napa}	32.0	
Razred iskorištenja dinamike fluida	A	
Učinkovitost osvjetljenja - LE _{napa}	-	lux/W
Razred učinkovitosti osvjetljenja	-	
Učinkovitost filtriranja masnoća - GFE _{napa}	85.1	%
Razredi učinkovitosti filtriranja masnoća	B	
Protok zraka na minimalnoj snazi kod normalnog korištenja	270.0	m ³ /h
Protok zraka na maksimalnoj snazi kod normalnog korištenja	550.0	m ³ /h
Protok zraka kod intenzivnog ili boost korištenja	650.0	m ³ /h
Zvučna snaga A-ponderirana na minimalnoj brzini	50	db(A) re 1 pW
Zvučna snaga A-ponderirana na maksimalnoj brzini	66	db(A) re 1 pW
Zvučna snaga A-ponderirana na intenzivnoj ili boost brzini	69	db(A) re 1 pW
Izmjerena potrošnja energije u stanju isključenosti - P _o	0.49	W
Izmjerena potrošnja energije u stanju mirovanja - P _s	-	W

Dodatne informacije prema (EU) br. 66/2014

Faktor povećanja vremena - f	0.8	
Indeks energetske učinkovitosti - EEInapa	42.6	
Izmjerena stopa protoka zraka pri točki najvećeg stupnja iskorištenja - QBEP	286.7	m ³ /h
Izmjeren tlak zraka pri točki najvećeg stupnja iskorištenja - PBEP	449	Pa
Najveći dopušteni protok zraka - Qmaks	650.0	m ³ /h
Izmjerena ulazna električna snaga pri točki najvećeg stupnja iskorištenja - WBEP	111.9	W
Nominalna snaga sustava za osvjetljavanje - WL	-	W
Prosječno osvjetljenje sustava za osvjetljavanje površine za kuhanje - Eprosječna	-	lux

Uređaj je testiran prema: EN IEC 61591, EN IEC 60704-1, EN IEC 60704-2-13, EN 50564.

12. BRIGA O OKOLIŠU

Reciklirajte materijale sa simbolom . Ambalažu za recikliranje odložite u odgovarajuće spremnike. Pomozite u zaštiti okoliša i ljudskog zdravlja recikliranjem otpada od električnih i elektroničkih uređaja. Ne odlažite uređa-

je označene simbolom  s kućanskim otpadom. Vratite proizvod u lokalni pogon za reciklažu ili kontaktirajte nadležni ured za otpad i recikliranje.

1. БЕЗБЕДНОСНЕ ИНФОРМАЦИЈЕ.....	21	7. ВОДИЧ ЗА КУВАЊЕ.....	33
2. БЕЗБЕДНОСНА УПУТСТВА.....	24	8. НЕГА И ЧИШЋЕЊЕ.....	33
3. МОНТИРАЊЕ.....	26	9. РЕШАВАЊЕ ПРОБЛЕМА.....	37
4. ОПИС ПРОИЗВОДА.....	29	10. ТЕХНИЧКИ ПОДАЦИ.....	38
5. ПРЕ ПРВЕ УПОТРЕБЕ.....	30	11. ENERGETSKA EFIKASNOST.....	38
6. СВАКОДНЕВНА УПОТРЕБА.....	30	12. ЕКОЛОШКА ПИТАЊА.....	40

1. ⚠ БЕЗБЕДНОСНЕ ИНФОРМАЦИЈЕ

Пре инсталације и коришћења уређаја, пажљиво прочитајте приложено упутство. Произвођач није одговоран за било какве повреде или штету који су резултат неисправне инсталације или употребе. Чувајте упутство за употребу на безбедном и приступачном месту за будуће коришћење.

1.1 Безбедност деце и осетљивих особа

- Овај уређај могу да користе деца старија од 8 година и особе са смањеним физичким, чулним или менталним способностима, као особе којима недостају искуство и знање, уколико им се обезбеди надзор или им се дају упутства у вези са употребом уређаја на безбедан начин и уколико схватају могуће опасности. Децу

млађа од 8 година, као и особе са веома тешким и сложеним инвалидитетом, треба држати даље од уређаја, осим ако су под сталним надзором.

- Децу треба контролисати како се не би играла са уређајем .
- Држите сву амбалажу даље од деце и одложите је у отпад на правилан начин.
- УПОЗОРЕЊЕ: Уређај и његови доступни делови могу бити врели током коришћења. Удаљите децу и љубимце у току коришћења и хлађења.
- Активирајте уређај за безбедност деце ако је доступан.
- Деца не смеју да чисте или одржавају уређај без надзора.

1.2 Опште мере безбедности

- Овај уређај је намењен само за кување.
- Овај уређај је намењен за употребу у једном домаћинству у затвореним просторима.
- Уређај се може користити у канцеларијама, хотелским собама, мотелима, пансионима, сеоским туристичким домаћинствима и сличним објектима за смештај где употреба не би превазилазила (просечан) ниво потрошње у домаћинству.
- УПОЗОРЕЊЕ: Опасност од пожара: Немојте одлагати предмете на површине за кување.
- ОПРЕЗ: Процес кувања мора да се надгледа. Краткотрајан процес кувања мора да се надгледа непрекидно.
- УПОЗОРЕЊЕ: Опасно је остављати храну на грејној плочи да се пржи на масти или уљу без надзора, јер може доћи до пожара.
- УПОЗОРЕЊЕ: Уређај и његови доступни делови могу бити врели током коришћења. Трудите се да

избегнете додиривање грејних елемената.

- Дим указује на прегревање. Никада немојте водом гасити пожар током кувања. Искључите уређај, а затим прекријте пламен, нпр. противпожарним ћебетом или поклопцем.
- УПОЗОРЕЊЕ: Уређај не сме да се напаја путем екстерног уређаја за укључивање као што је тајмер нити да буде повезан на коло које се редовно укључује и искључује путем струје.
- Предмете од метала, попут ножева, виљушки, кашика и поклопаца, не треба стављати на грејну површину јер могу постати врели.
- Не користите овај уређај пре монтаже у уградну структуру.
- Немојте користити млаз воде или пару за чишћење уређаја.
- Након коришћења, искључите плочу за кување помоћу команде и немојте се уздати у детектор за посуду.
- УПОЗОРЕЊЕ: Ако је површина напукла, искључите уређај и извучите кабл за напајање из

утичнице да бисте спречили струјни удар. У случају да је уређај прикључен на мрежу директно преко разводне кутије, извадите осигурач да бисте искључили уређај из напајања. У оба случаја, обратите се овлашћеном сервисном центру.

- Обезбедите добру вентилацију у просторији у којој је уређај инсталиран како бисте избегли да се у просторију врате издувни гасови других уређаја насталих сагоревањем неких других врста горива, укључујући и сагоревање отвореним пламеном.
- Постарајте се да вентилациони отвори не буду блокирани и да се ваздух који сакупља овај уређај не преноси у канал који се користи за испуштање дима и паре из других уређаја (системи централног грејања, термосифони, бојлери, итд.).
- Непоштовање може довести до повратка гасова од сагоревања, што може изазвати ризик од тровања угљен-моноксидом или гушења.
- Кад овај уређај ради с другим уређајима, макси-

мални вакуум који се ствара у просторији не би требало да пређе 0,04 mbar.

- Редовно чистите филтер аспиратора и уклањајте наслагe масноће да бисте спречили ризик од пожара.
- Уколико је кабл за напајање оштећен, њега мора да замени произвођач, одговарајући овлашћени сервисни центар или лица сличне квалификације, како би се избегла електрична опасност.
- Ако је уређај прикључен директно на електрично напајање, електрична инсталација мора бити опремљена изолационим уређајем који омогућава искључивање уређаја из електричне мреже на свим половима. Потпуно искључење мора бити у складу са условима наведеним за пренапонску категорију III. Механизам искључења треба да буде уграђен у фиксну електричну мрежу у складу с правилима о електричним мрежама.
- УПОЗОРЕЊЕ: Користите само штитнике за плочу за кување дизајниране од

стране произвођача уређаја за кување или оне који су од стране произвођача уређаја у упутству за употребу наведени као погодни или штитнике за

плочу за кување који су инкорпорирани у уређају. Коришћење неодговарајућих штитника за плочу за кување може изазвати несреће.

2. БЕЗБЕДНОСНА УПУТСТВА

2.1 Монтажа

УПОЗОРЕЊЕ!

Само квалификована особа мора да монтира овај уређај.

УПОЗОРЕЊЕ!

Постоји ризик од повреде или оштећења уређаја.

- Уклоните комплетну амбалажу.
- Немојте да инсталирате или користите оштећен уређај.
- Пратите упутство за монтажу за детаљна упутства за монтирање.
- Неопходно је придржавати се минималног растојања од других уређаја и кухињских елемената.
- Будите опрезни када померате уређај јер је тежак. Увек користите заштитне рукавице и затворену обућу.
- Изолујте исечене површине кухињског елемента заптивним материјалом да бисте спречили да набубре од влаге.
- Заштитите доњу страну уређаја од паре и влаге.
- Не постављајте уређај поред врата или испод прозора да врела посуда не би пала са уређаја при отварању врата или прозора.
- Не инсталирајте одвод издувног ваздуха тако да иде у зидну шупљину, осим ако шупљина није пројектована у ту сврху.
- У случају монтаже без одводне цеви, отвор вентилатора мора бити смештен директно уз зид или одвојен додатним зидом кухињског елемента да би се спречио приступ лопатицама вентилатора.
- Сваки уређај има вентилаторе за хлађење на дну.
- Ако је уређај постављен изнад фиоке:

- Немојте да одлажете ситне предмете или папир који би могли да оштете вентилаторе за хлађење или наруше систем хлађења.
- Одржавајте растојање од најмање 2 cm између дна уређаја и садржаја фиоке.
- Уклоните преградну плочу постављену у уградни елемент испод уређаја.

2.2 Прикључење на електричну мрежу

УПОЗОРЕЊЕ!

Ризик од пожара и струјног удара.

- Све електричне прикључке мора да повеже квалификовани електричар у складу са електричном шемом или упутством за монтажу.
- У случају монтаже издувне цеви и ако је присутна или обавезна додатна опрема (зидни вентил, прекидач прозора и/или отворач прозора), електричне прикључке мора да повеже квалификовани електричар у складу са електричном шемом или упутством за монтажу.
- Уређај мора да буде уземљен.
- Искључите уређај из напајања пре сваког рада.
- Проверите да ли су параметри на плочици са техничким карактеристикама компатибилни са одговарајућим параметрима електричне мреже за напајање.
- Лабави или погрешни струјни каблови или утикачи могу да доведу до прегревања прикључка.
- Користите одговарајући струјни кабл.
- Не дозволите да се струјни кабл запетља.
- Проверите да ли је инсталирана заштита од струјног удара.

- Употребите стезаљку са растерећењем на вучу на струјном каблу.
- Уверите се да струјни кабл или утикач (ако је применљиво) не додирују вреле површине.
- Немојте да користите адаптере са више утичница и продужне каблове.
- Избегавајте оштећивање струјног утикача и кабла. Ако је потребна замена, мора је урадити овлашћени сервисни центар или квалификовани електричар.
- Заштита од удара делова под напоном и изолованих делова мора да се причврсти тако да не може да се уклони без алата.
- Прикључите струјни кабл у утичницу тек на крају монтаже. Обезбедите приступ струјном утикачу након монтаже.
- Ако је зидна утичница лабава, немојте да прикључујете струјни утикач.
- Не искључујте уређај повлачењем за кабл за напајање. Кабл искључите тако што ћете извући утикач из утичнице.
- Користите само исправне раставне прекидаче: заштитне прекидаче, осигураче (осигураче са навојем треба скинути са носача), аутоматске заштитне прекидаче и контакторе.
- У електричној инсталацији мора постојати раставни прекидач који искључује уређај са напајања на свим половима, са ширином отварања контакта од најмање 3 mm.

2.3 Употреба

УПОЗОРЕЊЕ!

Постоји ризик од повреде, опекотина и струјног удара.

- Немојте да мењате спецификацију овог уређаја.
- Уклоните сво паковање, налепнице и заштитну фолију (ако је има) пре првог коришћења.
- Уверите се да отвори за вентилацију нису блокирани. Вентилацију мора периодично да проверава квалификовани техничар.
- Не остављајте уређај без надзора током рада.
- Искључите зону за кување након сваке употребе.
- Немојте да стављате прибор за јело или поклопце шерпи на зоне за кување јер могу да постану врели.

- Немојте руковати уређајем када су вам мокре руке или када дође у контакт са водом.
- Немојте користити уређај као радну површину или простор за одлагање.
- Ако је површина уређаја напукла, одмах искључите уређај из зидне утичнице да бисте спречили струјни удар.
- Корисници са пејсмејкером морају да одржавају растојање од најмање 30 cm од индукционих зона за кување када уређај ради.
- Ставите храну у вруће уље пажљиво јер може да прсне.
- Никад не користите отворени пламен док аспиратор ради.
- Немојте користити алуминијумску фолију или друге материјале између површине за кување и посуђа за кување, осим ако произвођач уређаја није другачије навео.
- Користите само прибор који произвођач препоручује за овај уређај.

УПОЗОРЕЊЕ!

Постоји ризик од пожара и експлозије.

- Загрејане масти и уља могу да ослободе запаљива испарења. Држите пламен и загрејане предмете на растојању.
- Испарења врелог уља могу да изазову спонтано сагоревање.
- Употребљено уље са остацима хране може да се запали на нижим температурама.
- Не стављајте запаљиве производе близу уређаја.

УПОЗОРЕЊЕ!

Постоји ризик од оштећења уређаја.

- Немојте стављати вруће посуђе за кување на командну таблу како бисте избегли ризик од опекотина.
- Не стављајте врео поклопац тигања на стаклену површину уређаја.
- Не дозволите да течност у посуђу за кување потпуно испари.
- Спречите да предмети или посуђе за кување падне на уређај да бисте избегли оштећивање површине.
- Немојте укључивати зоне за кување уколико је посуђе празно или га нема.
- Никада не скидајте решетку или филтер док аспиратор или плоча за кување раде.
- Никада не користите отворени пламен док аспиратор ради.

- Не блокирајте улазни отвор аспиратора посуђем за кување.
- Не приступајте доњој страни уређаја док плоча за кување или аспиратор раде.
- Не стављајте мале или лагане предмете близу аспиратора да бисте избегли ризик од заглављивања.
- Посуђе за кување направљено од ливеног гвожђа или са оштећеним доњим површинама може да направи огреботине на стаклу/стаклокерамици. Увек подигните посуђе за кување када треба да их померате по површини за кување.
- Што се тиче једне или више сијалица у овом производу и резервних делова који се продају засебно: Те сијалице су намењене да издрже екстремне физичке услове у кућним уређајима, као што су температура, вибрације и влажност ваздуха, или су намењене за приказ информација о радном статусу уређаја. Нису намењене за друге примене и нису погодне за осветљавање просторија у домаћинству.
- За поправку уређаја обратите се овлашћеном сервисном центру.

Користите само оригиналне резервне делове.

2.4 Нега и чишћење

- Редовно чистите уређај да бисте спречили пропадање површине.
- Искључите уређај и оставите га да се охлади пре чишћења.
- Уређај очистите топлом водом и влажном меком крпом. Користите искључиво неутралне детерџенте. Немојте користити абразивне производе, абразивне јастучиће за чишћење, раствараче или металне предмете, осим ако није другачије наведено.

2.5 Одлагање у отпад

УПОЗОРЕЊЕ!

Опасност од повређивања или гушења.

- Обратите се локалним органима да бисте сазнали како да одложите уређај у отпад.
- Искључите уређај из напајања, затим исеците и одложите у отпад електрични кабл.

3. МОНТИРАЊЕ

3.1 Пре монтаже

За каснију употребу пронађите плочицу са техничким карактеристикама на дну плоче за кување и запишите серијски број

3.2 Монтирање плоче за кување

 За димензије за монтажу и визуелне смернице погледајте дијаграме за инсталацију који се налазе на првим страницама корисничког упутства.

Погледајте упутство за монтажу за детаљне информације о начину монтирања плоче за кување.

Пратите шему повезивања плоче за кување и шему повезивања прекидача прозора (ако је примењива) приказане у упутству за монтажу и/или на налепницама испод плоче за кување.

Само за одабране земље: У случају монтаже издува може бити потребан прекидач за прозор (обратите се овлашћеном техничару). Мора да се купи одвојено јер се

не испоручује заједно са плочом за кување. Прекидач за прозор мора да постави квалификовани техничар. Погледајте упутство за монтажу.

Ако се уређај инсталира изнад фиоке, вентилација плоче за кување може загрејати предмете ускладиштене у фиоци током процеса кувања.

Састављање јединице за филтрирање

Уређај све време мора да се користи са свим филтерима који су укључени у испоруку. Пре прве употребе обавезно поставите дугачке дуготрајне угљене филтере унутар кућишта тако да дршке буду окренуте ка унутра. Када се кућиште филтера склопи, ставите га унутар система аспиратора и поставите решетку на аспиратор.

Уређај мора увек да се користи са свим филтерима намењеним изабраном режиму монтаже. Погледајте „Избор филтера“. Пре прве употребе обавезно поставите угљене филтере унутар аспиратора тако да дршке буду окренуте ка унутра. Ставите кућиште

филтера за масноћу у аспиратор, поставите решетку на аспиратор.

3.3 Кабл за напајање

⚠ УПОЗОРЕЊЕ!

Сва прикључивања струје мора да оба-ви квалификовани електричар.

- Плоча је обезбеђена каблом за повезивање
- За замену оштећеног кабла за напајање, користите кабл типа који издржава температуру од 125 °C или вишу.
- Појединачна жица мора имати попречни пресек од најмање 1,5 mm².
- Забрањена су повезивања преко контактних утикача, бушења или лемљења крајева жице и повезивање кабла без кабла и кошуљице.
- Контактирајте са локалним овлашћеним сервисним центром. Кабл за напајање сме да замени искључиво квалификовани електричар.

Монофазни прикључак

1. Скините завршни рукавац са црне и браон жице.
2. Уклоните део изолације са крајева браон и црне жице.
3. Повежите крајеве црних и браон жица.
4. Поставите нови завршни рукавац на крај сваке жице (потребна је посебна алатка).

NL веза

1. Уклоните крајњи рукавац са плавих жица.
2. Уклоните део изолације са крајева плаве жице.
3. Поставите нови завршни рукавац на крај сваке жице (потребна је посебна алатка).

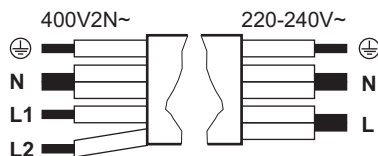

	Монофазни при-кључак: 220 - 240 V~ (5x1,5 mm ² or 3x4 mm ²)	Двофазни при-кључак: 400 V2N~ (5x1,5 mm ² or 4x2,5 mm ²)	
	⊕ Зелено-жута	Зелено-жута	⊕
N	Плава и плава	Плава и плава	N
L	Црна и браон	Црна	L1
		Браон	L2

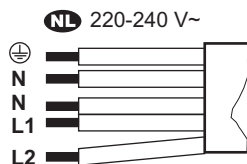

NL 220 - 240 V~ (5x1,5 mm²)

	⊕ Зелено-жута
N	Плава и плава
L1	Црна
L2	Браон

3.4 Кабл за напајање

⚠ УПОЗОРЕЊЕ!

Сва прикључивања струје мора да оба-ви квалификовани електричар.

- Плоча је обезбеђена каблом за повезивање
- За замену оштећеног кабла за напајање, користите кабл типа H05VV-F који издржава температуру од 70 °C или вишу.
- Појединачна жица мора имати попречни пресек од најмање 1,5 mm².
- Забрањена су повезивања преко контактних утикача, бушења или лемљења крајева жице и повезивање кабла без кабла и кошуљице.
- Контактирајте са локалним овлашћеним сервисним центром. Кабл за напајање сме да замени искључиво квалификовани електричар.

Монофазни прикључак

1. Скините завршни рукавац са црне и браон жице.

- Уклоните део изолације са крајева браон и црне жице.
- Повежите крајеве црних и браон жица.
- Поставите нови завршни рукавац на крај сваке жице (потребна је посебна алатка).

NL веза

- Уклоните крајњи рукавац са плавих жица.
- Уклоните део изолације са крајева плаве жице.
- Поставите нови завршни рукавац на крај сваке жице (потребна је посебна алатка).

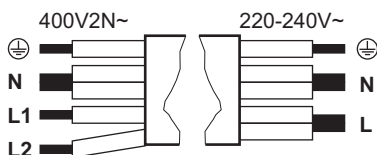

Монофазни при-
кључак: 220 - 240 V~
5x1,5 mm²

Двофазни при-
кључак: 400 V2N~
5x1,5 mm² или 4x2,5
mm²

⊕ Зелено-жута Зелено-жута ⊕

N Плава и плава Плава и плава N

L Црна и браон Црна L1

Браон L2

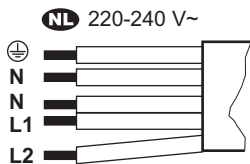

NL 220 - 240 V (5x1,5 mm²)

⊕	Зелено-жута
N	Плава и плава
L1	Црна
L2	Браон

3.5 Ограничење снаге

Ограничење снаге дефинише колико снаге укупно користи плоча за кување у оквиру ограничења осигурача кућне инсталације. Плоча за кување је подразумевано подешена на највећу могућу снагу. Уверите се да изабрана снага одговара осигурачима кућне инсталације.

За смањење или повећање нивоа снаге:

- Уђите у мени: притисните и држите ⊕ 3 секунде. Затим притисните и држите ⊕.
- Притисните ⊕ на предњем тајмеру док се не појави P.
- Притисните — / + на предњем тајмеру да бисте се кретали између подешавања.
- Притисните ⊕ за излазак.

Нивои снаге:

P73 - 7350 W, P15 - 1500 W, P20 - 2000 W,
P25 - 2500 W, P30 - 3000 W, P35 - 3500 W,
P40 - 4000 W, P45 - 4500 W, P50 - 5000 W,
P60 - 6000 W

4. ОПИС ПРОИЗВОДА

4.1 Приказ производа

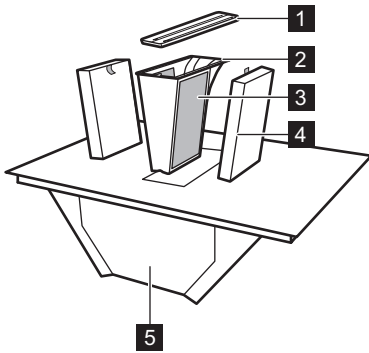

- 1 Решетка
- 2 Кућиште филтера за масноћу
- 3 Филтер за масноћу (неуклоњив)
- 4 Угљени филтер
- 5 Посуда за капање

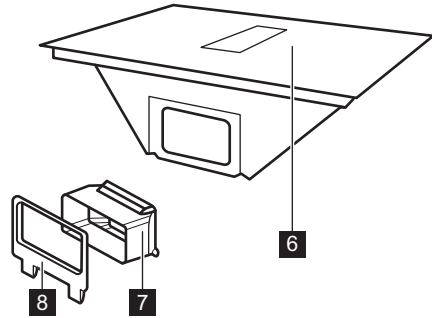

4.2 Шема зоне за кување

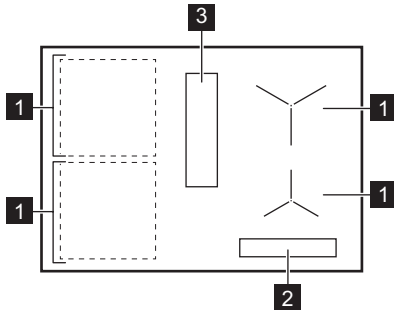

- 1 Индукциона зона за кување
- 2 Командна табла
- 3 Аспиратор

4.3 Символи на командној табли и дисплеју

Лампица/индикатор

⓪	Укључено / Искључено
	Пауза
⏸, + / -	Timer
⌂	Bridge
AUTO	Аутоматски режим аспиратора
🌿	Ручни режим аспиратора
🌿	Boost
P	PowerBoost
🔒	Контролна брава/Уређај за безбедност деце
⚡ + цифра	Дошло је до кvara.
⊗	Дуготрајни угљени филтер треба да се регенерише. Филтер треба да се очисти или замени.
☰, ☲, ☱	OptiHeat Control

5. ПРЕ ПРВЕ УПОТРЕБЕ

5.1 Избор филтера

Пре прве употребе уверите се да сте подесили исправну врсту филтера у складу са начином монтаже. Погледајте „Структура менија”.

Режим рецикулације: угљени филтер (у комбинацији са филтером за маст)

Угљени филтери, који садрже сунђер од активног угља, неутралишу дим и мирисе кувања. Можете изабрати између:

- **OdourClean STANDARD** (бели, за једнократну употребу)
- **OdourClean PLUS** (црни, регенерише се)

Да бисте користили уређај у режиму рецикулације, обратите се овлашћеном техничару да прилагоди начин монтаже. Идите на корисничка подешавања и укључите обавештење о угљеном филтеру тако што ћете изабрати CF, а затим Укључено. Затим изаберите један од филтера:

- **OdourClean STANDARD**: Изаберите Ft, а затим 2.

- **OdourClean PLUS**: Изаберите Ft, а затим 1.

Режим испуштања: филтер за масноћу

Филтер за масноћу сакупља масноћу, уље и остатке хране и спречава их да уђу у систем аспиратора.

Да бисте користили уређај у издувном режиму, обратите се овлашћеном техничару да прилагоди начин монтаже. Затим идите на корисничка подешавања и искључите обавештење о угљеном филтеру тако што ћете изабрати CF, а затим Искључено.

i Режим испуштања може утицати на притисак у просторији и стога захтева одговарајућу вентилацију како би се спречило повратак гасова из сагоревања из других уређаја. Побрините се да окружење за инсталацију буде у складу са достављеним безбедносним упутствима.

6. СВАКОДНЕВНА УПОТРЕБА

6.1 Коришћење плоче за кување

Притисните и држите **i** да бисте активирали или деактивирали плочу за кување. Ставите посуду за кување на зону за кување и подесите степен топлоте помоћу командне траке. За деактивирање зоне за кување притисните 0.

Есо Timer

Да би се уштедела енергија, зона за кување се деактивира пре него што се тајмер застави.

6.2 Посуђе

Дно посуђа за кување треба да буде што дебље и што равније. Оперите и осушите посуђе за кување пре стављања на плочу за кување. Немојте да вучете или трљате посуђе за кување на ивицама и угловима стакла да бисте избегли крзање или оштећивање површине. Немојте да стављате вруће посуде за кување на командну таблу да бисте избегли оштећивање електронских делова.

Постарајте се да посуђе за кување буде компатибилно са индукцијом (тј. да се магнет лепи за дно). За оптималан пренос топлоте користите посуђе за кување са пречником дна сличним величини зоне за кување. Посуде за кување мањег пречника би могле да се загревају спорије, док би оне са већим пречником могле да се прегреју и оштете командну таблу.

Материјал посуђа за кување

- **исправно**: ливено гвожђе, челик, емајлирани челик, нерђајући челик, посуђе са вишеслојним дном (са исправном ознаком произвођача).
- **неисправно**: алуминијум, бакар, месинг, стакло, керамика, порцелан.

Звукови током рада

Бука може да варира у зависности од материјала посуђа за кување и тренутног подешавања степена топлоте. Они су нормални и не указују на квар.

- пуцкетање: посуђе за кување је направљено од различитих материјала (структура сендвича).
- пиштање: активиран је висок степен топлоте, а посуђе за кување је направљено од различитих материјала (структура сендвича).
- шум: активиран је висок степен топлоте.
- клик: долази до електричног пребацивања.
- шиштање, зујање: ради вентилатор за хлађење.
- ритмичан звук: детектовано посуђе за кување.

6.3 Детекција посуде

Ова функција указује на присуство посуђа на плочи за кување и деактивира зоне за кување ако се не открије посуђе у року од 120 сек.

6.4 Аутоматско искључивање

Као сигурносна мера, плоча за кување се аутоматски искључује у одређеним условима (нпр. када се деактивирају све зоне за кување и аспиратор, када након активације није изабрано ниједно подешавање степена топлоте или брзина вентилатора или када посуђе за кување кључа од исушивања).

6.5 OptiHeat Control (тростепени индикатор преостале топлоте)

Индикатор сигнализира да је зона за кување још увек врућа. Док год је индикатор видљив, постоји ризик од опекотина због присуства преостале топлоте. Индикатор се гаси кад се зона за кување охлади.

6.6 Управљање потрошњом

Ако плоча за кување достигне максималну расположиву снагу, снага зона за кување ће се аутоматски смањити да би се заштитили осигурачи инсталације у домаћинству. У случају зона за кување које имају смањену снагу, командна трака трепће и приказује максимална могућа подешавања топлоте.

6.7 P PowerBoost



За активирање максималног подешавања степена топлоте на ограничено време. Можете је користити за брже кључање воде.

Притисните **P** да бисте активирали. Када време истекне, зона за кување се враћа на највише подешавање степена топлоте. Да

бисте деактивирали функцију, промените степен подешавања топлоте.

6.8 Timer

Функција одређује колико дуго би зона за кување требало да ради.

Подесите степен топлоте на зони за кување и притисните . Подесите време помоћу $+$ / $-$, а затим потврдите са . Када подешено време истекне, зона за кување се деактивира. Да бисте отказали тајмер, притисните , а затим притискајте $-$ док се 00 не појави на дисплеју.

Можете и да користите функцију као тајмер када је плоча за кување укључена, али ниједна од зона за кување не ради. Притисните  и подесите време помоћу $+$ / $-$.

6.9 Пауза

Функција подешава све активне зоне за кување на најнижу вредност степена топлоте.



Када аспиратор ради у ручном режиму, брзина вентилатора се смањује на 1. У аутоматском режиму, брзина вентилатора се не мења.

Функција не зауставља активне тајмере.

Да бисте активирали/деактивирали, притисните .

6.10 Контролна брава/Уређај за безбедност деце

За закључавање/откључавање командне табле по потреби.

Да бисте закључали контролну таблу на кратко у току кувања: притисните  једном. Притисните поново да бисте откључали. Да бисте спречили случајно руковање плочом за кување: притисните и држите  на 3 сек док се све зоне не деактивирају, а затим искључите плочу за кување. Функција остаје активна када деактивирате плочу за кување. Да бисте деактивирали функцију, укључите плочу за кување, притисните и држите  на 3 сек и искључите плочу за кување.

6.11 Bridge

За повезивање две бочне зоне за кување тако да раде као једна. Можете да је користите за кување са великим посуђем за кување (нпр. метална плоча). Постарајте се

да посуђе за кување покрива средине обе зоне за кување. Ако се посуда за кување налази између два центра зона, функција неће бити активирана.

1. Најпре подесите степен топлоте за једну од зона за кување.
2. Притисните .
3. Служи за потребно подешавање степена топлоте.

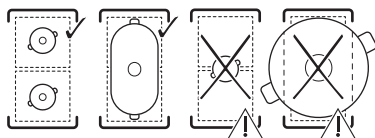

Да бисте деактивирали функцију, притисните дугме .



6.12 Функције аспиратора

Ручни режим

Аспиратор може да ради када је плоча за кување укључена или искључена.

1. Притисните  да бисте активирали аспиратор.
2. Подесите брзину вентилатора притискањем .

Да бисте деактивирали, притискајте  док индикатори не нестану.

Аутоматски режим

Аспиратор подешава брзину вентилатора на основу температуре зоне за кување. Аутоматски режим нуди четири опције за брзину вентилатора: Н1-Н4 (од ниске до интензивне).

1. Ако функција није подразумевано укључена, притисните AUTO да бисте је активирали.
2. Ставите посуђе за кување и изаберите подешавање степена топлоте.

Да бисте деактивирали, притисните AUTO. Да бисте променили подразумевану брзину вентилатора (Н4), унесите корисничка подешавања. Погледајте „Структура менија“.

Boost

Функција активира вентилатор при максималном нивоу брзине.

Притисните  да бисте активирали функцију.

Да бисте деактивирали, притисните поново .

Функција може непрекидно да ради максимално 8 минута. Након тога, подешавање брзине вентилатора се аутоматски мења на 3.

Auto Breeze

Вентилатор наставља да ради минималном брзином 20 минута након искључивања плоче за кување, а затим се аутоматски деактивира. Функција уклања све дуготрајне мирисе након кувања.

Када функција ради, индикатор изнад AUTO се појављује.

Да бисте зауставили функцију, притисните AUTO или .



Да бисте потпуно онемогућили функцију, унесите корисничка подешавања. Погледајте „Структура менија“.



 Препоручује се да не онемогућавате функцију и да је пустите да ради непрекидно током целог трајања циклуса.

6.13 Структура менија

Симбол	Подешавање
b	Звук
P	Ограничење снаге
H	Аутоматски режим вентилатора
dF	Auto Breeze
CF	Обавештење о угљеном филтеру
Ft	OdourClean STANDARD: 2 OdourClean PLUS: 1
E	Историја аларма/грешака

Да бисте унели корисничка

подешавања: притисните и држите  на 3 сек. Затим притисните и држите .

Кретање кроз мени: мени се састоји од симбола подешавања и вредности. Да бисте се кретали између подешавања, притисните  на предњем тајмеру. Да бисте променили вредност подешавања  или

— на предњем тајмеру. **Да бисте изашли из менија:** притисните ①.

6.14 Савети за уштеду енергије

- Када загревате воду, користите само онолико воде колико вам треба.
- По могућности на посуде увек ставите поклопце.
- За догревање или топљење хране користите преосталу топлоту.
- Када почнете да кувате, подесите вентилатор аспиратора на низак ниво

брзине. Када се кување заврши, оставите вентилатор да ради неколико минута.

- Повећајте брзину вентилатора само да бисте одстранили велике количине паре или дима.
- Редовно чистите филтер и замените га када је то неопходно како бисте одржали његову ефикасност.

За више информација погледајте „Енергетска ефикасност“.

7. ВОДИЧ ЗА КУВАЊЕ

Подаци у табели су само смернице.

Топлота	Користити за:	Време (мин)
1	Одржавање топлоте скуване хране. Ставите поклопац на посуду.	по потреби
1 - 2	Прављење соса холандез; топљење маслаца, чоколаде, желатина. По-времено промешајте.	5 - 25
2	Учвршћивање ваздушастих омлета, печених јаја. Кувајте поклопљено.	10 - 40
2 - 3	Динстање јела са пиринчем и млеком, подгревање готових јела. Додајте најмање два пута више течности од количине пиринча, а јела са млеком промешајте на пола времена кувања.	25 - 50
3 - 4	Динстање поврћа, рибе, меса. Додајте неколико кашика воде. Проверите количину воде током кувања.	20 - 45
4 - 5	Кромпир и друго поврће кувани на пари. Сипајте у лонац 1-2 cm воде. Проверите ниво воде током кувања. Оставите поклопац.	20 - 60
4 - 5	Кување већих количина хране, куваних јела и супа. До 3 l течности плус састојци.	60 - 150
6 - 7	Тихо пржење шницли, телеће плаве траке, котлета, фашираних шницли, кобасица, цигерице, запршки, јаја, палачинки, крофни. Окрените по потреби.	по потреби
7 - 8	Пржење у дубоком уљу ренданог кромпира, филеа, одрезака. Окрените по потреби.	5 - 15
9	Кување воде, кување теста, прављење корице на месу (гулаш, печење), помфрит.	
P	Довођење велике количине воде до кључања. PowerBoost је активирана.	

8. НЕГА И ЧИШЋЕЊЕ

8.1 Чишћење плоче за кување

- Очистите плочу за кување након сваке употребе.
- Увек користите посуђе за кување са чистом доњом површином.

- Не дозволите да посуђе кључа док се не осуши или да достигне претерано високе температуре.
- Не користите посуђе направљено од материјала који нису компатибилни са индукцијом. Такви материјали могу огревати или обојити површину плоче за кување.

- Огреботине или тамне мрље на стакленој површини не утичу на перформансе плоче за кување.
- Немојте користити ножеве или било који други оштар, метални алат за чишћење стаклене површине.
- Користите препоручени стругач само као додатни алат након стандардног чишћења.
- Чекајте да се плоча за кување охлади и очистите површину влажном крпом и неабразивном детерџентом. Након чишћења, обришите плочу за кување меком крпом.
- **Одмах уклоните:** растопљену пластику, пластичну фолију, со, шећер и храну са шећером. Користите стругач и избегавајте опекотине.
- **Уклоните када се плоча за кување довољно охлади:** светле кругове од каменца, кругове од воде, мрље од масноће, , загореле остатке хране, промену боје у виду светлуцања метала. Очистите површину као што је описано горе. Да бисте уклонили промену боје у виду светлуцања метала, користите мекану крпу и раствор воде и сирћета.

8.2 Чишћење аспиратора

Решетка

Решетка је израђена од алуминијума. Перите је ручно или у машини за прање судова и бришите је меком крпом.

Посуда за капање

Посуда за капање која се налази испод аспиратора сакупља кондензацију која настаје у току кувања. Не заборавите да редовно празните посуду.

1. Откључајте централну бравицу која се налази позади и повуците је у супротном смеру. Ухватите посуду за капање обема рукама и пажљиво је извуците удесно, а затим померите посуду за капање вертикално надолу.

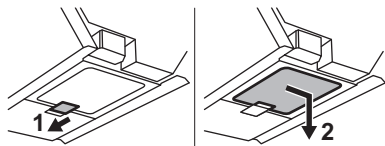

2. Оперите посуду ручно (топлом водом, сапуном и меком крпом/сунђером) или у машини за прање судова (стандардни циклус).

Ако се вода или друге течности пролију у систем аспиратора: искључите аспиратор и пажљиво очистите површину топлим водом, влажном крпом или сунђером и благим средством за чишћење.

8.3 Чишћење аспиратора

Решетка

Решетка је направљена од алуминијума. Перите је ручно или у машини за прање судова и бришите је меком крпом.

Посуда за капање

Посудица за капање која се налази испод аспиратора прикупља кондензацију насталу током кувања. Запамтите да треба редовно да празните посуду.

1. Држите доњу страну посуде за капање обема рукама и пажљиво је повуците унапред. Затим је пажљиво померите надолу да бисте избегли просипање воде.

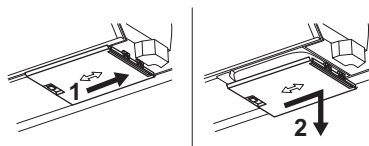

2. Посуду можете да оперете ручно (топлом водом, сапуном и меком крпом/сунђером) или у машини за прање судова (стандардни циклус).

Ако се вода или друге течности пролију у систем аспиратора: искључите аспиратор и пажљиво очистите површину топлим водом, влажном крпом или сунђером и благим средством за чишћење.

8.4 Чишћење и регенерација филтера

Јединица за филтрирање састоји се од филтера за масноћу **A** и укљонивих дуго-трајних угљених филтера **B**.

Уређај све време мора да се користи са свим филтерима који су укључени у испоруку.

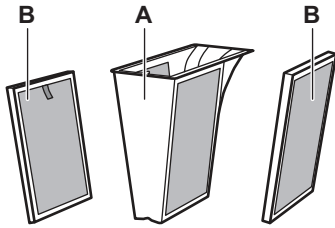

Филтер за масноћу **A** сакупља масноћу, уље и остатке хране и спречава их да уђу у систем аспиратора. Филтери **B**, који садрже сунђер од активног угља, неутралишу дим и мирисе кувања.



- Плоча за кување има уграђени бројач са обавештењем које вас подсећа на чишћење филтера за масноћу и регенерацију дуготрајних угљених филтера.
- Очистите филтере **A** чим уочите видљиву масноћу (једном месечно или чешће ако је потребно).
- Филтере **B** чистите само када накупљена масноћа буде видљива.
- Након 140 часова коришћења, индикатор  почиње да трепери да би сигнализирао да је време за чишћење филтера **A** и регенерацију филтера **B**. Обавештење не омета коришћење плоче за кување.
- Регенеришите филтере **B** само када је укључено обавештење . Максималан број циклуса регенерације је 8. Након тог времена замените филтере.

Расклапање / поновно склапање филтера

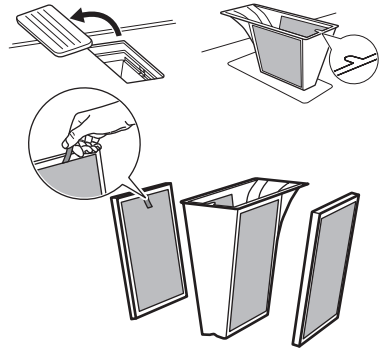
1. Уклоните решетку и извадите кућиште филтера.
2. Извадите филтере **B** тако што ћете ухватити дршку.
3. Поново склопите јединицу за фил након чишћења. Увуците филтере **B** у систем аспиратора дуж уграђених вођица. Вратите кућиште филтера за масноћу унутра и вратите решетку.



Чишћење филтера за масноћу **A** и кућишта филтера за масноћу

1. Перите кућиште филтера за масноћу са филтерима за масноћу пажљиво, у топлој води користећи благо средство за чишћење и затим их исперите топлом водом. За уклањање остатака хране можете да користите меки сунђер, меку крпу или неабразивну четку за чишћење. Можете да га перете у машини за прање судова на стандардном циклусу заједно са другим посуђем. Природно може доћи до благог губитка боје мрежице, што не утиче на перформансе филтера.
2. Пустите неко време да се суши на собној температури.
3. Вратите јединицу за филтрирање унутра. Ако је обавештење  укључено, притисните кратко  да ресетујете бројач.

Чишћење дуготрајних угљених филтера **B**

1. Филтере пажљиво оперите у топлој води без икаквих средстава за чишћење. За уклањање остатака хране можете да користите меки сунђер, меку крпу или неабразивну четку за чишћење. Такође, филтер можете да оперете и у машини за прање судова на 65-70 °C (користећи програм дужи од 90 мин), без детерџената и без и судова у истој тури.
2. Оставите филтере да се суше најмање 24ч на собној температури.
3. Поново склопите јединицу за филтрирање и вратите је унутра.

Регенерација дуготрајних угљених филтера В

1. Прво очистите филтере као што је горе описано.
2. Ставите филтере у пећницу подешену на 100 °С на 120 мин на средњу решеткасту полицу. Користите функцију пећнице без вентилатора.
3. Поново склопите јединицу за филтрирање и вратите је унутра. Притисните  кратко да бисте ресетовали бројач.

8.5 Чишћење филтера

Јединица за филтрирање састоји се од следећих елемената: филтер за масноћу заједно са кућиштем филтера за масноћу А и уклоњиви угљени филтери В.

 Уређај мора увек да се користи са свим филтерима намењеним изабраном режиму монтаже. Погледајте „Избор филтера“.

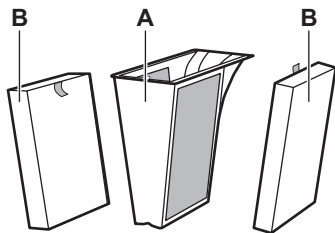

Плоча за кување има уграђени бројач са обавештењем које вас подсећа да редовно чистите филтере. Обавештење не омета коришћење плоче за кување. Обавештење остаје укључено 30 секунди након што деактивирате аспиратор и плочу за кување.

Филтер за маст

- Након 40 сати коришћења индикатор  се појављује да сигнализира да је време да се очисте филтери за масноћу.

OdourClean STANDARD угљени филтер

- Након 180 сати коришћења индикатор  почиње да трепће да сигнализира да је време да се замене филтери.
- Редовно проверавајте филтере како бисте видели колико се масноће наталожило. Замените их када индикатор почне да трепери (отприлике једном го-

дишње, у зависности од учесталости употребе) или пре тога ако је потребно.

OdourClean PLUS угљени филтер

- Након 140 сати употребе индикатор  почиње да трепери да сигнализира да је време за регенерацију филтера.
- Филтере чистите само када накупљена масноћа буде видљива.
- Регенеришите филтере само када се појави трепћући индикатор. Максималан број циклуса регенерације је 8. Након тог времена замените филтере.

Расклапање / поновно склапање филтера

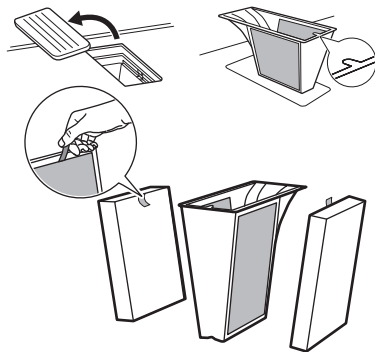

1. Уклоните решетку и извадите кућиште филтера.
2. Извадите филтере тако што ћете ухватити дршке.
3. Поново склопите јединицу за фил након чишћења. Уметните угљене филтере у аспиратор са дршкама окренутим ка унутра. Вратите кућиште филтера за масноћу унутра и вратите решетку за.



Чишћење филтера за масноћу

1. Очистите филтер чим накупљена масноћа буде видљива. Пажљиво оперите кућиште филтера за масноћу са филтерима за масноћу у топлој води, користећи благо средство за чишћење, а затим га исперите топлем водом. За уклањање остатака хране можете да користите меки сунђер, меку крпу или неабразивну четку за чишћење. Можете да их перете у машини за прање судова на стандардном циклусу заједно са другим посуђем. Природно може доћи

до благог губитка боје мрежице, што не утиче на перформансе филтера.

- Оставите филтере неко време да се осуше на собној температури.
- Вратите филтере унутра. Ако је обавештење  укључено, притисните  кратко да бисте поново покренули бројач.

Чишћење OdourClean PLUS угљених филтера

- Филтере пажљиво оперите у топлој води без икаквих средстава за чишћење. За уклањање остатака хране можете да користите меки сунђер, меку крпу или неабразивну четку за чишћење. Такође, филтер можете да оперете и у машини за прање судова на 65-70 °C (користећи програм дужи

од 90 мин), без детерџената и без и судова у истој тури.

- Оставите филтере да се суше најмање 24ч на собној температури.
- Поново склопите јединицу за филтрирање и вратите је унутра.

Регенерација OdourClean PLUS угљених филтера

- Прво очистите филтере као што је горе описано.
- Ставите филтере у пећницу подешену на 100 °C на 120 мин на средњу решеткасту полицу. Користите функцију пећнице без вентилатора.
- Поново склопите јединицу за филтрирање и вратите је унутра.
Притисните  кратко да бисте ресетовали бројач.

9. РЕШАВАЊЕ ПРОБЛЕМА

 Уколико не можете сами да пронађете решење проблема, обратите се овлашћеном сервисном центру.

Не можете да укључите/користите плочу за кување.

- Проверите да ли је плоча за кување правилно прикључена на електрично напајање.
- Проверите да осигурач није узрок квара. Ако осигурач стално искаче или ако можете да чујете константно пиштање, обратите се квалификованом електричару да прегледа инсталацију.
- Постарајте се да командна табла буде чиста и да је не ометају посуђе за кување / страни предмети.

Плоча за кување се сама искључује након неког времена.

- Ово није квар. У одређеним ситуацијама плоча за кување се искључује аутоматски да би се очувала безбедност. Погледајте одељак „Аутоматско искључивање“.

Максимално подешавање степена топлоте за једну од зона за кување није доступно или се стално мења између два нивоа.

- Ово није квар. Погледајте одељак „Управљање потрошњом“.

- Смањите степен топлоте других зона за кување повезаних на исту фазу.

Вентилатор аспиратора не ради / деактивира се сам.

- Искључите плочу за кување и искључите је из напајања. Пустите да се уређај охлади, а затим га поново укључите.
- Обезбедите добру вентилацију просторије. Можда ће бити потребно да инсталирате прекидач за прозор. Контакттирајте са овлашћеним сервисним центром.

се појављује.

- Очистите/замените филтер. Погледајте одељак „Нега и чишћење“.

E и цифра се појављују.

- Искључите плочу за кување, сачекајте неколико минута, а затим је поново укључите. Уколико се проблем настави, контактирајте са овлашћеним сервисним центром.

Контролна табла трепери.

- Користите посуђе за кување са пречником дна сличним величини зоне за кување.
- Уверите се да је посуђе за кување компатибилно са индукцијом.

10. ТЕХНИЧКИ ПОДАЦИ

10.1 Плоча са техничким карактеристикама

Модел ECC8344
Тип 67 D4A 01 AA
Индукција
Серијски број
ELECTROLUX

PNC 949 599 474 01
220–240 V / 400 V 2N, 50 Hz
Произведено у: Немачка
7.35 kW



10.2 Спецификација зона за кување

Снага зона за кување може мало да се разликује од података наведених у наставку, у зависности од материјала и димензија посуђа за кување.

Зона за кување	Номинална снага (подешавање максималне топлоте) [W]	PowerBoost [W]	PowerBoost максимално трајање [мин]	Пречник посуде за кување [mm]
Предња лева	2300	3200	10	125 - 210
Задња лева	2300	3200	10	125 - 210
Предња десна	1400	2500	4	125 - 145
Задња десна	1800	2800	10	145 - 180

11. ENERGETSKA EFIKASNOST

11.1 Информације о производу у складу са (ЕУ) бр. 66/2014

Мерења енергетског учинка се односе на површине за кување које су идентификоване ознакама на свакој зони за кување.

Идентификација модела	ECC8344	
Врста плоче за кување	Уградна плоча за кување	
Број зона за кување	4	
Технологија загревања	Индукција	
Пречник кружних зона за кување (Ø)	Предња десна Задња десна	14.5 cm 18.0 cm
Дужина (Д) и ширина (Ш) зоне за кување која није кружна	Предња лева	Д 22.42 cm Ш 21.8 cm
Дужина (Д) и ширина (Ш) зоне за кување која није кружна	Задња лева	Д 22.42 cm Ш 21.8 cm
Потрошња енергије по зони за кување (EC electric cooking)	Предња лева Задња лева Предња десна Задња десна	189.1 Wh/kg 189.1 Wh/kg 187.5 Wh/kg 174.6 Wh/kg
Потрошња енергије плоче за кување (EC electric hob)	185.1 Wh/kg	

Уређај је тестиран према: EN IEC 60350-2.

11.2 Захтеви за информације у складу са (ЕУ) бр. 2023/826

Потрошња енергије када је уређај искључен	0,3 W
Максимално време потребно да опрема аутоматски достигне при-менљиви режим мале снаге	2 мин

Уређај је тестиран према: EN 50564.

11.3 Лист информација о производу и информације о производу у складу са (ЕУ) бр. 65/2014 и (ЕУ) бр. 66/2014

Подаци о производу према (ЕУ) бр. 65/2014		
Име добављача или заштитни знак	ELECTROLUX	
Идентификатор модела	ECC8344	
Годишња потрошња енергије – AEC _{hood}	32.7	kWh годишње
Класа енергетске ефикасности	A+	
Динамичка ефикасност флуида – FDE _{hood}	32.0	
Класа динамичке ефикасности флуида	A	
Ефикасност осветљења – LE _{hood}	-	lm/W
Класа ефикасности осветљења	-	
Ефикасност филтрирања масноће – GFE _{hood}	85.1	%
Класа ефикасности филтрирања масноће	B	
Минимални проток ваздуха при нормалној употреби	270.0	m ³ /h
Максимални проток ваздуха при нормалној употреби	550.0	m ³ /h
Проток ваздуха на интензивном/појачаном режиму	650.0	m ³ /h
A-пондерисана емисија звучне снаге при минималној брзини	50	dB(A) re 1 pW
A-пондерисана емисија звучне снаге при максималној брзини	66	dB(A) re 1 pW
A-пондерисана емисија звучне снаге при интензивној или повећаној брзини	69	dB(A) re 1 pW
Потрошња енергије када је уређај искључен – P _o	0.49	W
Потрошња струје у режиму приправности – P _s	-	W
Додатне информације према (ЕУ) бр. 66/2014		
Фактор повећања времена – f	0.8	
Индекс енергетске ефикасности – EEI _{hood}	42.6	
Измерена стопа протока ваздуха у тачки најбоље ефикасности – QBEP	286.7	m ³ /h
Измерени ваздушни притисак у тачки најбоље ефикасности – PBEP	449	Pa
Максимални проток ваздуха – Q _{max}	650.0	m ³ /h
Измерена улазна електрична енергија у тачки најбоље ефикасности – WBEP	111.9	W

Номинална снага система осветљења – WL	-	W
Просечно осветљење система осветљења на површини за кување – E _{middle}	-	lx

Уређај је тестиран према: EN IEC 61591, EN IEC 60704-1, EN IEC 60704-2-13, EN 50564.

12. ЕКОЛОШКА ПИТАЊА

Рециклирајте материјале означене симболом . Ставите амбалажу у одговарајуће контејнере да бисте је рециклирали. Помозите у заштити животне средине и људског здравља рециклирањем отпада који потиче од електричних и електронских уре-

ђаја. Не одлажите уређаје означене симболом  заједно са кућним отпадом. Однесите производ локалној служби за рециклажу или се обратите локалној администрацији.

1. VARNOSTNE INFORMACIJE.....	41	7. PRIROČNIK ZA PRIPRAVO JEDI.....	51
2. VARNOSTNA NAVODILA.....	43	8. SKRB IN ČIŠČENJE.....	52
3. MONTAŽA.....	46	9. ODPRAVLJANJE TEŽAV.....	55
4. OPIS IZDELKA.....	48	10. TEHNIČNI PODATKI.....	56
5. PRED PRVO UPORABO.....	49	11. ENERGIJSKA UČINKOVITOST.....	56
6. DNEVNA UPORABA.....	49	12. SKRB ZA OKOLJE.....	58

1. ⚠ VARNOSTNE INFORMACIJE

Pred namestitvijo in uporabo naprave natančno preberite priložena navodila. Proizvajalec ni odgovoren za poškodbe ali škodo, nastalo zaradi nepravilne namestitve ali uporabe. Navodila vedno shranite na varnem in dostopnem mestu za poznejšo uporabo.

1.1 Varnost otrok in ranljivih oseb

- To napravo lahko otroci od osmega leta naprej ter osebe z zmanjšanimi telesnimi, čutnimi ali razumskimi sposobnostmi ali s pomanjkanjem izkušenj ter znanja uporabljajo le pod nadzorom ali če so dobile ustrezna navodila glede varne uporabe naprave in če se zavedajo nevarnosti, ki obstajajo. Otroci, mlajši od osem (8) let, ter osebe z visoko stopnjo invalidnosti se

ne smejo približevati napravi, če niso pod nenehnim nadzorom.

- Otroke je treba nadzorovati, da se ne igrajo z napravo.
- Embalažo hranite izven dosega otrok in jo pravilno zavrzite.
- OPOZORILO: Naprava in dostopni deli med uporabo postanejo vroči. Med uporabo in hlajenjem naj bodo otroci in hišni ljubljenci stran od naprave.
- Aktivirajte varovalko za otroke, če je na voljo.
- Otroci ne smejo čistiti ali vzdrževati naprave brez nadzora.

1.2 Splošna varnost

- Ta naprava je namenjena le kuhanju.
- Ta naprava je namenjena zgolj uporabi v gospodinjstvu v notranjem okolju.

- Ta naprava se lahko uporablja v pisarnah, hotelskih sobah, sobah motelov, kjer nudijo prenočišča z zajtrkom, kmečkih turizmih in drugih podobnih nastanitvenih objektih, kjer takšna uporaba ne presega (povprečnih) ravni domače uporabe.
- **OPOZORILO:** Nevarnost požara: Na kuhalnih površinah ne shranjujte predmetov.
- **POZOR:** Postopek kuhanja je treba nadzorovati . Kratkotrajno kuhanje mora biti stalno nadzorovano.
- **OPOZORILO:** Kuhanje na kuhalni plošči z maščobo ali oljem brez nadzora je lahko nevarno in lahko pripelje do požara.
- **OPOZORILO:** Naprava in dostopni deli med uporabo postanejo vroči. Paziti je treba, da se ne dotikate grelnih elementov.
- Dim kaže na pregrevanje. Ognja, ki nastane med kuhanjem, nikoli ne poskušajte pogasiti z vodo. Izklopite napravo in plamene prekrijte s požarno odejo ali pokrovom.
- **OPOZORILO:** Naprava se ne sme napajati preko zunanje preklopne naprave, kot je programska ura, in ne sme biti priključena na tokokrog, kjer si redno sledijo vklopi in izklopi.
- Ne postavljajte kovinskih predmetov, kot so noži, vilice, žlice in pokrovke na površino kuhalne plošče, ker se lahko segrejejo.
- Ne uporabljajte, preden jo namestite v vgrajeno strukturo.
- Za čiščenje naprave ne uporabljajte parnega čistilnika in brizganja vode.
- Po uporabi kuhalne plošče jo izklopite s pomočjo tipke na njej, ne zanašajte se na tipalo za posodo.
- **OPOZORILO:** Če je površina počena, izklopite napravo, da preprečite možnost udara električnega toka. Če je naprava priključena na električno omrežje neposredno preko razdelilne omarice, odstranite varovalko, da napravo izključite iz napajanja. V obeh primerih se obrnite na pooblaščen servisni center.
- V prostoru, kjer je postavljena naprava, naj bo zagotovljeno dobro prezračevanje, da preprečite prihod plinov v prostor, če naprava deluje na plin ali drugo gorivo.

vo, vključno z odprtim ognjem.

- Prepričajte se, da prezračevalne odprtine niso blokirane in da zraka, ki se je nabral v napravi, ne potisne v odvodni kanal za dim in paro iz drugih naprav (osrednjega ogrevalnega sistema, termosifonov, grelnikov vode itd.).
- Neupoštevanje lahko povzroči povratni tok zgorevalnih plinov, kar povzroči tveganje za zastrupitev z ogljikovim monoksidom ali zadušitev.
- Ko naprava deluje z drugimi napravami, najvišja stopnja vakuuma v prostoru ne sme preseči 0,04 mbar.
- Redno čistite filtre nape in odstranjujte ostanke maščobe z naprave, da preprečite nevarnost požara.
- Če je napajalni kabel poškodovan, ga mora zamenjati proizvajalec, pooblaščen servisni center ali

druga strokovno usposobljena oseba, da se izognete nevarnosti električnega udara.

- Če je naprava priključena neposredno na napajanje, mora imeti električna napeljava izolacijsko napravo, ki omogoča odklop naprave iz električnega omrežja na vseh polih. Celoten odklop mora biti v skladu s pogoji, navedenimi v kategoriji prenapetosti III. Oprema za odklop mora biti vgrajena v fiksno ožičenje v skladu s predpisi za ožičenje.
- **OPOZORILO:** Uporabljajte samo zaščitne rešetke, ki jih je zasnoval proizvajalec kuhalnega aparata, ali tiste, ki jih proizvajalec aparata v navodilih za uporabo navaja kot primerne, ali zaščitne rešetke, ki so vgrajene v aparat. Zaradi uporabe neprimernih varoval lahko pride do nezgode.

2. VARNOSTNA NAVODILA

2.1 Namestitev

UPOZORNENIE!

To napravo lahko namesti le strokovno usposobljen tehnik.

UPOZORNENIE!

Nevarnost telesnih poškodb ali škode na napravi.

- Odstranite vso embalažo.
- Ne nameščajte ali uporabljajte poškodovane naprave.

- Za podrobna navodila za sestavljanje glejte knjižico z navodili za montažo.
- Upoštevajte predpisano najmanjšo razdaljo do drugih naprav in enot.
- Pri premikanju naprave bodite previdni, ker je težka. Vedno uporabljajte zaščitne rokavice in zaprto obutev.
- Rezanje površine omare zatesnite s tesnilno maso, da preprečite nabrekanje zaradi vlage.
- Spodnjo stran naprave zaščitite pred paro in vplago.
- Naprave ne nameščajte poleg vrat ali pod okno, da preprečite padec vroče posode z naprave, ko odprete vrata ali okno.
- Odvajanje zraka ne sme biti speljano v zidno odprtino, razen če je temu namenjena.
- Pri namestitvi brez kanala mora biti odvodna odprtina ventilatorja nameščena neposredno ob steni ali ločena z dodatno steno omarice, s čimer se prepreči dostop do lopatic ventilatorja.
- Vsaka naprava ima na dnu ventilatorje za hlajenje.
- Če je naprava nameščena nad predal:
 - Ne shranjujte majhnih predmetov ali papirja, ki bi lahko poškodovali hladilne ventilatorje ali poslabšali delovanje hladilnega sistema.
 - Med dnom naprave in vsebino predala naj bo najmanj 2 cm razdalje.
- Odstranite vse ločevalne plošče iz omare pod napravo.

2.2 Električne povezave

UPOZORNENIE!

Nevarnost požara in električnega udara.

- Električno priključitev mora izvesti usposobljen električar v skladu s priključno shemo ali knjižico z navodili za namestitvev.
- V primeru namestitve izpuha in kjer je dodatna oprema prisotna ali je obvezna (stenski ventil, okensko stikalo in/ali odpiralo), mora električno priključitev izvesti usposobljen električar v skladu s priključno shemo ali knjižico z navodili za namestitvev.
- Naprava mora biti ozemljena.
- Pred vsakršnim delovanjem napravo odklopite od napajanja.
- Preverite, ali so parametri s ploščice za tehnične navedbe združljivi z električno napetostjo omrežja.

- Ohlapni ali nepravilni omrežni kabli ali vtiči lahko povzročijo pregrevanje priključka.
- Uporabite pravi omrežni kabel.
- Ne dovolite, da se omrežni kabel zaplete.
- Poskrbite, da je nameščena zaščita pred udarci.
- Uporabite sponko za razbremenitev napetosti na omrežnem kablu.
- Poskrbite, da se omrežni kabel ali vtič (če je primerno) ne dotika vročih površin.
- Ne uporabljajte razdelilnikov in podaljškov.
- Izogibajte se poškodbam omrežnega vtiča in kabla. Če je zamenjava potrebna, jo mora končano opraviti naš pooblašteni servisni center ali usposobljen električar.
- Zaščita pred udarci pri delih pod napetostjo in izoliranih delih mora biti pritrjena tako, da je ni mogoče odstraniti brez orodja.
- Vtič vtaknite v vtičnico šele ob koncu postopka nameščanja. Po namestitvi poskrbite za dostop do vtičnice.
- Če je omrežna vtičnica razrahljana, vanjo ne priključite omrežnega vtiča.
- Ne odklapljajte naprave tako, da potegnete za napajalni kabel. Vedno povlecite za omrežni vtič.
- Vedno uporabljajte ustrezne izolacijske naprave: zaščita pred izklopi, varovalke (navojne varovalke, odstranjene iz nosilca), odklopniki za ozemljitveni uhajavi tok in kontaktorji.
- Električna napeljava mora imeti izolacijsko napravo, ki odklopi napravo od omrežja na vseh stikalih, z odprtino kontakta vsaj 3 mm.

2.3 Uporaba

UPOZORNENIE!

Nevarnost poškodbe, opeklin in električnega udara.

- Ne spreminjajte specifikacij te naprave.
- Pred prvo uporabo odstranite vso embalažo, etikete in zaščitno folijo (če obstaja).
- Prepričajte se, da prezračevalne odprtine niso blokirane. Prezračevanje mora redno preverjati strokovno usposobljen tehnik.
- Naprave med delovanjem ne puščajte brez nadzora.
- Kuhališče izklopite po vsaki uporabi.
- Na kuhališča ne postavljajte jedilnega pribora ali pokrovov loncev, saj se lahko segrejejo.
- Naprave se ne dotikajte z mokrimi rokami, ali kadar je v stiku z vodo.

- Naprave ne uporabljajte kot delovno površino ali površino za odlaganje.
- Če je površina naprave razpokana, takoj odklopite naprave iz električnega omrežja, da preprečite električni udar.
- Uporabniki s srčnim spodbujevalnikom morajo med uporabo naprave ohranjati razdaljo najmanj 30 cm od indukcijskih kuhališč.
- Hrano v vroče olje polagajte previdno, saj lahko brizga.
- Nikoli ne uporabljajte odprtega plamena med delovanjem nape.
- Med kuhanjo površino in posodo ne uporabljajte aluminijaste folije ali drugih materialov, razen če proizvajalec naprave ni navedel drugače.
- Uporabljajte samo dodatno opremo, ki jo za to napravo priporoča proizvajalec.

UPOZORNENIE!

Nevarnost požara in eksplozije.

- Segrete maščobe in olja lahko sproščajo vnetljive hlape. Hranite stran od ognja in vročih predmetov.
- Vroči oljni hlapi lahko povzročijo samovžig.
- Rabljeno olje z ostanki hrane se lahko vžge pri nižjih temperaturah.
- V bližini naprave ne postavljajte vnetljivih snovi.

UPOZORNENIE!

Obstaja nevarnost škode na napravi.

- Vroče posode ne puščajte na upravljalni plošči, da ne tvegate opeklin.
- Na stekleno površino naprave ne postavljajte vročega pokrova ponve.
- Ne dovolite, da iz posode povre vsa tekočina.
- Pazite, da predmeti ali posoda ne padejo na napravo, da preprečite poškodbe površine.
- Ne vklapljajte kuhališč, na katerih je prazna posoda ali pa so sploh ni nobene posode.
- Med delovanjem nape ali kuhalne plošče nikoli ne odstranjajte rešetke ali filtra.

- Med delovanjem nape nikoli ne uporabljajte odprtega plamena.
- Vhoda nape ne pokrivajte s posodo.
- Med delovanjem kuhalne plošče ali nape ne dotikajte se spodnje strani naprave.
- V bližino nape ne postavljajte majhnih ali lahkih predmetov, da preprečite nevarnost ujetja.
- Posoda, ki je izdelana iz litega železa ali oz. ima poškodovano dno, lahko opraska steklo/steklokeramiko. Vedno dvignite posodo, ko jo morate premakniti po kuhalni površini.
- Obvestilo o žarnici/-ah v notranjosti tega izdelka in o rezervnih žarnicah, ki se prodajajo ločeno: Te žarnice so izdelane, da prenesejo skrajno zahtevne razmere v gospodinjstvih napravah, kot so temperatura, vibracije, vlaga; ali so izdelane za signalizacijo, da je naprava vklopljena. Niso namenjene za uporabo v drugih napravah in niso primerne za sobno razsvetljava v gospodinjstvu.
- Za popravilo naprave se obrnite na pooblaščen servisni center. Uporabite samo originalne rezervne dele.

2.4 Vzdrževanje in čiščenje

- Napravo redno čistite, da preprečite obrabo površine.
- Preden se lotite čiščenja naprave, jo izklopite in počakajte, da se ohladi.
- Očistite napravo s toplo vodo in vlažno mehko krpo. Uporabljajte samo nevtralna čistilna sredstva. Za čiščenje ne uporabljajte abrazivnih čistil, grobih čistilnih gob, topil ali kovinskih predmetov, razen če je navedeno drugače.

2.5 Odlaganje

UPOZORNENIE!

Nevarnost poškodbe ali zadužitve.

- Za informacije o pravilnem odlaganju naprave se obrnite na lokalno upravo.
- Napravo izključite iz električnega omrežja, nato odrežite in zavržite električni kabel.

3. MONTAŽA

3.1 Pred namestitvijo

Za poznejšo uporabo poiščite napisno ploščico na spodnji strani kuhalne plošče in si zapišite serijsko številko

3.2 Sestavljanje kuhalne plošče

i Za dimenzije namestitve in vizualna navodila glejte sheme namestitve na prvih straneh uporabniškega priročnika.

Za podrobne informacije o sestavljanju kuhalne plošče si oglejte navodila za namestitvev.

Upoštevajte vezalno shemo kuhalne plošče in vezalno shemo okenskih stikal (če obstajajo), ki sta prikazani v namestitveni knjižici in/ali oznakah pod kuhalno ploščo.

Samo za izbrane države: V primeru namestitve izpušnega sistema bo morda potrebno okensko stikalo (posvetujte se s pooblaščenim serviserjem). Kupite ga ločeno, ker ni priloženo kuhalni plošči. Okensko stikalo mora namestiti pooblaščen serviser. Oglejte si navodila za namestitvev.

Če je naprava nameščena nad predal, se lahko med kuhanjem zaradi prezračevanja kuhalne plošče predmeti v njem segrejejo.

Sestavljanje filtrirne enote

Napravo je potrebno vedno uporabljati z vsemi filtri, ki so priloženi ob dostavi. Pred prvo uporabo se prepričajte, da ste v ohišje vstavili karbonske filtre z dolgo življenjsko dobo, tako da so ročaji obrnjeni navznoter. Ko je ohišje filtra sestavljeno, ga vstavite v sistem nape in namestite rešetko na napo.

Napravo je treba vedno uporabljati z vsemi filtri, ki so namenjeni izbranemu načinu namestitve. Glejte poglavje „Izbira filtra“ Pred prvo uporabo vstavite ogljikove filtre v napo, tako da so ročaji obrnjeni navznoter. Ohišje maščobnega filtra vstavite v napo in nato nanjo namestite rešetko.

3.3 Priključni kabel

⚠ UPOZORNENIE!

Vse električne povezave mora opraviti usposobljen električar.

- Kuhalna plošča ima priložen priključni kabel

- Za zamenjavo poškodovanega napajalnega kabla uporabite vrsto kabla, ki prenese temperaturo 125 °C ali višjo.
- Premer posamezne žice mora biti najmanj 1,5 mm².
- Povezave prek kontaktnih vtičev, vrtnje ali spajkanje koncev žic in povezovanje kabla brez končnega rokava kabla so prepovedani.
- Obrnite se na lokalni pooblaščen servisni center. Priključni kabel sme zamenjati le usposobljen električar.

Enofazna priključitev

1. Odstranite kabelski tulec s črnega in rjavega kabla.
2. Odstranite izolacijo s konca rjavega in črnega kabla.
3. Povežite konce črnih in rjavih kablov.
4. Namestite nov kabelski tulec na vsak konec kabla (potrebno je posebno orodje).

Povezava NL

1. Odstranite kabelski tulec z modrih kablov.
2. Odstranite del izolacije s koncev modrih kablov.
3. Na vsak konec kabla namestite nov kabelski tulec (potrebno je posebno orodje).

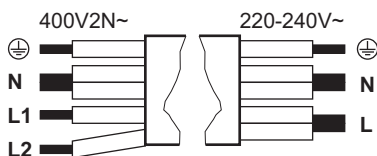

Enofazna priključitev: 220 - 240 V~ (5x1,5 mm ² or 3x4 mm ²)	Dvofazna priključitev: 400 V2N~ (5x1,5 mm ² or 4x2,5 mm ²)
---	---

	Zelena – rumena	Zelena – rumena	
N	Modra in modra	Modra in modra	N
L	Črna in rjava	Črna	L1
		Rjava	L2

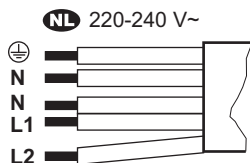

NL 220 - 240 V~ (5x1,5 mm²)



Zelena – rume-
na

N Modra in modra

L1 Črna

L2 Rjava

3.4 Priključni kabel

⚠ UPOZORNENIE!

Vse električne povezave mora opraviti usposobljen električar.

- Kuhalna plošča ima priložen priključni kabel
- Za zamenjavo poškodovanega napajalnega kabla uporabite vrsto kabla H05VV-F, ki prenese temperaturo 70 °C ali višjo.
- Premer posamezne žice mora biti najmanj 1,5 mm².
- Priključki prek kontaktnih vtičev, vrtanje ali spajkanje koncev žic in priključevanje kabla brez kablskega tulca so prepovedani.
- Obrnite se na lokalni pooblaščen servisni center. Priključni kabel sme zamenjati le usposobljen električar.

Enofazna priključitev

1. Odstranite kablški tulec s črnega in rjavega kabla.
2. Odstranite izolacijo s konca rjavega in črnega kabla.
3. Povežite konce črnih in rjavih kablov.
4. Namestite nov kablški tulec na vsak konec kabla (potrebno je posebno orodje).

Povezava NL

1. Odstranite kablški tulec z modrih kablov.
2. Odstranite del izolacije s koncev modrih kablov.

3. Na vsak konec kabla namestite nov kablški tulec (potrebno je posebno orodje).

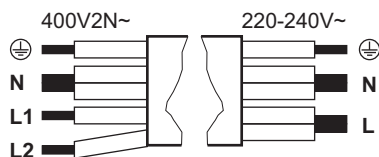

Enofazna priključitev: 220 - 240 V~
5x1,5 mm²

Dvofazna priključitev: 400 V2N~
5x1,5 mm² ali 4x2,5 mm²



Zelena – rume-
na

Zelena – ru-
mena



N Modra in mo-
dra

Modra in mo-
dra

N

L Črna in rjava

Črna

L1

Rjava

L2

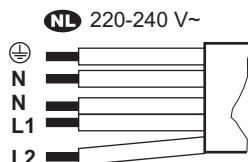

NL 220 - 240 V (5x1,5 mm²)



Zelena – rume-
na

N Modra in modra

L1 Črna





L2 Rjava

3.5 Omejitev moči

Omejitev moči določa, koliko skupne moči uporablja kuhalna plošča, znotraj omejitev varovalk. Kuhalna plošča je privzeto nastavljena na najvišjo možno stopnjo moči. Prepričajte se, da izbrana stopnja kuhanja ustreza varovalkam električnega omrežja v stanovanju.

Za znižanje ali zvišanje stopnje moči:

1. Vstopite v meni: pritisnite in 3 sekunde držite gumb . Nato pritisnite in držite gumb .

2. Pritiskajte časovnik  spredaj, dokler se ne prikaže P.
3. Za krmarjenje med nastavitvami pritisnite  /  na sprednjem časovniku.
4. Pritisnite  za izhod.

Stopnje moči:

P73 - 7,350 W, P15 - 1,500 W, P20 - 2,000 W, P25 - 2,500 W, P30 - 3,000 W, P35 - 3,500 W, P40 - 4,000 W, P45 - 4,500 W, P50 - 5,000 W, P60 - 6,000 W

4. OPIS IZDELKA

4.1 Pregled izdelka

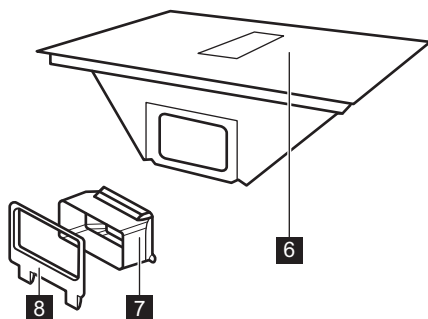
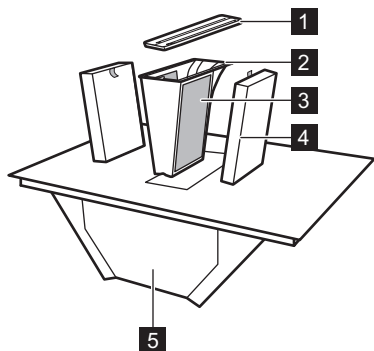











- 1 Rešetka
- 2 Ohišje maščobnega filtra
- 3 Maščobni filter (neodstranljiv)
- 4 Oglikov filter
- 5 Odcejalni pladenj
- 6 Kuhalna plošča
- 7 Adapter zračnega kanala
- 8 Prikluček za zračni kanal za zadnjo steno

- 3 Napa

4.3 Simboli na nadzorni plošči in prikazovalniku

Simbol/indikator

	Vklop / Izklop
	Pause
 ,  / 	Časovnik
	Bridge
AUTO	Samodejni način nape
	Ročni način nape
	Boost
P	PowerBoost
	Ključavnica/Varovalo za otroke
 + številka	Napaka v delovanju.

4.2 Postavitev kuhalne površine

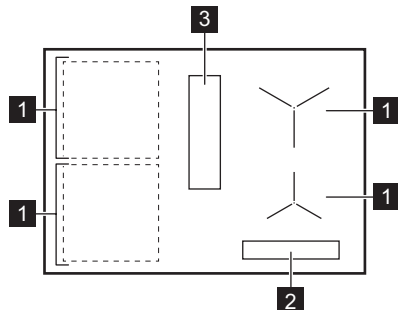

- 1 Indukcijsko kuhališče
- 2 Nadzorna plošča

Simbol/indikator



Karbonski filter z dolgo življenjsko dobo je treba obnoviti. Filter je treba očistiti ali zamenjati.

Simbol/indikator



OptiHeat Control

5. PRED PRVO UPORABO

5.1 Izbira filtra

Pred prvo uporabo se prepričajte, da ste nastavili pravilno vrsto filtra glede na način namestitve. Oglejte si "Struktura menija".

Način recirkulacije zraka: ogljikov filter (v kombinaciji z maščobnim filtrom)

Ogljikovi filtri, ki vsebujejo peno z aktivnim ogljem, nevtralizirajo vonjave dima in kuhanja. Izbirate lahko med:

- **OdourClean STANDARD** (belo, za enkratno uporabo)
- **OdourClean PLUS** (črno, možnost regeneracije)

Za uporabo naprave v načinu recirkulacije zraka se za prilagoditev namestitve obrnite na pooblaščenega tehnika. Odprite uporabniške nastavitve in vklopite opozorilo za ogljikov filter tako, da izberete CF, nato pa Vklp. Nato izberite enega od filtrov:

- OdourClean STANDARD: Izberite Ft, nato 2.
- OdourClean PLUS: Izberite Ft, nato 1.

Izpušni način: maščobni filter

Maščobni filtri zbirajo maščobo, olje in ostanke hrane ter preprečujejo, da bi prišli v sistem nape.

Za uporabo naprave v načinu odsesavanja se obrnite na pooblaščenega tehnika za prilagoditev namestitve. Odprite uporabniške nastavitve in izklopite opozorilo za ogljikov filter tako, da izberete CF, nato pa Izklop.

i Izpušni način lahko vpliva na zračni tlak v prostoru, zato je potrebno ustrezno prezračevanje, da se prepreči povratni tok zgorevalnih plinov iz drugih naprav. Prepričajte se, da je okolje namestitve v skladu s priloženimi varnostnimi navodili.

6. DNEVNA UPORABA

6.1 Uporaba nape

Pritisnite in držite **i** za vklop ali izklop kuhalne plošče. Postavite posodo na kuhališče in s pomočjo upravljalne plošče nastavite stopnjo kuhanja. Za izklop kuhališča pritisnite 0.

Eco Timer

Za varčevanje z energijo se kuhališče izklopi tik preden se časovnik ustavi.

6.2 Posoda

Dno posode mora biti čim bolj debelo in ravno. Preden posodo postavite na kuhalno ploščo, jo očistite in posušite. Posode ne drgnite ali drgnite po robovih in vogalih stekla, da preprečite odkruške ali poškodbe površine. Ne postavljajte vroče posode na nadzorno ploščo, da preprečite poškodbe elektronskih delov.

Prepričajte se, da je posoda združljiva z indukcijo (tj. da se na njeno dno prilepi magnet). Za optimalen prenos toplote uporabljajte

posodo s premerom dna, ki je podoben velikosti kuhalnega polja. Posoda z manjšim premerom se lahko segreje počasneje, medtem ko se posoda z večjim premerom lahko segreje in poškoduje nadzorno ploščo.

Material posode

- **pravilno:** lito železo, jeklo, emajlirano jeklo, nerjaveče jeklo, večplastno dno (oznako kot ustrezno s strani proizvajalca).
- **ni pravilno:** aluminij, baker, medenina, steklo, keramika, porcelan.

Hrup med delovanjem

Hrup se lahko razlikuje glede na material posode in trenutno stopnjo kuhanja. To je normalno in ne kaže na nobeno okvaro.

- praskanje: posoda je narejena iz različnih materialov (konstrukcija z dvojnimi dnovi).
- žvižganje: vklopljena je visoka stopnja kuhanja in posoda je izdelana iz različnih materialov (konstrukcija z dvojnimi dnovi).

- brenčanje: aktivirana je visoka stopnja kuhanja.
- klikanje: pride do električnega preklapljanja.
- sikanje, brenčanje: hladilni ventilator deluje.
- ritmični zvok: posoda je zaznana.

6.3 Zaznavanje posode

Ta funkcija prikazuje prisotnost posode na kuhalni plošči in izklopi kuhališča, če med kuhanjem ni zaznane nobene posode 120sek.

6.4 Samodejni izklop

Zaradi varnosti se kuhalna plošča v določenih pogojih samodejno izklopi (npr. ko so vsa kuhališča in napa izklopljena, ko po vklopu ni izbrana nobena stopnja kuhanja ali hitrost ventilatorja ali ko tekočina izpari iz posode).

6.5 OptiHeat Control (3-koračni indikator akumulirane toplote)

Indikator sporoča, da je kuhališče še vedno vroče. Dokler je indikator viden, obstaja nevarnost opeklin zaradi akumulirane toplote. Indikator ugasne, ko se kuhališče ohladi.

6.6 Upravljanje moči

Če kuhališče doseže mejno vrednost največje razpoložljive moči, se bo moč kuhališč samodejno zmanjšala, da se zaščitijo varovalke domače električne napeljave. Za kuhališča z znižano močjo se upravljalna plošča zasveti in prikaže najvišje možne stopnje kuhanja.



6.7 P PowerBoost

Za aktivacijo največje stopnje kuhanja za omejen čas. Z njim lahko hitreje zavrete vodo.

Pritisnite **P** za vklop. Ko čas poteče, se kuhališče vrne na najvišjo stopnjo kuhanja. Za izklop funkcije spremenite stopnjo kuhanja.

6.8 Časovnik

Za določitev, kako dolgo naj kuhavno polje deluje.

Nastavite stopnjo kuhanja na kuhališču in pritisnite . Nastavite čas z \oplus / \ominus in nato potrdite z . Ko nastavljeni čas poteče, se kuhališče izklopi. Za preklic časovnika pritisnite  in nato \ominus , dokler se na zaslonu ne prikaže 00.

Funkcijo lahko uporabite tudi kot odštevalno uro, ko je kuhalna plošča vklopljena, vendar

nobeno kuhališče ne deluje. Pritisnite  in nastavite čas z \oplus / \ominus .

6.9 Pause

Funkcija nastavi vse aktivna kuhališča na najnižjo stopnjo kuhanja.

Ko napa deluje v ročnem načinu, se hitrost nape zmanjša na 1. V samodejnem načinu se hitrost ventilatorja ne spremeni.



Funkcija se ne zaustavi samodejno.

Za vklop/izklop pritisnite .

6.10 Ključavnica/Varovalo za otroke

Za zaklepanje / odklepanje nadzorne plošče po potrebi.

Za kratek zaklep nadzorne plošče med kuhanjem: enkrat pritisnite . Za odklepanje znova pritisnite. Da preprečite nenamerno vklop

kuhalne plošče: pritisnite in držite  za 3 sek medtem ko so vsa kuhališča izklopljena, nato izklopite kuhavno ploščo. Ko izklopite kuhavno ploščo, je funkcija še vedno vklopljena. Za izklop funkcije vklopite kuhavno ploščo, pritisnite in držite  za 3 sek in izklopite kuhavno ploščo.

6.11 Bridge

Za povezavo dveh stranskih kuhališč, da delujeta kot eno. Lahko ga uporabljate za kuhanje z velikimi posodami (npr. plancha). Prepričajte se, da posoda pokriva sredino obeh kuhališč. Če je posoda postavljena med središči kuhališč, se funkcija ne bo aktivirala.

1. Nastavite stopnjo kuhanja za eno od kuhališč.
2. Pritisnite .
3. Po potrebi spremenite stopnjo kuhanja.

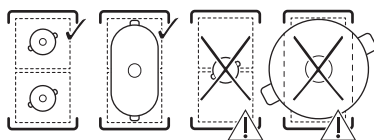

Za izklop funkcije pritisnite .



6.12 Funkcije nape

Ročni način

Napa lahko deluje tako, ko je kuhalna plošča vklopljena, kot tudi, ko je izklopljena.

1. Pritisnite  za vklop nape.
2. Hitrost ventilatorja nastavite s ponavljajočim pritiskom na tipko .

Za izklop pritisnite  večkrat, dokler indikatorji ne izginejo.

Samodejni način

Napa prilagaja hitrost ventilatorja glede na temperaturo kuhališča. Samodejni način ponuja štiri možnosti hitrosti ventilatorja: H1-H4 (od nizke do intenzivne).

1. Če funkcija ni vklopljena kot privzeta nastavitve, za aktivacijo pritisnite AUTO.
2. Postavite posodo na kuhališče in izberite stopnjo kuhanja.

Za izklop funkcije pritisnite AUTO.

Če želite spremeniti privzeto hitrost ventilatorja (H4), vnesite uporabniške nastavitve. Oglejte si "Struktura menija".

Boost

Funkcija aktivira ventilator, da deluje z največjo hitrostjo.

Pritisnite  za vklop funkcije.

Za izklop ponovno pritisnite .

Funkcija lahko deluje neprekinjeno največ toliko minut: 8. Po tem času se nastavev hitrosti ventilatorja spremeni na 3 .

Auto Breeze

Ventilator po izklopu kahalne plošče še 20 minut deluje z minimalno hitrostjo, nato se samodejno izklopi. Funkcija odstrani morebitne neprijetne vonjave po kuhanju.

Pri delovanju funkcije se prikaže indikator nad AUTO.



Za zaustavitev funkcije pritisnite AUTO ali .





Za popolno onemogočitev funkcije vstopite v uporabniške nastavitve. Oglejte si "Struktura menija".

 Priporočamo, da funkcije ne onemogočite in pustite, da deluje neprekinjeno ves čas trajanja cikla.

6.13 Struktura menija

Simbol	Nastavev
b	Zvok
P	Omejitev moči
H	Samodejni način ventilatorja
dF	Auto Breeze
CF	Opozorilo za ogljikov filter
Ft	OdourClean STANDARD: 2 OdourClean PLUS: 1
E	Zgodovina alarma/napak

Za vstop v uporabniške nastavitve: pritisnite in držite  za 3sek. Nato pritisnite in držite gumb .

Krmarjenje po meniju: meni je sestavljen iz simbola nastavitve in vrednosti. Za krmarjenje med nastavitvami pritisnite  na srednjem časovniku. Za spremembo nastavitvene vrednosti pritisnite  ali  na srednjem časovniku. **Za izhod iz menija:** pritisnite .

6.14 Nasveti za varčevanje z energijo

- Segrejte le toliko vode, kot jo potrebujete.
- Če je mogoče, vedno pokrijte posodo s pokrovom.
- Uporabite akumulirano toploto, da ohranite hrano toplo ali da jo stopite.
- Ko začnete kuhati, nastavite ventilator na nizko hitrost. Ko je kuhanje končano, pustite ventilator delovati še nekaj minut.
- Hitrost ventilatorja povečajte samo, da se znebite velike količine pare ali dima.
- Redno čistite filter in ga po potrebi zamenjajte, da ohranite njegovo učinkovitost.

Za več informacij glejte »Energetska učinkovitost«.

7. PRIROČNIK ZA PRIPRAVO JEDI

Podatki v razpredelnici so samo za primer.

Toplo- ta	Uporabite za:	Čas (min.)
1	Kuhana živila ohranite topla. Posodo pokrijte s pokrovom.	po potrebi
1 - 2	Pripravite holandsko omako; stopite maslo, čokolado in želatino. Občasno premešajte.	5 - 25
2	Strjevanje: puhaste omlete, pečena jajca. Kuhajte pokrito.	10 - 40
2 - 3	Kuhajte riž in jedi na osnovi mleka, pogrejte že pripravljene jedi. Dodajte vsaj dvakrat toliko tekočine kot riža, mlečne jedi na polovici premešajte.	25 - 50
3 - 4	Kuhajte zelenjavo, ribe in meso na pari. Dodajte nekaj žlic vode. Med postopkom preverite količino vode.	20 - 45
4 - 5	Skuhajte krompir in drugo zelenjavo na pari. Napolnite lonec z 1-2 cm vode. Med kuhanjem preverjajte raven vode. Pokrov naj bo na posodi.	20 - 60
4 - 5	Kuhanje večje količine hrane, enolončnice in juhe. Do 3l tekočine s sestavinami.	60 - 150
6 - 7	Nežno prepražite zrezke, telečji cordon bleu, zrezke, polpete, klobase, jetra, prepraženo juho, jajca, palačinke, krofe. Po potrebi obrnite.	po potrebi
7 - 8	Težko cvrtje, praženi krompir - Rōsti, ledveni zrezki, zrezki. Po potrebi obrnite.	5 - 15
9	Vrenje vode, kuhanje testenin, pečenje mesa (golaž, dušena pečenka), cvrtje krompirja.	
P	Prekuhanje velike količine vode. Funkcija PowerBoost je vklopljena.	

8. SKRB IN ČIŠČENJE

8.1 Čiščenje

- Po vsaki uporabi štedilnik očistite.
- Vedno uporabljajte posodo s čistim dnom.
- Ne pustite, da posoda vre suha ali doseže previsoke temperature.
- Ne uporabljajte posode iz indukcijsko nezdružljivih materialov. Takšni materiali lahko opraskajo ali obarvajo površino kahalne plošče.
- Praske ali temni madeži na stekleni površini ne vplivajo na delovanje kahalne plošče.
- Za čiščenje steklene površine ne uporabljajte nožev ali drugih ostrih kovinskih pripomočkov.
- Priporočeno strgalo uporabite le kot dodatno orodje po standardnem čiščenju.
- Počakajte, da se kahalna plošča ohladi in površino očistite z vlažno krpo in neabrazivnim detergentom. Po čiščenju ploščo osušite z mehko krpo.
- Takoj odstranite:** staljena plastika, plastična folija, sol, sladkor in hrana s sladkorjem. Uporabite strgalo in pazite, da se izognete opeklinam.
- Odstranite, ko je kahalna plošča dovolj hladna:** obročki vodnega kamna, vodni

obročki, maščobni madeži, ostanke zažgane hrane, bleščeče kovinsko obarvanje. Površino očistite, kot je opisano zgoraj. Za odstranjevanje bleščeče kovinske barve uporabite mehko krpo in raztopino vode in kisa.

8.2 Čiščenje nape

Rešetka

Rešetka je izdelana iz aluminija. Operite ga ročno ali v pomivalnem stroju in obrišite z mehko krpo.

Odcejalni pladenj

Pladenj za kapljanje, ki se nahaja pod nabo, zbira kondenz, ki nastane med kuhanjem. Ne pozabite redno prazniti pladnja.

- Odklenite srednji zapah na zadnji strani in ga potisnite v nasprotno smer. Z obema rokama primate pladenj za kapljanje in ga previdno potisnite v desno, nato pa pladenj za kapljanje premaknite navpično navzdol.

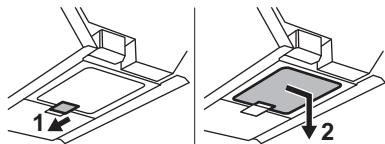

2. Pladenj operite ročno (s toplo vodo, milom in mehko krpo/gobo) ali v pomivalnem stroju (standardni cikel).

Če se v notranjost sistema nape razlije voda ali druge tekočine: izklopite napo in območje previdno očistite s toplo vodo, vlažno krpo ali gobo in blagim čistilnim sredstvom.

8.3 Čiščenje nape

Rešetka

Rešetka je izdelana iz aluminija. Operite ga ročno ali v pomivalnem stroju in obrišite z mehko krpo.

Odcejalni pladenj

Odcejalni pladenj, ki se nahaja pod napo, zbira kondenz, ki nastane med kuhanjem. Ne pozabite redno prazniti pladnja.

1. Z obema rokama primite spodnjo stran odcejalnega pladnja in ga potisnite naprej. Nato ga previdno premaknite navzdol, da se voda ne razlije.

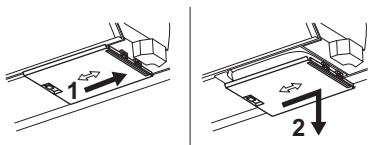

2. Pladenj operite ročno (z uporabo tople vode, mila in mehke krpe/gobe) ali v pomivalnem stroju (standardni program).

Če se v notranjost sistema nape razlije voda ali druge tekočine: izklopite napo in območje previdno očistite s toplo vodo, vlažno krpo ali gobo in blagim čistilnim sredstvom.



8.4 Čiščenje in obnova filtrov

Filtrirna enota je sestavljena iz maščobnih filtrov v kombinaciji z ohišjem maščobnega filtra **A** in odstranljivih karbonskih filtrov z dolgo življenjsko dobo **B**.

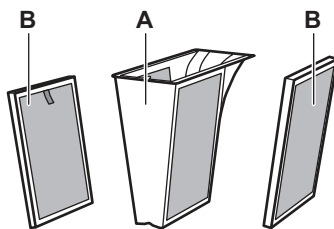
Napravo je potrebno vedno uporabljati z vsemi filtri, ki so priloženi ob dostavi.



Filtri **A** zbirajo maščobo, olje in ostanke hrane ter preprečujejo, da bi prišli v sistem nape. Filtri **B**, ki vsebujejo peno z aktivnim ogljem, nevtralizirajo vonjave dima in kuhanja.



- Kuhalna plošča ima vgrajen števec z obvestilom, ki vas opozarja na čiščenje maščobnih filtrov in regeneracijo ogljikovih filtrov z dolgo življenjsko dobo.
- Filtre **A** očistite takoj, ko je vidna nakopičena maščoba (enkrat mesečno ali po potrebi pogosteje).
- Filtre **B** očistite samo, ko je vidna nakopičena maščoba.
- Po 140 urah uporabe začne utripati indikator , ki sporoča, da je čas za čiščenje filtrov **A** in regeneracijo filtrov **B**. Obvestilo ne blokira uporabe kuhalne plošče.
- Filter obnovite **B** samo, ko je vklopljeno opozorilo . Največje število ciklov obnove je 8. Po tem času zamenjajte filtre.

Razstavljanje/ponovno sestavljanje filtrov

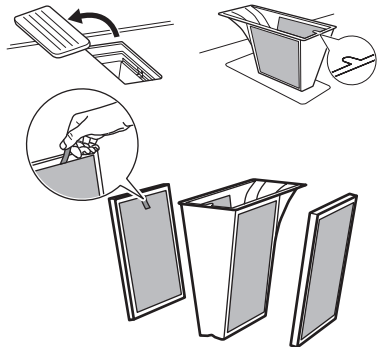
1. Odstranite rešetko in vzemite ven ohišje filtra.
2. Odstranite filtre **B** tako, da primete za ročaj.
3. Po čiščenju ponovno sestavite enoto za filtriranje. Filtre **B** potisnite v sistem nape vzdolž vgradnih vodil. Ohišje maščobnega filtra namestite nazaj v notranjost in namestite rešetko.



Čiščenje maščobnih filtrov Ain ohišja maščobnega filtra

- Ohišje maščobnega filtra previdno operite z maščobnimi filtri v topli vodi z blagim čistilnim sredstvom, nato izperite s toplo vodo. Za odstranjevanje ostankov hrane lahko uporabite mehko gobo, mehko krpo ali neabrazivno čistilno krtačo. Lahko ga pomijete v pomivalnem stroju na standardnem ciklu z drugo posodo v istem polnjenju. Lahko se pojavi rahlo razbarvanje mrežice, kar pa ne vpliva na delovanje filtra.
- Pustite, da se nekaj časa suši na sobni temperaturi.
- Vstavite filtrirno enoto nazaj. Če je vklopljeno obvestilo , na kratko pritisnite gumb , da ponastavite števec.

Čiščenje ogljikovih filtrov z dolgo življenjsko dobo B

- Filtre previdno operite v topli vodi brez čistilnih sredstev. Za odstranjevanje ostankov hrane lahko uporabite mehko gobo, mehko krpo ali neabrazivno čistilno krtačo. Filter lahko očistite tudi v pomivalnem stroju pri 65-7090 (z uporabo programa, ki traja več kot °Cmin), brez pralnega sredstva in druge posode.
- Pustite filtre, da se sušijo vsaj 24h pri sobni temperaturi.
- Ponovno sestavite enoto za filtriranje in jo namestite nazaj v notranjost.

Obnovitev karbonskih filtrov z dolgo življenjsko dobo B

- Najprej očistite filtre, kot je opisano zgoraj.

- Filtre postavite v pečico, nastavljeno na 100 °C za 120 min in jih položite na srednjo rešetko. Uporabite funkcijo pečice, ki ne uporablja ventilatorja.
- Ponovno sestavite enoto za filtriranje in jo namestite nazaj v notranjost. Za ponastavitev števca na kratko pritisnite .

8.5 Čiščenje filtrov

Filtrirna enota je sestavljena iz naslednjih elementov: maščobnih filtrov v ohišjih filtrov **A** in odstranljivih karbonskih filtrov z dolgo življenjsko dobo **B**.

 Napravo je treba vedno uporabljati z vsemi filtri, ki so namenjeni izbranemu načinu namestitve. Glejte poglavje „Izbira filtra“

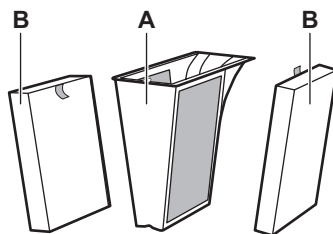

Kuhalna plošča ima vgrajen števec z obvestilom, ki vas opomni, da morate redno čistiti filtre. Obvestilo ne blokira uporabe kuhalne plošče. Obvestilo ostane prikazano 30 sekund po izklopu nape in kuhalne plošče.

Maščobni filter

- Po 40 urah uporabe se prikaže statični indikator , ki signalizira, da je čas za čiščenje maščobnih filtrov.

OdourClean STANDARD ogljikov filter

- Po 180 urah uporabe indikator  začne utripati, kar pomeni, da je čas za zamenjavo filtrov.
- Redno pregledujte filtre glede ravni nakopičene maščobe. Zamenjajte ju, ko utripa indikator (približno enkrat letno, odvisno od pogostosti uporabe) ali prej, če je potrebno.

OdourClean PLUS ogljikov filter

- Po 140 urah uporabe indikator  začne utripati, kar pomeni, da je čas za regeneracijo filtrov.
- Filtre očistite samo, ko je vidna nakopičena maščoba.

- Filtre regenerirajte samo, ko se prikaže utripajoči indikator. Največje število ciklov obnove je 8. Po tem času zamenjajte filtre.

Razstavljanje/ponovno sestavljanje filtrov

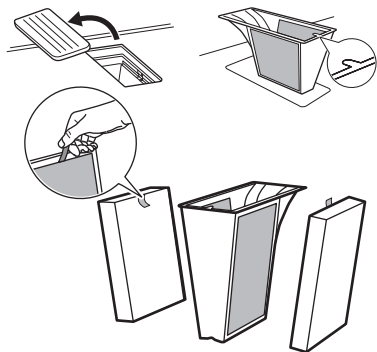

1. Odstranite rešetko in vzemite ven ohišje filtra.
2. Odstranite filtre tako, da primete za ročaje.
3. Po čiščenju ponovno sestavite enoto za filtriranje. Vstavite ogljikove filtre v napo z ročaji obrnjenimi navznoter. Ohišje maščobnega filtra vstavite nazaj v notranjost in namestite rešetko.



Čiščenje maščobnih filtrov

1. Filtre očistite takoj, ko je vidna nakopičena maščoba. Ohišje maščobnega filtra z maščobnimi filtri previdno operite v topli vodi z blagim čistilnim sredstvom in ga nato sperite s toplo vodo. Za odstranjevanje ostankov hrane lahko uporabite mehko gobo, mehko krpo ali neabrazivno čistilno

krtičo. Lahko jih pomijete v pomivalnem stroju na standardnem ciklu z drugo posodo v istem polnjenju. Lahko se pojavi rahlo razbarvanje mrežice, kar pa ne vpliva na delovanje filtra.

2. Filtre za nekaj časa odložite, da se posušijo pri sobni temperaturi.
3. Vstavite filtre nazaj. Če je obvestilo  vklopljeno, kratko pritisnite , da ponastavite števec.

Čiščenje ogljikovih filtrov OdourClean PLUS

1. Filtre previdno operite v topli vodi brez čistilnih sredstev. Za odstranjevanje ostankov hrane lahko uporabite mehko gobo, mehko krpo ali neabrazivno čistilno krtičo. Filter lahko očistite tudi v pomivalnem stroju pri 65-7090 (z uporabo programa, ki traja več kot °Cmin), brez pralnega sredstva in druge posode.
2. Pustite filtre, da se sušijo vsaj 24h pri sobni temperaturi.
3. Ponovno sestavite enoto za filtriranje in jo namestite nazaj v notranjost.

Regeneracija ogljikovih filtrov OdourClean PLUS

1. Najprej očistite filtre, kot je opisano zgoraj.
2. Filtre postavite v pečico, nastavljeno na 100 °C za 120 min in jih položite na srednjo rešetko. Uporabite funkcijo pečice, ki ne uporablja ventilatorja.
3. Ponovno sestavite enoto za filtriranje in jo namestite nazaj v notranjost. Za ponastavitev števca na kratko pritisnite .

9. ODPRAVLJANJE TEŽAV

 Če težave ne morete razrešiti sami, se obrnite na pooblaščen servisni center.

Kuhalne plošče ni mogoče vklopiti/uporabljati.

- Prepričajte se, da je kuhalna plošča pravilno priključena na električno napajanje.
- Prepričajte se, če ni morda vzrok za okvaro varovalka. Če varovalka večkrat pregori ali če slišite stalen pisk, se obrnite na usposobljenega električarja, da pregleda napeljavo.

- Prepričajte se, da je nadzorna plošča čista in da je ne ovira posodo/tujki.

Kuhalna plošča se po določenem času sama izklopi.

- To ni okvara. V določenih situacijah se kuhalna plošča zaradi varnosti samodejno izklopi. Glejte razdelek »Samodejni izklop«.

Najvišja stopnja kuhanja za eno od kuhališč ni na voljo ali pa se nenehno spremeni med dvema stopnjama.

- To ni okvara. Glejte razdelek »Upravljanje moči«.

- Zmanjšajte stopnjo kuhanja drugih kuhališč, priključenih na isto fazo.

Napa se ne zažene/ne izklopi samodejno.

- Izklopite kupalno ploščo in jo izključite iz električnega omrežja. Pustite, da se naprava ohladi, nato pa jo ponovno priključite.
- Poskrbite, da bo prostor dovolj prezračen. Morda boste morali namestiti okensko stikalo. Obrnite se na pooblaščen servisni center.

 se prikaže.

- Očistite/zamenjajte filter. Oglejte si »Vzdrževanje in čiščenje«.

E in prikaže se številka.

- Izklopite kupalno ploščo, počakajte nekaj minut in jo nato ponovno vklopite. Če teža-va ne izgine, se obrnite na pooblaščen servisni center.

Nadzorna plošča utripa.

- Uporabite posodo s premerom dna, ki je podoben velikosti kuhališča.
- Prepričajte se, da je posoda primerna za indukcijo.

10. TEHNIČNI PODATKI

10.1 Ploščica za tehnične navedbe

Model ECC8344

Vrsta 67 D4A 01 AA

Indukcija

Serijska številka

ELECTROLUX

Številka izdelka (PNC) 949 599 474 01

220 - 240 V / 400 V 2N, 50 Hz

Izdelano v: Nemčija

7.35 kW



10.2 Specifikacije kuhališč

Moč kuhališč se lahko nekoliko razlikuje od spodnjih podatkov, odvisno od materiala in velikosti posode.

Kuhališče	Nazivna moč (najvišja stopnja kuha- nja) [W]	PowerBoost [W]	PowerBoost naj- daljše trajanje [min]	Premer kuhinjske posode [mm]
Levo spredaj	2300	3200	10	125 - 210
Levo zadaj	2300	3200	10	125 - 210
Desno spredaj	1400	2500	4	125 - 145
Desno zadaj	1800	2800	10	145 - 180

11. ENERGIJSKA UČINKOVITOST

11.1 Podatki o izdelku v skladu z (EU) št. 66/2014

Energijske meritve, ki se nanašajo na kupalno površino, označujejo oznake ustreznih kuhališč.

Identifikacija modela	ECC8344	
Vrsta kupalne plošče	Vgrajena kupalna ploš-ča	
Število kuhališč	4	
Tehnologija segrevanja	Indukcija	
Premer krožnih kuhališč (Ø)	Desno spredaj	14.5 cm
	Desno zadaj	18.0 cm

Dolžina (d) in širina (š) nekrožnega kuhališča	Levo spredaj	d 22.42 cm š 21.8 cm
Dolžina (d) in širina (š) nekrožnega kuhališča	Levo zadaj	d 22.42 cm š 21.8 cm
Poraba energije na kuhališče (EC electric cooking)	Levo spredaj	189.1 Wh/kg
	Levo zadaj	189.1 Wh/kg
	Desno spredaj	187.5 Wh/kg
	Desno zadaj	174.6 Wh/kg
Poraba energije kahalne plošče (EC electric hob)		185.1 Wh/kg

Naprava je preizkušena v skladu z: EN IEC 60350-2.

11.2 Zahteve glede informacij v skladu z (EU) št. 2023/826

Poraba energije v načinu izklopa	0.3 W
Najdaljši čas, ki je potreben, da oprema samodejno doseže ustrezen način nizke moči	2 min

Naprava je preizkušena v skladu z: EN 50564.

11.3 Informacijski list izdelka in informacije o izdelku v skladu z (EU) št. 65/2014 in (EU) št. 66/2014

Informacijski list izdelka v skladu z Uredbo (EU) št. 65/2014

Dobaviteljevo ime ali blagovna znamka	ELECTROLUX	
Identifikacijska oznaka modela	ECC8344	
Letna poraba energije – AECnapa	32.7	kWh/a
Razred energijske učinkovitosti	A+	
Učinkovitost pretoka zraka – FDEnapa	32.0	
Razred učinkovitosti dinamike toka	A	
Učinkovitost osvetljevanja – LENapa	-	lux/W
Razred učinkovitosti osvetljevanja	-	
Učinkovitost filtriranja maščob – GFEnapa	85.1	%
Razred učinkovitosti filtriranja maščob	B	
Pretok zraka z najmanjšo močjo pri običajni uporabi	270.0	m ³ /h
Pretok zraka z največjo močjo pri običajni uporabi	550.0	m ³ /h
Pretok zraka pri povečani uporabi (boost)	650.0	m ³ /h
Raven hrupa A, izračunana pri najmanjši hitrosti	50	db(A) re 1 pW
Raven hrupa A, izračunana pri najvišji hitrosti	66	db(A) re 1 pW
Raven hrupa A, izračunana pri pospešeni hitrosti (boost)	69	db(A) re 1 pW
Izmerjena zahtevana moč v stanju izključenosti - Po	0.49	W
Izmerjena zahtevana moč v stanju pripravljenosti - Ps	-	W

Dodatne informacije v skladu z Uredbo (EU) št. 66/2014

Faktor povečanja časa - f	0.8	
Indeks energijske učinkovitosti – EEInapa	42.6	
Izmerjena stopnja pretoka zraka na točki največje učinkovitosti – QBEP	286.7	m ³ /h
Izmerjen zračni tlak na točki največje učinkovitosti – PBEP	449	Pa
Največji pretok zraka – Qmax	650.0	m ³ /h
Izmerjena vhodna električna moč na točki največje učinkovitosti - WBEP	111.9	W
Nazivna moč sistema za osvetljevanje - WL	-	W
Povprečna osvetljenost kuhalne površine, ki jo zagotavlja sistem za osvetljevanje - Epovprečna	-	lux

Naprava je preizkušena v skladu z: EN IEC 61591, EN IEC 60704-1, EN IEC 60704-2-13, EN 50564.

12. SKRB ZA OKOLJE

Reciklirajte materiale, označene s simbolom . Embalažo odložite v ustrezne zabojnike za reciklažo. Pomagajte varovati okolje in zdravje ljudi z recikliranjem odpadkov električnih in elektronskih naprav. Naprave, ozna-

čene s simbolom, ne odlagajte  skupaj z gospodinjskimi odpadki. Izdelek vrnite krajev-
nemu obratu za recikliranje ali se obrnite na občinsko službo.



701137161-B-112026