

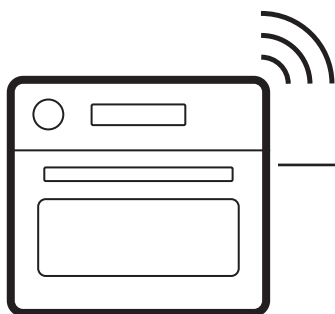

Electrolux



electrolux.com/register



COM900CB
ECQK9B0B1
EVL8E08X
KVLBE08WT
KVLBE08X
KVLBE09H
KVLBE09X
LVL8E09Z

POSTAVLJANJE / ИНСТАЛИРАЊЕ / NAMESTITEV

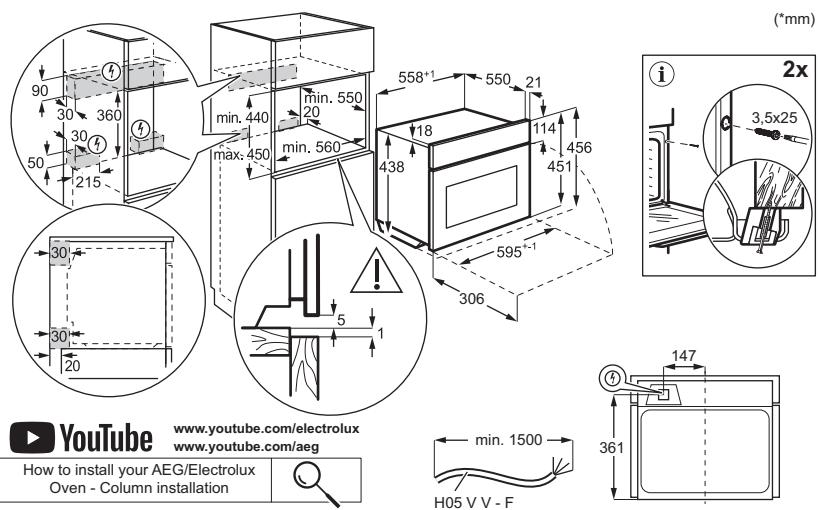
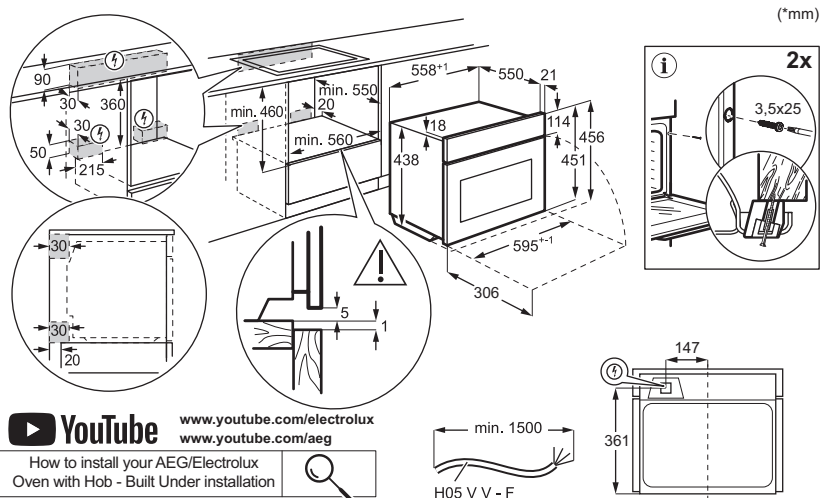

Zadržava se pravo na izmjene.

1. SIGURNOSNE INFORMACIJE.....	3
2. SIGURNOSNE UPUTE.....	5
3. OPIS PROIZVODA.....	7
4. PRIJE PRVE UPOTREBE.....	8
5. SVAKODNEVNA UPORABA.....	9
6. SAVJETI I PREPORUKE.....	12

7. ODRŽAVANJE I ČIŠĆENJE.....	16
8. RJEŠAVANJE PROBLEMA.....	16
9. TEHNIČKI PODACI.....	17
10. ENERGETSKA UČINKOVITOST.....	17
11. BRIGA O OKOLIŠU.....	17

1. ⚠ SIGURNOSNE INFORMACIJE

Prije ugradnje i uporabe uređaja, pažljivo pročitajte priložene upute. Proizvođač nije odgovoran za ozljede ili oštećenje koji su rezultat neispravne ugradnje ili uporabe. Upute uvijek držite na sigurnom i pristupačnom mjestu za buduću uporabu.

1.1 Sigurnost djece i ranjivih osoba

- Ovaj uređaj mogu koristiti djeca u dobi od 8 godina i starija te osobe smanjenih tjelesnih, osjetilnih ili mentalnih mogućnosti ili osobe koje ne raspolažu iskustvom ili znanjem ako su pod nadzorom osobe odgovorne za njihovu sigurnost i rade po uputama koje se odnose na sigurno korištenje uređaja te razumiju uključene opasnosti. Djeca mlađa od 8 godina i osobe s vrlo teškim i složenim invaliditetom moraju se držati podalje od uređaja, osim

ako su pod stalnim nadzorom.

- Djeca bi trebala biti pod nadzorom kako bi se osiguralo da se ne igraju s uređajem i mobilnim uređajem s aplikacijom.
- Ambalažu držite podalje od djece i zbrinite je na ispravan način.
- UPOZORENJE: Uređaj i njegovi dostupni dijelovi zagrijavaju se tijekom uporabe. Držite djecu i kućne ljubimce podalje tijekom uporabe i hlađenja.
- Ako postoji, aktivirajte uređaj za zaštitu djece.
- Djeca ne smiju čistiti ni održavati uređaj bez nadzora.

1.2 Opća sigurnost

- Ovaj uređaj namijenjen je isključivo za kuhanje.
- Ovaj je uređaj namijenjen za uporabu u kućanstvu i ostalim smještajnim jedinicama u zatvorenom prostoru.

- Ovaj uređaj može se koristiti u uredima, hotelskim sobama, sobama pansiona/ prenoćišta, seoskim kućama za goste i drugim sličnim smještajnim objektima u kojima takva uporaba ne prelazi prosječnu razinu uporabe u domaćinstvu.
- Ne upotrebljavajte uređaj prije postavljanja u ugradbeni ormarić.
- Isključite uređaj iz izvora napajanja prije obavljanja bilo kakvog održavanja.
- Ako je kabel napajanja oštećen, mora ga zamijeniti proizvođač, ovlašteni servisni centar ili kvalificirane osobe kako bi se izbjegao strujni udar.
- UPOZORENJE: Prije zamjene žarulje pobrinite se da je uređaj isključen kako biste izbjegli električni udar.
- UPOZORENJE: Uređaj i njegovi dostupni dijelovi zagrijavaju se tijekom uporabe. Pripazite i nemojte dirati grijače ili površinu unutrašnjosti uređaja.
- Uvijek koristite rukavice za pećnicu kako biste uklonili ili umetnuli pribor ili posuđe.
- Koristite samo senzor za hranu (senzor temperature jezgre) preporučeni za ovaj uređaj.
- Ne aktivirajte funkciju mikrovalne pećnice kad je uređaj prazan kako ne bi došlo do pojave električnog luka.
- Nemojte koristiti metalne posude za hranu i piće tijekom pripreme u mikrovalnoj pećnici, osim ako to nije propisao proizvođač.
- UPOZORENJE: Ako su vrata ili brtve vrata oštećene, uređajem se ne smije rukovati prije nego ga kvalificirana osoba popravi.
- UPOZORENJE: Samo kvalificirana osoba smije obavljati servisne radnje ili popravke tijekom kojih se uklanjaju poklopci koji štite od izloženosti energiji mikrovalova.
- UPOZORENJE: Nemojte zagrijavati tekućine ili hranu u zatvorenim spremnicima kako biste spriječili eksplozije.
- Koristite samo pribor prikladan za mikrovalne pećnice.
- Promatrajte uređaj prilikom zagrijavanja hrane u plastičnim ili papirnatim spremnicima kako biste spriječili zapaljenje.
- Uređaj je namijenjen zagrijavanju hrane i pića. Sušenje hrane ili odjeće i zagrijavanje grijaćih jastučića,

papuča, spužvi, vlažne krpe ili sličnog može dovesti do ozljeđivanja, zapaljenja ili požara.

- Ako se pojavi dim, isključite ili iskopčajte uređaj i držite vrata zatvorena kako biste ugasi plamen.
- Zagrijavanje pića u mikrovalnoj pećnici može uzrokovati odgođeno eruptivno vrenje. Spremnikom rukujte izuzetno pažljivo.
- Promiješajte ili protresite sadržaj boca za hranjenje i staklenki za dječju hranu i provjerite temperaturu prije konzumacije kako biste izbjegli opekline.
- Nemojte zagrijavati jaja u ljuskama ili cijela tvrdo kuhana jaja jer mogu eksplodirati, čak i nakon završetka zagrijavanja u mikrovalnoj pećnici.

- Da biste uklonili nosače police, najprije povucite prednji dio nosača police, a zatim stražnji kraj dalje od bočnih stijenki. Nosače police vratite na mjesto obrnutim redoslijedom.
- Redovito čistite uređaj i uklanjajte naslage hrane.
- Za čišćenje uređaja ne koristite uređaj za parno čišćenje.
- Ne koristite agresivna abrazivna sredstva za čišćenje ili oštre metalne strugače za čišćenje staklenih vrata jer mogu oštetiti površinu, a to može dovesti do loma stakla.
- Ako se uređaj ne održava u čistom stanju može doći oštećenja površine koja bi mogla negativno utjecati na životni vijek uređaja i rezultirati opasnom situacijom.

2. SIGURNOSNE UPUTE

2.1 Postavljanje

UPOZORENJE!

Samo kvalificirana osoba smije instalirati ovaj uređaj.

- Odstranite svu ambalažu.
- Ne postavljajte i ne koristite oštećeni uređaj.
- Slijedite upute za instalaciju dostupne na našoj web stranici.
- Budite oprezni pri pomicanju uređaja jer je težak. Upotrebljavajte zaštitne rukavice i zatvorenu obuću.
- Uređaj ne povlačite za ručku.

- Ugradite uređaj na sigurno i prikladno mjesto koje zadovoljava uvjete postavljanja.
- Održavajte minimalnu udaljenost od drugih uređaja i kuhinjskih elemenata.
- Prije montiranja uređaja, provjerite stoji li ravno i otvaraju li se vrata bez ikakvih ograničenja.
- Uređaj je opremljen električnim sustavom za hlađenje. Mora se priključiti na napajanje.

2.2 Električni priključak

UPOZORENJE!

Rizik od požara i strujnog udara.

- Sve električne priključke treba izvesti kvalificirani električar.
- Provjerite jesu li parametri na nazivnoj pločici kompatibilni s nazivnim vrijednostima opskrbe električne mreže.
- Uređaj mora biti uzemljen. Uvijek upotrebljavajte ispravno postavljenu izoliranu utičnicu.
- Nemojte upotrebljavati adaptere s više utikača i produžne kabele.
- Izbjegavajte oštećenje mrežnog utikača i kabela. Ako je potrebna zamjena, mora je izvršiti naš ovlašteni servisni centar.
- Pripazite na to da mrežni kabeli ne dodiruju i da nisu blizu vrata uređaja ili prostora ispod njega, posebice dok radi ili ako su vrata vruća.
- Zaštita od udara za dijelove koji su pod naponom ili su izolirani mora biti sigurno pričvršćena i ne smije se moći ukloniti bez alata.
- Priključite mrežni utikač u utičnicu tek na kraju postavljanja. Osigurajte pristup mrežnom utikaču nakon postavljanja.
- Ako je utičnica labava, ne priključujte utikač.
- Ne isključujte uređaj povlačenjem za mrežni kabel. Uvijek povucite za mrežni utikač.
- Upotrebljavajte samo ispravne izolacijske uređaje: zaštitnike za vodove, osigurače (osigurači s vijcima uklonjeni iz držača), prekidači gubitka uzemljenja i sklopnici.
- Električna instalacija mora imati izolacijski uređaj koji omogućava isključivanje uređaja iz mreže na svim polovima, s razmakom kontakta od najmanje 3 mm.
- Ovaj uređaj se isporučuje s glavnim utikačem i glavnim kabelom.

2.3 Uporaba

UPOZORENJE!

Opasnost od ozljeda, opekline, električnog udara ili eksplozije.

- Ne mijenjajte specifikacije uređaja.
- Pazite na to da ventilacijski otvori nisu blokirani.
- Ne ostavljajte uređaj bez nadzora tijekom rada.
- Isključite uređaj nakon svake uporabe.

- Budite oprezni prilikom otvaranja vrata uređaja tijekom rada, jer se mogu osloboditi vrući zrak i zapaljive smjese sastojaka koji sadrže alkohol.
- Ne rukujte uređajem mokrim rukama ili ako dođe u kontakt s vodom.
- Ne pritiskajte otvorena vrata.
- Ne koristite uređaj kao radnu površinu ili kao površinu za odlaganje.
- Iskre i otvoreni plamen moraju biti podalje od uređaja kada su vrata otvorena.
- Ne stavljajte zapaljive proizvode blizu uređaja.
- Ne dijelite lozinku za Wi-Fi.
- Ne koristite mikrovalnu funkciju za prethodno zagrijavanje uređaja.

UPOZORENJE!

Opasnost od oštećenja uređaja.

- Da biste spriječili oštećenje ili promjenu boje cakline:
 - Ne stavljajte aluminijsku foliju izravno na dno unutrašnjosti uređaja.
 - ne stavljajte vodu izravno u vrući uređaj.
 - Ne ostavljajte vlažno posuđe i hranu u uređaju nakon pripreme hrane.
 - Budite oprezni prilikom uklanjanja ili instaliranja pribora.
- Promjena boje emajla ili nehrđajućeg čelika ne utječe na radna svojstva uređaja.
- Koristite duboku tavu za vlažne kolače, jer voćni sokovi mogu uzrokovati trajne mrlje.
- Koristite samo dodatke dostavljene uz ovaj uređaj koje je preporučio proizvođač ovog uređaja.
- Uvijek kuhajte sa zatvorenim vratima uređaja.
- Provjerite je li senzor za hranu zaglavljen vratima uređaja.
- Ako je uređaj postavljen iza ploče namještaja, nemojte zatvarati ploču tijekom upotrebe ili dok se uređaj potpuno ne ohladi kako biste spriječili oštećenje topline i vlagom.
- Što se tiče žarulje(a) unutar ovog proizvoda i rezervnih žarulja koje se prodaju zasebno: Ove žarulje namijenjene su da izdrže ekstremne fizičke uvjete u kućanskim uređajima, poput temperature, vibracija, vlage ili su namijenjene signaliziranju informacija o radnom stanju uređaja. Nisu namijenjene za druge primjene i nisu pogodne za osvetljenje u kućanstvu.
- Ovaj proizvod sadržava izvor svjetlosti klase energetske učinkovitosti G.

- Koristite samo žarulje s istim specifikacijama).
- Za popravak uređaja obratite se ovlaštenom servisnom centru. Koristite samo originalne rezervne dijelove.

2.4 Održavanje i čišćenje

⚠ UPOZORENJE!

Opasnost od ozljeda, požara ili oštećenja uređaja.

- Isključite i isključite uređaj prije održavanja.
- Pobrinite se da je uređaj hladan kako ne bi došlo do pucanja stakla. Ako su staklene ploče vrata oštećene, obratite se ovlaštenom servisnom centru radi zamjene.
- Očistite i osušite uređaj, njegovu unutrašnjost i pribor nakon svake upotrebe kako biste spriječili kondenzaciju pare, koroziju i propadanje površine.
- Redovito provjeravajte da na proizvodu nema znakova kvarenja koji ga mogu učiniti neprikladnim za kontakt s hranom,

poput pukotina, mjehurića, delaminacije, skupljanja, ljepljivosti, korozije ili drugih vidljivih promjena u teksturi ili izgledu.

- Slijedite upute za čišćenje i njegu kako biste spriječili propadanje.
- Preostala masnoća i hrana u uređaju mogu uzrokovati požar i električni luk tijekom rada mikrovalne funkcije.
- Pri čišćenju uređaja i pribora koristite krpu od mikrovlakana, toplu vodu i neutralne deterdžente. Ne koristite abrazivne proizvode, spužve, otapala ili metalne predmete s oštrim rubovima.
- Prilikom korištenja spreja za pećnicu slijedite sigurnosne upute na pakiranju.

2.5 Zbrinjavanje

⚠ UPOZORENJE!

Opasnost od ozljeda ili gušenja.

- Obratite se općinskim vlastima za informacije o načinu zbrinjavanja uređaja.
- Isključite uređaj s glavnog napajanja, zatim prerežite i zbrinite električni kabel.

3. OPIS PROIZVODA

3.1 Opći pregled

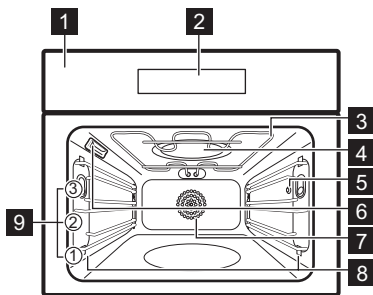

- 1 Upravljačka ploča
- 2 Zaslón
- 3 Grijaći element
- 4 Generator mikrovalne pećnice
- 5 Utičnica za senzor za hranu
- 6 Žarulja
- 7 Ventilator
- 8 Nosač polica, uklonjiv
- 9 Položaji polica





3.2 Upravljačka ploča





- ⌚ **Uključeno / Isključeno** - pritisnite i držite za uključivanje i isključivanje uređaja.
- ≡ **Izbornik** - navodi opcije uređaja i funkcije postavki.
- ★ **Favoriti** - navodi omiljene postavke.
- 💡 **Prekidač za svjetlo** - za uključivanje i isključivanje svjetla.
- ⏪ **Brzo zagrijavanje** - za uključivanje i isključivanje funkcije.
- ⏩ **Brzi start mikrovalne pećnice** - za uključivanje funkcije mikrovalne pećnice.

3.3 Zaslón

Zaslón je osjetljiv na dodir i prikazuje različite poruke. Kada se pojavi prozor poruke, pritisnite zaslón za nastavak.

- OK Za potvrdu odabira / postavke.
- 🕒 Za postavljanje Tajmer.



	Za pokretanje funkcije.
	Za zaustavljanje funkcije.
	Za povratak za jednu razinu nazad u izborniku.
	Za poništavanje posljednje radnje.
	Za postavljanje temperature Senzor za hranu.

	Za uključivanje i isključivanje opcija.
	Uređaj je zaključan.
	Za poništavanje postavke.
	Wi-Fi veza je uključena.
	Daljinski rad je uključen.

4. PRIJE PRVE UPOTREBE

4.1 Bežična veza

Za spajanje uređaja trebate:

- Bežičnu mrežu s internetskom vezom.
 - Mobilni uređaj spojen na istu bežičnu mrežu.
1. Za preuzimanje aplikacije, skenirajte QR kod koji se nalazi na poleđini korisničkog priručnika. Aplikaciju također možete preuzeti izravno iz trgovine aplikacija.
 2. Slijedite upute za uključivanje aplikacije.
 3. Uključite uređaj.
 4. Pritisnite . Odaberite: Postavke / Veze.
 5.  – kliznite prstom ili pritisnite kako biste uključili ili isključili: Wi-Fi.

Bežični modul uređaja pokreće se u roku od 90 sek.

 Iz sigurnosnih razloga, daljinski rad se automatski isključuje nakon 24 h. Po potrebi ponovite postupak uključivanja.

Frekvencija	2.4 GHz WLAN
	2400 - 2483.5 MHz
Protokol	IEEE 802.11b DSSS, 802.11g/n OFDM
Maks. snaga	EIRP < 20 dBm (100 mW)
Wi-Fi modul	NIUS-50



4.2 Licenca za softver

Softver u ovom proizvodu sadrži komponente koje se temelje na besplatnom i softveru ot-

vorenog koda. Electroluxpriznaje doprinos zajednica otvorenog softvera i robotike razvojnog projektu.

Za pristup izvornom kodu tih besplatnih i softverskih komponenti otvorenog koda čiji uvjeti licenciranja zahtijevaju objavljivanje, i da biste vidjeli njihove potpune informacije o autor-skim pravima i primjenjive uvjete licence, posjetite: <http://electrolux.opensoftwarerepository.com> (mapa NIUS).

4.3 Početno predgrijavanje i čišćenje

1. Prethodno zagrijte prazan uređaj kako biste uklonili sve mirise. Prozračite prostoriju.
2. Izvadite sav pribor iz pećnice i nosače polica.
3. Postavite svaku funkciju na maksimalnu temperaturu i pustite uređaj da radi određeno vrijeme:  1 h,  15 min,  15 min. Pogledajte Svakodnevna uporaba.
4. Isključite uređaj i pustite ga da se ohladi.
5. Očistite krpom od mikrovlakana, toplom vodom i blagim deterdžentom. Vratite dodatke i nosače polica.

4.4 Sat

1. Uključite uređaj.
2. Pritisnite: Sat.
3. Postavite vrijeme.
4. Pritisnite OK.

5. SVAKODNEVNA UPORABA

5.1 Funkcije kuhanja

STANDARD

Popis funkcija može varirati ovisno o verziji softvera.



Roštilj: Tostiranje, roštiljanje



Turbo roštilj: Pečenje mesa, tamnjenje



Vrući zrak: Ravnomjerno pečenje, mekoća, sušenje



Zamrznuta hrana: Pomfrit, kroketi od krumpira, proljetne rolice



Tradicionalno pečenje: Tradicionalno pečenje



Funkcija za pizzu: Pečenje pizze



AirFry: Prženje hrane s manje ulja i bez papira za pečenje.



Donji grijač: Pečenje kolača

POSEBNO



Konzerviranje: Konzerviranje povrća i voća



Dehidracija: Sušenje rezanog voća, gljiva



Zagrijavanje tanjura: Ploče za prethodno zagrijavanje



Dizanje tijesta: Dizanje dizanog tijesta



Au gratin: Pečenje gratina, tamnjenje (promjena boje)



Sporo pečenje: Priprema mekanog pečenja



Održavanje topline: Održavanje jela toplim



Pečenje kruha: Za pečenje kruha.

MIKROVALNA PEĆNICA



Mikrovalna pećnica: Zagrijavanje, kuhanje, raspon snage: 100 – 1000 W



Odmrzavanje: Odmrzavanje različitih vrsta jela, raspon snage: 100 – 200 W



Podgrijavanje: Zagrijavanje unaprijed pripremljenih jela, raspon snage: 300 – 700 W



Kokice: Priprema kokica u vrećicama, raspon snage: 600 – 800 W



Topljenje: Topljenje čokolade i maslaca, raspon snage: 100 – 400 W



Tekućina: Zagrijavanje pića i juha, raspon snage: 600 – 1000 W

KOMBINACIJA - MIKROVALNA



Vrući zrak + mikrovalna: Pečenje, raspon snage: 100 – 400 W.



Konvencionalno pečenje + mikrovalna: Pečenje, prženje, raspon snage: 100 – 400 W.



Roštilj + mikrovalna: Kuhanje, tamnjenje, raspon snage: 100 – 400 W.



Turbo roštilj + ventilator + mikrovalna: Pečenje velikih komada, pečenje gratina, raspon snage: 100 – 400 W.

Za opće preporuke za uštedu energije pogledajte Energetska učinkovitost.

5.2 Postavljanje funkcija kuhanja

1. Uključite uređaj.
2. Pritisnite na zaslonu za odabir funkcije kuhanja i pritisnite **OK**.
3. Pritisnite vrijednost temperature na zaslonu za promjenu postavke i pritisnite **OK**.
4. Pritisnite **START**.
5. Za isključivanje funkcije kuhanja pritisnite **STOP**.

Žarulja se može automatski isključiti na temperaturi nižoj od 80 °C tijekom nekih funkcija kuhanja.

5.3 Tajmer

1. Pritisnite .
2. Postavite vrijeme.

3. Pritisnite ●●● ako želite odabrati Završetak postupka.
4. Pritisnite OK. Ponavljajte radnju dok se na zaslonu ne prikaže glavni zaslon.

Završetak postupka

 **Zvučni alarm** - postavljanje odbrojavanja. Po isteku tajmera oglašava se zvučni signal.

 **Zvučni alarm i zaustavljanje kuhanja** - postavljanje odbrojavanja. Po isteku tajmera oglašava se zvučni signal i kuhanje prestaje.

 **Samo skočna poruka** - kad je vrijeme isteklo, na zaslonu se pojavljuje poruka.

 **Odgodeno pokretanje** - za odgodu početka i / ili završetka kuhanja. Nije dostupno za funkcije mikrovalne pećnice.

 **Tajmer prema gore** - za prikaz vremena rada uređaja. Maksimum je 23 h 59 min.

Neke funkcije sata možda neće biti dostupne s određenim funkcijama kuhanja.

Da biste produljili vrijeme kuhanja pritisnite **+1min**.

5.4 Funkcije mikrovalne pećnice / Kombinirane funkcije mikrovalne pećnice

Kombinirane funkcije mikrovalne pećnice kombiniraju standardne funkcije kuhanja s pojačanjem mikrovalne pećnice radi skraćivanja vremena kuhanja i poboljšanja rezultata kuhanja.

1. Uklonite sav pribor, osim mreže za pečenje.
2. Uključite uređaj.
3. Pritisnite  za otvaranje podizbornika i odaberite: Funkcije mikrovalne pećnice / Kombinirane funkcije mikrovalne pećnice.
4. Odaberite funkciju i pritisnite OK.
5. Pritisnite **W** za prilagođavanje snage mikrovalne pećnice. Također možete prilagoditi temperaturu za: Kombinirane funkcije mikrovalne pećnice. Pritisnite OK.
6. Pritisnite START.

Senzor za hranu - senzor možete utaknuti u bilo koje vrijeme prije ili tijekom kuhanja. Pogledajte Korištenje pribora, Senzor za hranu.

7. STOP - pritisnite za isključivanje funkcije kuhanja.

8. Isključite uređaj.

Ako otvorite vrata, funkcija se zaustavlja. Za ponovno pokretanje pritisnite START.

5.5 Brzi start mikrovalne pećnice

Mikrovalna pećnica može se uključiti bilo kada, pomoću: Brzi start mikrovalne pećnice.

1. Pritisnite i držite  Mikrovalna pećnica radi 30 sek uz maksimalnu snagu.
2. Da biste produljili vrijeme kuhanja pritisnite **+30 s**.

5.6 Izbornik

Pritisnite  za otvaranje izbornika.

Pomoć pri kuhanju	Navodi automatske programe.	
Favoriti	Navodi omiljene postavke.	
Opcije	Za postavljanje konfiguracije uređaja.	
Postavke	Veze	Za postavljanje konfiguracije mreže.
	Postavljanje	Za postavljanje konfiguracije uređaja.
	Servis	Prikazuje verziju softvera i konfiguraciju.

Podizbornik za: Opcije

Osvjetljenje unutrašnjosti	Uključuje i isključuje svjetlo.
Roditeljska zaštita	Sprječava slučajno uključivanje uređaja.
Brzo zagrijavanje	Skraćuje vrijeme zagrijavanja. Dostupno je samo za neke funkcije kuhanja.
Digitalni sat	Mijenja format prikazanog prikaza vremena.

Podizbornik za: Postavke

Veze

Wi-Fi	Da biste omogućili i onemogućili: Wi-Fi.
Daljinski rad	Da biste omogućili i onemogućili daljinski rad. Opcija je vidljiva tek nakon što uključite: Wi-Fi.

Automatski daljinski rad	Da biste automatski pokrenuli daljinski rad nakon pritiska na POCETAK. Opcija je vidljiva tek nakon što uključite: Wi-Fi.
Mreža	Za provjeru statusa mreže i jakosti signala: Wi-Fi.
Zaboravi mrežu	Da biste isključili automatsku vezu trenutne mreže s uređajem.

Postavljanje



Jezik	Postavlja jezik uređaja.
Svjetlina zaslona	Postavlja svjetlinu zaslona.
Tonovi tipki	Uključuje i isključuje ton dodirnih polja. Nije moguće isključiti zvuk za ①.
Glasnoća zujalice	Postavlja glasnoću tonova tipki i signala.
Sat	Postavlja trenutno vrijeme i datum.

Servis

Demo način rada	Kod za uključivanje/isključivanje: 2468
Verzija softvera	Informacije o verziji softvera.
Resetiraj sve postavke	Vraća na tvorničke postavke

5.7 Pomoć pri kuhanju

Pomoć pri kuhanju predlaže postavke za različita jela, kao što su temperatura, funkcija kuhanja i vrijeme. Po potrebi postavke možete promijeniti tijekom kuhanja.

1. Uključite uređaj.
2. Pritisnite  i odaberite  Pomoć pri kuhanju.
3. Odaberite vrstu hrane i jela te slijedite postupak na zaslonu. Za neka jela možete kuhati i s Senzor za hranu. Za neka jela možete kuhati i s Automatska težina.
4. Stavite hranu u uređaj i pritisnite **START**. Kad funkcija završi, provjerite je li hrana spremna. Ukoliko je potrebno produžite vrijeme kuhanja.

5.8 Favoriti ☆

Možete spremi do 3 omiljene postavke, poput funkcije pećnice i vremena pripreme.

1. Uključite uređaj.
2. Odaberite željenu postavku.
3. Pritisnite .
4. Odaberite: Favoriti / Spremi trenutna postavke.
5. Pritisnite **+** da biste postavku dodali na popis: Favoriti.
6. Pritisnite **OK**.

 - pritisnite za ponovno postavljanje postavke.

 pritisnite za poništavanje postavke.

5.9 Blokiranje tipki

Ova funkcija sprječava nehotičnu promjenu funkcije uređaja.

1. Uključite uređaj.
2. Postavite funkciju kuhanja.
3. ☆, 🔒 – pritisnite istodobno i držite za uključivanje i isključivanje funkcije.

5.10 Roditeljska zaštita

Ova funkcija sprječava slučajno uključivanje uređaja.

1. Uključite uređaj.
2. Pritisnite .
3. Odaberite Opcije / Roditeljska zaštita.
4. Pritisnite kodna slova abecednim redom.
5. Isključite uređaj.

Pristup: Tajmer, Wi-Fi i svjetlo je dostupno. Da biste omogućili uporabu uređaja, pritisnite kodna slova abecednim redom. Za deaktiviranje ove funkcije ponovite prethodno navedene korake.

5.11 Dodatna oprema



Dostupna dodatna oprema ovisno o modelu. Skenirajte QR kod kako biste provjerili kako koristiti pribor isporučeno s vašim uređajem. Opcijski pribor možete naručiti zasebno. Za više informacija, obratite se lokalnom dobavljaču.

Koristite samo prikladno posuđe i materijal. Pogledajte poglavlje Savjeti i preporuke, Po-

suđe i materijali prikladni za mikrovalnu pećnicu.

Malo udubljenje na vrhu povećava sigurnost i pruža zaštitu od naginjanja. Obod oko police sprječava klizanje posuda s police.

Umetnite dodatke (mreža za pečenje/pekač) između vodilica nosača police. Provjerite dodiruje li policu stražnju stranu unutrašnjosti pećnice i jesu li nožice okrenute prema dolje.

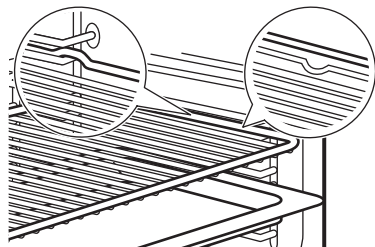

Ako vaša plitica ima nagib, postavite je prema stražnjem dijelu pećnice.

Ako vaša mreža za pečenje ima udubljenje, postavite ga prema prednjem dijelu unutrašnjosti pećnice.

Ako na dodacima postoji natpis, provjerite je li okrenut prema vama.

Ako koristite pliticu s otvorima, postavite pekač / pliticu ispod nje za sakupljanje tekućina koje kapaju.

5.12 Senzor za hranu

Mjeri temperaturu unutar hrane. Možete se koristiti sa standardnim i kombiniranim funkcijama kuhanja u mikrovalnoj pećnici.

Potrebno je podesiti dvije temperature:

- °C – temperatura pećnice. Treba biti najmanje 25 °C viša od temperature senzora hrane.
-  – temperatura senzora za hranu.

1. Postavite funkciju kuhanja i temperaturu pećnice.

2. Umetnite vrh senzora za hranu u središte najdebljeg dijela mesa ili ribe. Za složenice, vrh senzora za hranu postavite točno u sredinu, stabiliziran u čvrstom sastojku. Pazite na to da vrh ne dodiruje dno posude za pečenje.

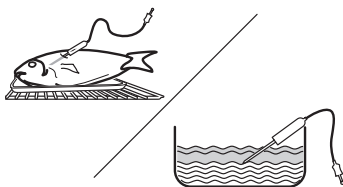

3. Utaknite senzor za hranu u utičnicu koja se nalazi unutar uređaja. Pogledajte Opis proizvoda. Na zaslonu se prikazuje trenutna temperatura senzora za hranu.

4.  - pritisnite za postavljanje temperature jezgre senzora.

5. ● ● ● - pritisnite za postavljanje željene opcije:

- Zvučni alarm - kad hrana dosegne temperaturu jezgre, začut će se signal.
- Zvučni alarm i zaustavljanje kuhanja - kad hrana dosegne temperaturu jezgre, začut će se signal a pećnica se zaustavlja.

6. Odaberite opciju i uzastopno pritisćite OK za prelazak na glavni zaslon.

7. Pritisnite START .

8. Kad hrana dosegne postavljenu temperaturu, oglašava se signal. Pritisnite bilo koji simbol za zaustavljanje signala. Pogledajte: Postavke.

9. Provjerite je li hrana spremna. Ukoliko je potrebno produžite vrijeme kuhanja.

10. Isključite uređaj.

11. Izvadite utikač senzora za hranu iz utičnice i izvadite jelo iz uređaja.

6. SAVJETI I PREPORUKE









6.1 Preporuke za kuhanje

Temperature i vremena kuhanja u tablicama služe samo kao primjeri. Oni ovise o receptu, kvaliteti i količini korištenih sastojaka. Ako ne možete naći postavke za određeni recept, potražite onaj koji mu je sličan.



Postupci kuhanja i pečenja su prikladni samo na jednoj razini.

Brojite položaje policu od dna pećnice.

Simboli korišteni u tablicama:

	Vrsta hrane
	Funkcija kuhanja
	Temperatura
	Težina (kg)
	Snaga mikrovalne pećnice (W)
	Položaj police
	Vrijeme pečenja (min)
	Dodatne informacije

6.2 Sporo pečenje

Ova funkcija omogućuje vam pripremanje nemasne, meke komade mesa i ribe. Senzor za hranu za mjerenje temperature unutar hrane. U tablici u nastavku pogledajte preporučenu postavku temperature uređaja  koja će vam omogućiti postizanje željene temperature unutar hrane .









Za pečenje okusa i boje, pecite meso u vrućoj tavi nekoliko minuta prije nego ga stavite u uređaj. Stavite hranu u posudu za pečenje i stavite je na mrežu za pečenje.





















 °C	°C
< 65	90
66 - 75	110
> 75	150

6.3 Informacije za ispitne ustanove

Pečenje na jednoj razini

Ispitivanja u skladu s EN 60350-1, IEC 60350-1.

		°C		
Mali kolačići, 20 po pladnju				
	2	150	18 - 28	1) 2)
	2	150	18 - 28	1) 2)
Bezmasni biskvit				
	1	170	25 - 35	3) 2)
	1	170	28 - 38	3) 2)

		°C			
Prhki keksi					
	2	140	28 - 38	1) 2)	
	2	140	25 - 35	1) 2)	
Pita od jabuka					
	1	170	65 - 75	3) 4)	
	1	170	57 - 67	3) 4)	
Tost					
	2	230	7 - 12	3) 2) 5)	
1) Upotrijebite lim za pečenje s nagibom usmjerenim prema stražnjem dijelu pećnice. Mora dodirivati poklopac ventilatora.					
2) Prethodno zagrijte uređaj dok se ne postigne postavljena temperatura. Ne koristite funkciju: Brzo za grijavanje.					
3) Koristite mrežu za pečenje.					
4) 2 kalupa stavljena dijagonalno (Ø 20 cm). Desni koji se postavlja više srijeda od lijevog.					
5) U skladu s: IEC 60350-1:2016 i IEC 60350-1:2023.					
Mikrovalne i mikrovalne kombi funkcije					
Ispitivanja u skladu s EN 60705, IEC 60705.					
			°C		
Biskvit					
	1	500	-	8 - 10	1) 2)
Mesna štruca					
	1	300	-	30 - 35	1) 2) 3)
Jaja na kraljevski način					
	1	400	-	18 - 23	1) 4)
Odmrzavanje mljevenog mesa (500 g)					
	1	200	-	7 - 8	1) 5)
Torta					
	1	200	170	22 - 27	1) 4)
Zapečeni krumpir					
	1	200	180	35 - 40	1) 6)
Piletina (1100 g)					

	1	200	200	30	1) 7)		
	-	-	18 - 23				

- 1) Koristite mrežu za pečenje. Mora dodirivati poklopac ventilatora.
- 2) Okrenite posudu za oko 1/2, na pola vremena kuhanja.
- 3) Tijekom kuhanja koristite odgovarajući MW prijanjajući film. Prije kuhanja, probušite prijanjajući film nekoliko puta.
- 4) Ne okrećite hranu tijekom postupka pripreme.
- 5) Meso okrenite naopako na najdužoj strani, jednom nakon 1/3 i drugi put nakon 2/3 proteklog vremena pripreme.
- 6) Okrenite posudu za oko 1/4, na pola vremena pripreme.
- 7) Stavite pladanj na dno pećnice. Stavite pile izravno na mrežu za pečenje s prsima okrenutom prema dolje. Nakon 30 min, okrenite pile naopako i promijenite funkciju pećnice na: Turbo roštilj.

Dodatni recepti

Puslice						
	2	-	100	90 - 180	1) 2) 3)	
	2	-	100	90 - 180	1) 2) 3)	
Pogačice						
	3	-	200	11 - 13	1) 3)	
	3	-	190	10 - 12	1) 3)	
Piletina						
	1	-	200	65 - 75	1) 4)	
Kokice						
	-	700	-	3 - 4	5) 6)	
Gotova jela, hladna (1 porcija)						
	1	500	-	7 - 9	7) 8) 9)	
Tekućine u bočicama za bebe						
	-	1000	-	0,5	10)	
Lasagne, smrznute (400 g)						
	1	100	210	23 - 28	7) 11)	
Lasagne, smrznute (600 g)						

	1	200	190	48 - 53	7) 11)		
Pizza, zamrznuta							
	1	200	210	12 - 16	7) 11)		

- 1) Koristite pekač za pecivo s nagibom usmjerenim prema stražnjem dijelu pećnice.
- 2) Koristite papir za pečenje.
- 3) Prethodno zagrijte uređaj dok se ne postigne postavljena temperatura. Ne koristite funkciju: Brzo zagrijavanje.
- 4) Stavite pile s prsima okrenutim prema dolje. Preokrenite nakon pola vremena pripreme.
- 5) Koristite ravnu keramičku ploču na dnu unutrašnjosti pećnice.
- 6) Vrećicu treba izvaditi iz uređaja kad zrna prestanu pucati.
- 7) Koristite mrežu za pečenje. Mora dodirivati poklopac ventilatora.
- 8) Pokrijte hranu plastičnim poklopcem koji se može zatvoriti u mikrovalnoj pećnici.
- 9) Okrenite posudu za oko 1/2, na pola vremena kuhanja.
- 10) Postavite bocu u središte dna unutrašnjosti bez korištenja pribora.
- 11) Ne okrećite hranu tijekom postupka pripreme.

6.4 Preporuke za mikrovalnu pećnicu

Stavite hranu na sredinu mreže za pečenje. Koristite prvi položaj police u pećnici.

Okrenite ili promiješajte hranu na pola kuhanja.

Povremeno i prije posluživanja promiješajte tekuća jela.

Kada zagrijavate tekućine, stavite žlicu u šalicu kako biste poboljšali raspodjelu topline i spriječili prejako kuhanje. Žlica ne smije dirati unutrašnjost pećnice kako bi se izbjeglo iskrenje.

Kada koristite kombi funkcije mikrovalne pećnice ne prekrivajte hranu. Pogledajte Svakodnevnna uporaba.

Nemojte koristiti mikrovalne ili mikrovalne kombinirane funkcije bez hrane unutar uređaja.

Kuhanje u mikrovalnoj pećnici

Pokrijte hranu prilikom kuhanja ili ponovnog zagrijavanja. Da biste zadržali koru, kuhajte bez poklopca.

Nemojte postavljati snagu ili vrijeme previše kako biste izbjegli sušenje, paljenje ili vatru.

Ne kuhajte jaja ili puževe u školjkama, mogu puknuti. Probušite žumanjke prženog jaja prije podgrijavanja.

Prije kuhanja hranu s kožom nekoliko puta probušite ili ogulite.

Povrće izrežite na manje komade jednake veličine.

Nakon kuhanja ostavite hranu da stoji nekoliko minuta za ravnomjernu raspodjelu topline.

Odmrzavanje u mikrovalnoj pećnici

Smrznutu, odmotanu hranu stavite na mali okrenuti tanjur s posudom ispod nje ili na stakalac za odmrzavanje ili plastično sito kako bi se tekućine mogle ocijediti

Uklonite odmrznute komade dok se odmrzavaju.

Za kuhanje voća i povrća bez odmrzavanja koristite veću mikrovalnu snagu.



Okretanje poboljšava rezultate. Za osjetljivu hranu poput mesa, dvaput ih okrenite naopačak tijekom odmrzavanja.

6.5 Posuđe i materijali prikladni za mikrovalnu pećnicu

Za mikrovalnu pećnicu koristite samo prikladna posuđe i materijale. Koristite donju tablicu kao referencu.

Prije upotrebe provjerite specifikacije posuđa / materijala / spremnika za hranu.

Za drugo mikrovalno posuđe koje nije navedeno u ovoj tablici slijedite upute proizvođača.

Posuđe / Materijal			
Vatrootalno staklo i porculan bez metalnih dijelova	✓	✓	✓
Obično staklo i porculan bez metalnih ukrasa	✓	X	X
Staklo otporno na pećnicu/otporno na smrzavanje i staklo-keramika	✓	✓	✓
Keramika i zemljani materijali otporni na pećnicu bez kvarcnog ili metalnog sastava ili glazura koje sadrže metal	✓	✓	✓

Posuđe / Materijal



Keramička, porculanska i zemljana posuđa s neglaziranim dnom ili s malim otvorima, npr. na ručkama	X	X	X
Plastika otporna na toplinu do 200°C	✓	✓	X
Karton, samo papir	✓	X	X
Celofan	✓	X	X
Prijanjajuća folija za mikrovalnu pećnicu	✓	✓	X
Metalne posuđe za pečenje (npr. email, lijevano željezo)	X	X	X
Kalupi za pečenje obloženi crnim lakom ili silikonom	X	X	X
Pekač za pecivo	X	X	X
Mreža za pečenje	✓	✓	✓

6.6 Postavke snage

Dolje navedeni podaci služe samo za primjer.

800 - 1000 W

- Zagrijavanje tekućina

600 - 700 W

- Lagano vrenje riže
- Kuhanje povrća
- Kokice

400 - 500 W

- Grijanje jela na jednom tanjuru
- Lagano vrenje gulaša
- Odmrzavanje i zagrijavanje smrznutih gotovih jela

300 W

- Kuhanje / grijanje osjetljive hrane
- Grijanje dječje hrane
- Nastavak kuhanja

100 - 200 W

- Odmrzavanje kruha, voća i kolača, tijesta, sira, maslaca, mesa i ribe
- Topljenje čokolade i maslaca

7. ODRŽAVANJE I ČIŠĆENJE

7.1 Napomene za čišćenje

- Koristite otopinu za čišćenje za metalne površine.
- Za uklanjanje kamenca koristite tekuće sredstvo za uklanjanje kamenca koje preporučuje proizvođač.
- Ne čuvajte hranu u uređaju duže od 20 minuta.
- Dodatnu opremu ne perite u perilici posuđa.

7.2 Uklanjanje nosača police

1. Provjerite je li uređaj hladan.
2. Nosače police pažljivo povucite prema gore i van iz prednjeg nosača.

3. Izvadite nosače iz stražnjeg nosača.

4. Vratite nosače police natrag u početni položaj. Ponovite korake obrnutim redoslijedom.

Ako su teleskopske vodilice isporučene, njihove zatike za držanje moraju biti okrenute prema naprijed.

7.3 Zamjena žarulje

Samo je servisnom centru dopušteno zamijeniti žarulju. Obratite se ovlaštenom servisnom centru.

8. RJEŠAVANJE PROBLEMA

Ako sami ne uspijete pronaći rješenje za problem, obratite se prodavaču ili ovlaštenom servisnom centru. Pojednosti o servisu nalaze se na ploči s oznakom koja se nalazi na prednjem okviru. Vidljiva je kada otvorite vrata. Nemojte uklanjati nazivnu pločicu.

Ako se na zaslonu prikaže šifra pogreške koja nije prikazana u nastavku, isključite kućni osigurač i ponovno uključite uređaj. Ako se šifra pogreške i dalje pojavljuje, obratite se servisnom centru.

Ne možete uključiti uređaj niti upravljati njime. – Uređaj nije priključen na električno napajanje ili nije ispravno spojen.

Uređaj se ne zagrijava.

- Sat nije postavljen.
- Blokiranje je uključen.
- Uključeno je automatsko isključivanje.
- Roditeljska zaštita je uključen.

Svjetiljka ne radi. - Svjetiljka je izgorjela. Zamijenite žarulju.

Problemi s bežičnim mrežnim signalom. - Provjerite je li mobilni uređaj povezan s bežičnom mrežom. Provjerite bežičnu mrežu i usmjerivač. Ponovno pokrenite usmjerivač.

Instaliran je novi usmjerivač ili je promijenjena konfiguracija usmjerivača. - Ponovno konfigurirajte uređaj i mobilni uređaj.

Signal bežične mreže je slab. - Pomaknite usmjerivač što bliže uređaju.

Bežični signal ometa mikrovalna pećnica postavljena u blizini uređaja. - Isključite mikrovalnu pećnicu. Izbjegavajte istovremeno korištenje mikrovalne pećnice i daljinskog rada uređaja. Mikrovalovi ometaju Wi-Fi signal.

F102 - vrata nisu potpuno zatvorena ili je brava na vratima slomljena. Zatvorite vrata. Isključite i uključite uređaj.

F111 - Senzor za hranu nije pravilno utaknut u utičnicu. Potpuno utaknite Senzor za hranu u utičnicu.

F240, F439 - dodirna polja na zaslonu ne rade ispravno. Očistite površinu zaslona. Provjerite da na dodirnim poljima nema prljavštine.

F601 - postoji problem s Wi-Fi signalom. Provjerite vašu mrežnu vezu. Pogledajte Prije prve upotrebe, Bežična veza.

F604 - prvo povezivanje na Wi-Fi nije uspjelo. Isključite i uključite uređaj i pokušajte ponovno. Pogledajte Prije prve upotrebe, Bežična veza.

F908 - sustav uređaja ne može se povezati s upravljačkom pločom. Isključite i uključite uređaj.

F131 - temperatura magnetronskog senzora je previsoka. ¹⁾ Isključite uređaj i pričekajte da se ohladi. Ponovno uključite uređaj.

F602, F603 - Wi-Fi nije dostupno. ¹⁾ Isključite i uključite uređaj.

¹⁾ Ako se dogodi jedna od tih pogrešaka, ostale funkcije uređaja i dalje će raditi kao i obično.

9. TEHNIČKI PODACI

9.1 Tehnički podaci

Je li napon	220 - 240 V
-------------	-------------

Frekvencija	50 Hz
-------------	-------

10. ENERGETSKA UČINKOVITOST

10.1 Zahtjevi u pogledu podataka prema (EU) br. 2023/826

Potrošnja energije u stanju pripravnosti	0,8 W
Potrošnja energije prilikom priključnog stanja pripravnosti	2,0 W
Maksimalno vrijeme potrebno da oprema automatski dosegne primjerenji način rada pri niskoj snazi	20 min

Uređaj testiran prema: EN 50564, EN 63474.

Upute o tome kako aktivirati i deaktivirati bežičnu vezu s mrežom potražite u Prije prve upotrebe.

10.2 Savjeti za uštedu energije

- Za vrijeme kuhanja, držite vrata zatvorena i izbjegavajte ih često otvarati.
- Brtvu vrata održavajte čistom i uvjerite se da je dobro pričvršćena u svom položaju.
- Koristite metalno ili tamno, nereflektirajuće posuđe (samo kada koristite funkciju koja nije za mikrovalnu pećnicu).
- Preskočite zagrijavanje ako nije potrebno.
- Smanjite pauze između pečenja više jela.
- Kada je moguće, koristite funkcije kuhanja s ventilatorom kako biste uštedjeli energiju (samo na nekim modelima).
- Koristite preostalu toplinu kako biste hranu održali toplom. Smanjite temperaturu

uređaja na minimum 3 - 10 min prije kraja kuhanja.

- Isključite svjetlo tijekom kuhanja osim ako nije potrebno.
- Vlažno pečenje (samo odabrani modeli) - ova funkcija korištena je za usklađivanje s razredom energetske učinkovitosti i zahtjevima ekološkog dizajna (u skladu s EU 65/2014 i EU 66/2014). Ispitivanja u skladu s: IEC/EN 60350-1. Vrata pećnice moraju biti zatvorena tijekom pečenja tako da se funkcija ne ometa i da pećnica radi s najvišom mogućom energetskom učinkovitošću. Kad koristite tu funkciju svjetlo se automatski isključuje. Kod nekih modela potrebno je 30 sek.
- Ako je moguće, isključite Wi-Fi kako biste uštedjeli energiju. Pogledajte Prije prve upotrebe.
- Automatsko isključivanje - iz sigurnosnih razloga, ako je funkcija kuhanja aktivna i ako nisu promijenjene postavke, uređaj će se automatski isključiti nakon određenog vremena. Za dulji rad funkcije kuhanja, postavite vrijeme kuhanja. Automatsko isključivanje ne vrijedi kada je žarulja uključena ili s funkcijom: 
 - 12,5 h: 30-115 °C
 - 8,5 h: 120-195 °C
 - 5,5 h: 200-245 °C
 - 3 h: 250 - maksimum °C

11. BRIGA O OKOLIŠU

Reciklirajte materijale sa simbolom . Ambalažu za recikliranje odložite u odgovarajuće spremnike. Pomozite u zaštiti okoliša i ljudskog zdravlja recikliranjem otpada od električnih i elektroničkih uređaja. Ne odlažite uređa-

je označene simbolom  s kućanskim otpadom. Vratite proizvod u lokalni pogon za reciklažu ili kontaktirajte nadležni ured za otpad i recikliranje.

1. БЕЗБЕДНОСНЕ ИНФОРМАЦИЈЕ.....	18
2. УПУТСТВА О БЕЗБЕДНОСТИ.....	21
3. ОПИС ПРОИЗВОДА.....	23
4. ПРЕ ПРВЕ УПОТРЕБЕ.....	24
5. СВАКОДНЕВНА УПОТРЕБА.....	25
6. НАПОМЕНЕ И САВЕТИ.....	29

7. НЕГА И ЧИШЋЕЊЕ.....	32
8. РЕШАВАЊЕ ПРОБЛЕМА.....	33
9. ТЕХНИЧКИ ПОДАЦИ.....	33
10. ENERGETSKA EFIKASNOST.....	34
11. ЕКОЛОШКА ПИТАЊА.....	34

1. ⚠ БЕЗБЕДНОСНЕ ИНФОРМАЦИЈЕ

Пре инсталације и коришћења уређаја, пажљиво прочитајте приложено упутство. Произвођач није одговоран за било какве повреде или штету који су резултат неисправне инсталације или употребе. Чувајте упутство за употребу на безбедном и приступачном месту за будуће коришћење.

1.1 Безбедност деце и осетљивих особа

- Овај уређај могу да користе деца старија од 8 година и особе са смањеним физичким, чулним или менталним способностима, као особе којима недостају искуство и знање, уколико им се обезбеди надзор или им се дају упутства у вези са употребом уређаја на безбедан начин и уколико схватају могуће опасности. Децу

млађа од 8 година, као и особе са веома тешким и сложеним инвалидитетом, треба држати даље од уређаја, осим ако су под сталним надзором.

- Децу треба контролисати како се не би играла уређајем и мобилним уређајима са апликацијом.
- Држите сву амбалажу даље од деце и одложите је у отпад на правилан начин.
- УПОЗОРЕЊЕ: Уређај и његови доступни делови могу бити врели током коришћења. Удаљите децу и љубимце у току коришћења и хлађења.
- Активирајте уређај за безбедност деце ако је доступан.
- Деца не смеју да чисте или одржавају уређај без надзора.

1.2 Опште мере безбедности

- Овај уређај је намењен само за кување.
- Овај уређај је намењен за употребу у једном домаћинству у затвореним просторима.
- Уређај се може користити у канцеларијама, хотелским собама, мотелима, пансионима, сеоским туристичким домаћинствима и сличним објектима за смештај где употреба не би превазилазила (просечан) ниво потрошње у домаћинству.
- Не користите овај уређај пре монтаже у уградну структуру.
- Искључите уређај из струје пре било каквог одржавања.
- Уколико је кабл за напајање оштећен, њега мора да замени произвођач, одговарајући овлашћени сервисни центар или лица сличне квалификације, како би се избегла електрична опасност.
- УПОЗОРЕЊЕ: Уверите се да је уређај искључен пре него што замените сијалицу како бисте избегли мо-

гућност да дође до електричног шока.

- УПОЗОРЕЊЕ: Уређај и његови доступни делови могу бити врели током коришћења. Треба водити рачуна да се избегне додиривање грејних елемената или унутрашњих површина апарата.
- Када вадите прибор или посуђе из рерне или их стављате у рерну, увек носите заштитне рукавице.
- Користите само температурни сензор (сензор температуре у средини печеног меса) који је препоручен за овај уређај.
- Не активирајте функцију микроталасне пећнице када је уређај празан како бисте избегли електричне варнице.
- Не користите металне посуде за храну и пића током кувања у микроталасној пећници, осим ако произвођач није другачије назначио.
- УПОЗОРЕЊЕ: Ако су врата или заптивке врата оштећене, немојте користити уређај док га не поправи квалификована особа.

- УПОЗОРЕЊЕ: Само квалификована особа треба да обавља сервисирање или поправке које укључују уклањање поклопаца који штите од излагања микроталасној енергији.
- УПОЗОРЕЊЕ: Не загревајте течности или храну у затвореним посудама да бисте спречили експлозије.
- Користите само прибор погодан за микроталасну пећницу.
- Посматрајте уређај приликом загревања хране у пластичним или папирним посудама како бисте спречили паљење.
- Уређај је намењен за подгревање хране и напитака. Сушење хране или одеће и загревање грејних јастучића, папуча, сунђера, влажних крпа и слично, може проузроковати повреде, паљење или пожар.
- Уколико се уређај дими, ручно прекините програм или искључите уређај из струје и оставите врата затворена како би се пламен угасио.
- Загревање напитака у микроталасној рерни може проузроковати еруптивно кључање. Стога се мора пазити приликом руковања посудом.
- Промешајте или промућкајте садржај флашица за храњење и теглица за бебе и проверите температуру пре конзумирања како бисте избегли опекотине.
- Не загревајте јаја у љусци или цела тврдо кувана јаја јер могу експлодирати, чак и након завршетка загревања у микроталасној пећници.
- Да бисте уклонили шине које држе решетке, прво повуците предњи део шина, а затим задњи део да бисте их одвојили од бочних зидова. Постављање шина за подршку решетке врши се обрнутим редоследом.
- Редовно чистите уређај и уклањајте све остатке хране.
- Немојте користити парочистач за чишћење уређаја.
- Немојте користити груба абразивна средства за чишћење или оштре металне сунђере за чишћење стаклених врата јер они могу изгребати повр-

шину због чега може доћи до распрскавања стакла.

- Уколико се уређај не одржава чистим, то може довести до површинских

оштећења која би могла неповољно утицати на рок трајања уређаја и евентуално довести до опасности.

2. УПУТСТВА О БЕЗБЕДНОСТИ

2.1 Монтажа

⚠ УПОЗОРЕЊЕ!

Само квалификована особа може да инсталира овај уређај.

- Уклоните комплетну амбалажу.
- Немојте да инсталирате или користите оштећен уређај.
- Пратите упутства за монтирање која су доступна на нашем веб-сајту.
- Будите опрезни када померате уређај јер је тежак. Увек користите заштитне рукавице и затворену обућу.
- Не вуците уређај за ручицу.
- Монтирајте уређај на сигурно и прикладно место које испуњава захтеве за монтажу.
- Неопходно је придржавати се минималног растојања од других уређаја и кухињских елемената.
- Пре него што монтирате уређај, уверите се да је нивелисан и да се врата отварају без икаквог ограничења.
- Овај уређај је опремљен системом за електрично хлађење. Мора се употребљавати са извором електричног напајања.

2.2 Прикључење на електричну мрежу

⚠ УПОЗОРЕЊЕ!

Ризик од пожара и струјног удара.

- Сва прикључивања струје треба да обави квалификован електричар.
- Проверите да ли су параметри на плочици са техничким карактеристикама компатибилни са одговарајућим параметрима електричне мреже за напајање.
- Уређај мора да буде уземљен. Увек користите прописно уграђену утичницу са заштитом од струјног удара.

- Немојте да користите адаптере са више утичница и продужне каблове.
- Избегавајте оштећивање струјног утикача и кабла. Ако је потребна замена, мора је извршити наш овлашћени сервисни центар.
- Не дозволите да кабл за напајање додирује или буде у непосредној близини врата уређаја или нише испод њега, нарочито када уређај ради или су врата врела.
- Заштита од удара делова под напоном и изолованих делова мора да се причврсти тако да не може да се уклони без алата.
- Прикључите струјни кабл у утичницу тек на крају монтаже. Обезбедите приступ струјном утикачу након монтаже.
- Ако је зидна утичница лабава, немојте да прикључујете струјни утикач.
- Не искључујте уређај повлачењем за кабл за напајање. Кабл искључите тако што ћете извући утикач из утичнице.
- Користите само исправне раставне прекидаче: заштитне прекидаче, осигураче (осигураче са навојем треба скинути са носача), аутоматске заштитне прекидаче и контакторе.
- У електричној инсталацији мора постојати раставни прекидач који искључује уређај са напајања на свим половима, са ширином отварања контакта од најмање 3 mm.
- Уређај се испоручује са струјним утикачем и струјним каблом.

2.3 Употреба

⚠ УПОЗОРЕЊЕ!

Постоји ризик од повређивања, опекотина и струјног удара или експлозије.

- Немојте да мењате спецификацију овог уређаја.
- Уверите се да отвори за вентилацију нису блокирани.

- Не остављајте уређај без надзора током рада.
- Уређај треба искључити након сваке употребе.
- Будите опрезни када отварате врата уређаја током рада, јер се може ослободити врући ваздух и запаљиве мешавине из алкохолних састојака.
- Немојте руковати уређајем када су вам мокре руке или када дође у контакт са водом.
- Немојте излагати отворена врата великом оптерећењу.
- Немојте користити уређај као радну површину или простор за одлагање.
- Држите варнице и отворени пламен даље од уређаја када су врата отворена.
- Не стављајте запаљиве производе близу уређаја.
- Не делите своју лозинку за Wi-Fi.
- Не користите функцију микроталаса да бисте претходно загрејали уређај.

УПОЗОРЕЊЕ!

Постоји ризик од оштећења уређаја.

- Да бисте спречили оштећење или губитак боје на емајлираним површинама:
 - Не стављајте алуминијумску фолију директно на дно унутрашњости.
 - Немојте сипати воду директно у врућ уређај.
 - Не остављајте влажна јела и храну у уређају након кувања.
 - Будите опрезни када уклањате или инсталирате додатке.
- Губитак боје емајла или нерђајућег челика не утиче на перформансе уређаја.
- Користите дубоки плех за влажне колаче, јер сокови од воћа могу изазвати трајне мрље.
- Користите само прибор који је испоручен уз овај уређај или који препоручује произвођач.
- Док спремате јело, врата уређаја треба увек да буду затворена.
- Проверите да ли су врата на уређају правилно затворена и уверите се да не додирују температурни сензор.
- Ако је уређај инсталиран иза панела кухињског елемента, не затварајте панел током коришћења или док се уређај потпуно не охлади како бисте спречили оштећење од топлоте и влаге.

- Што се тиче једне или више сијалица у овом производу и резервних делова који се продају засебно: Те сијалице су намењене да издрже екстремне физичке услове у кућним уређајима, као што су температура, вибрације и влажност ваздуха, или су намењене за приказ информација о радном статусу уређаја. Нису намењене за друге примене и нису погодне за осветљавање просторија у домаћинству.
- Овај производ садржи извор светлости чија је класа енергетске ефикасности G.
- Користите само лампице истих спецификација.
- За поправку уређаја обратите се овлашћеном сервисном центру. Користите само оригиналне резервне делове.

2.4 Нега и чишћење

УПОЗОРЕЊЕ!

Постоји ризик од повреде, пожара или оштећења уређаја.

- Искључите и искључите уређај из струје пре одржавања.
- Уверите се да је уређај хладан како бисте избегли ломљење стакла. Ако су стаклене плоче врата оштећене, обратите се овлашћеном сервисном центру ради замене.
- Очистите и осушите уређај, његову унутрашњост и додатке након сваке употребе како бисте спречили кондензацију паре, корозију и пропадање површине.
- Редовно проверавајте да ли на производу има знакова погоршања који га могу учинити непогодним за контакт са храном, као што су пукотине, пликови, деламинација, скупљање, лепљивост, корозија или друге видљиве промене у текстури или изгледу. Пратите упутства за чишћење и негу како бисте спречили пропадање.
- Остаци масноће и хране у уређају могу изазвати пожар и електрично варничење када ради функција микроталаса.
- За чишћење уређаја и додатне опреме користите микрофибер крпу, топлу воду и неутралне детерџенте. Не користите абразивне производе, сунђере, раствараче, предмете са оштрим ивицама или металне предмете.

- Пратите безбедносна упутства на паковању када користите спреј за рерну.

2.5 Одлагање у отпад

⚠ УПОЗОРЕЊЕ!

Опасност од повређивања или гушења.

- Обратите се општинским органима да бисте сазнали како да одложите уређај у отпад.
- Искључите уређај из напајања, затим исеците и одложите у отпад електрични кабл.

3. ОПИС ПРОИЗВОДА

3.1 Општи приказ

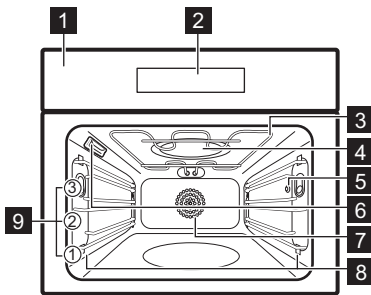

- 1 Командна табла
- 2 Дисплеј
- 3 Грејни елемент
- 4 Генератор микроталаса
- 5 Утичница температурног сензора
- 6 Лампица
- 7 Вентилатор
- 8 Подршка за полицу, уклоњива
- 9 Положаји решетке

3.2 Командна табла

⓪ **Укључено / Искључено** – притисните и држите да бисте укључили и искључили уређај.

≡ **Мени** – наводи опције уређаја и функције подешавања.

☆ **Омиљена опција** – наводи омиљена подешавања.

💡 **Прекидач лампице** – за укључивање и искључивање лампе.

⏪ **Брзо загревање** – за укључивање и искључивање функције.

⚡ **Брзи старт микроталасне рерне** – за укључивање функције микроталасне пећнице.

3.3 Дисплеј

Дисплеј је додирни екран и приказује различите поруке. Када се порука појави, притисните дисплеј и наставите.

OK За потврђивање изабране ставке/ подешавања.

🕒 За подешавање Тајмер.

START За покретање функције.

STOP За заустављање функције.

< За враћање за један ниво уназад у менију.

↶ За поништавање последње активности.

🔧 За подешавање температуре за Температурни Сензор за храну.

🔘 За укључивање и искључивање опције.

🔒 Уређај је закључан.

✘ За отказивање подешавања.



📶 Wi-Fi веза је укључена.

📶 Даљинско управљање је укључен.

4. ПРЕ ПРВЕ УПОТРЕБЕ

4.1 Бежична веза

Да бисте повезали апарат потребно је следеће:

- Бежична мрежа са интернет везом.
 - Мобилни уређај повезан на исту бежичну мрежу.
1. Да бисте преузели апликацију, скенирајте QR код који се налази на задњој корици корисничког упутства. Апликацију такође можете да преузмете директно из продавнице апликација.
 2. Следите упутства за повезивање апликације.
 3. Укључите уређај.
 4. Притисните симбол . Изаберите: Подешавања / Опције интернет везе.
 5.  – повуците или притисните да бисте укључили или искључили: Wi-Fi.

Бежични модул уређаја ће се покренути у року од 90 сек.

 Из безбедносних разлога, даљинско управљање се аутоматски искључује после 24 ч. Поновите повезивање, ако је потребно.

Фреквенција	2.4 GHz WLAN 2400 - 2483.5 MHz
Протокол	IEEE 802.11b DSSS, 802.11g/n OFDM
Максимална снага	EIRP < 20 dBm (100 mW)
Вај-фај модул	NIUS-50



4.2 Софтверске лиценце

Софтвер у овом производу садржи компоненте које се заснивају на бесплатном

софтверу отвореног кода. Electrolux признаје допринос заједница отвореног софтвера и роботике развојном пројекту.

Да бисте приступали изворном коду ових бесплатних софтверских компоненти отвореног кода, чији услови лиценцирања захтевају објављивање, као и да бисте видели пуне информације о њиховим ауторским правима и важеће услове лиценцирања, посетите странице: <http://electrolux.opensourcerepository.com> (фасцикла NIUS).

4.3 Прво предгревање и чишћење

1. Прво загрејте празан уређај да бисте уклонили непријатне мирисе. Проветрите просторију.
2. Извадите сав прибор и носаче решетки.
3. Подесите сваку функцију на максималну температуру и пустите да уређај ради одређено време:  1 ч,  15 мин,  15 мин. Погледајте одељак Свакодневна употреба.
4. Искључите уређај и сачекајте да се охлади.
5. Обришите крпом од микрофибера користећи млаку воду и благи детерџент. Замените прибор и носаче решетки.

4.4 Доба дана

1. Укључите уређај.
2. Притисните: Доба дана.
3. Подесите тајмер.
4. Притисните .

5. СВАКОДНЕВНА УПОТРЕБА

5.1 Функције кувања

СТАНДАРДНО

Листа функција се може разликовати у зависности од верзије софтвера.



Гриловање: Тостирање, гриловање



Турбо гриловање: Печење меса, печење са корицом



Печење уз равни вентилатор: Равномерно печење, мекоћа, сушење



Смрзнута храна: Помфрит, исечени кромпир, пролећне ролнице



Загревање одозго/одоздо: Традиционално печење



Функција за пицу: Печење пице



Пржење на врућем ваздуху: Пржење намирница с мање уља и без папира за печење.



Загревање одоздо: Печење колача

ДЕЛИКАТЕСИ



Конзервација: Конзервација поврћа и воћа



Дехидратација: Сушење сецканог воћа, печурака



Загревање посуђа: Предгревање тањира



Нарастање теста: Дизање квасног теста



Гратинирано: Печење гратинираних јела, запецање



Споро кување: Припрема меког печења



Одржавање топлоте: Одржавање топлоте хране



Печење хлеба: За печење хлеба.

МИКРОТАЛАСНА ПЕЋНИЦА



Микроталасна пећница: Загревање, кување, опсег снаге: 100 - 1000 W



Одмрзавање: Одмрзавање разних врста хране, опсег снаге: 100 - 200 W



Подгревање: Загревање раније припремљених obroka, опсег снаге: 300 - 700 W



Кокице: Припрема кесица кокица, опсег снаге: 600 - 800 W



Топљење: Топљење чоколаде и путера, опсег снаге: 100 - 400 W



Функција за течности: Загревање пића и супа, опсег снаге: 600 - 1000 W

КОМБИНАЦИЈА ЗА МИКРОТАЛАСНУ ПЕЋНИЦУ



Припрема уз равни вентилатор + микроталасна функција: Печење, опсег снаге: 100-400 W.



Загревање одозго/одоздо + микроталасна функција: Кување, печење, опсег снаге: 100-400 W.



Гриловање + микроталасна функција: Кување, печење са корицом, опсег снаге: 100-400 W.



Турбо гриловање + микроталасна функција: Печење великих комада, печење гратинираних јела, опсег снаге: 100-400 W.

За опште препоруке за уштеду енергије погледајте Energetska efikasnost.

5.2 Подешавање функција кувања

1. Укључите уређај.
2. Притисните  на дисплеју да бисте изабрали функцију кувања и притисните **OK**.
3. Притисните вредност температуре на дисплеју да бисте променили подешавање и притисните **OK**.
4. Притисните **START**.
5. Да бисте искључили функцију кувања, притисните **STOP**.

Лампица може аутоматски да се искључи када је температура испод 80 °C током неких функција загревања.

5.3 Тајмер

1. Притисните .
2. Подесите тајмер.
3. Притисните ● ● ● ако желите да изаберете Крај активности.
4. Притисните **OK**. Понављајте радњу док се на дисплеју не прикаже главни екран.

Крај активности



Огласи звучни сигнал – подесите одбројавање. Када тајмер заврши са одбројавањем, оглашава се звучни сигнал.



Огласи звучни сигнал и заустави припрему – подесите одбројавање. Када тајмер заврши, сигнал се оглашава и кување се зауставља.



Самоискачући прозор – када време истекне, не дисплеју се појављује порука.



Одложено пуштање у погон – да бисте одложили покретање и/или завршетак кувања. Није доступно за функције микроталасне пећнице.



Тајмер у току рада – да бисте приказали колико дуго уређај ради. Максимум је 23 ч 59 мин.

Неке функције сата можда неће бити доступне са одређеним функцијама кувања.

Притисните **+1min** да бисте продужили време кувања.

5.4 Функције микроталаса / Комбиноване функције микроталасне пећнице

Комбиноване функције микроталасне пећнице комбинују функције кувања са појачањем микроталаса да бисте скратили време кувања и побољшали резултате кувања.

1. Уклоните сав прибор, осим решеткасте полице.
2. Укључите уређај.
3. Притисните  да бисте ушли у подмени и изаберите: Функције микроталаса / Комбиноване функције микроталасне пећнице.
4. Изаберите функцију и притисните **OK**.
5. Притисните **W** да бисте подесили снагу микроталасне пећнице. Такође можете

да подесите температуру за: Комбиноване функције микроталасне пећнице. Притисните **OK**.

6. Притисните **START**.

Температурни Сензор за храну – можете да прикључите сензор у било ком тренутку пре или током кувања. Погледајте Коришћење прибора, Температурни Сензор за храну.

7. **STOP** – притисните да бисте искључили функцију кувања.

8. Искључите уређај.

Ако отворите врата, функција се зауставља. Да бисте је покренули поново, притисните **START**.

5.5 Брзи старт микроталасне рерне

Микроталасна пећница може да се укључи у сваком тренутку помоћу: Брзи старт микроталасне рерне.

1. Притисните и задржите  Микроталасна пећница ради 30 сек максималном снагом.
2. Притисните **+30 s** да бисте продужили време кувања.

5.6 Мени

Притисните  да уђете у мени.

Помоћ при припреми хране	Приказује аутоматске програме.	
Омиљена опција	Приказује омиљена подешавања.	
Опције	Користи се за подешавање конфигурације уређаја.	
	Опције интернет везе	За подешавање мрежне конфигурације.
Подешавања	Конфигурација	Користи се за подешавање конфигурације уређаја.
	Сервисирање	Приказује верзију софтвера и конфигурацију.

Подмени за: Опције

Светло	За укључивање и искључивање лампе.
Блокада за безбедност деце	Спречава нехотично активирање апарата.
Брзо загревање	Скраћује време загревања. Доступно је само за неке функције кувања.
Изглед дигиталног сата	Мења формат приказа времена.

Подмени за: Подешавања

Опције интернет везе

Wi-Fi	Да бисте омогућили и онемогућили: Wi-Fi.
Даљинско управљање	За омогућавање и онемогућавање даљинског управљања. Опција је видљива тек када укључите: Wi-Fi.
Аутоматско даљинско управљање	За аутоматско покретање даљинског управљања након притиска на СТАРТ. Опција је видљива тек када укључите: Wi-Fi.
Мрежа	Да бисте проверили статус мреже и снагу сигнала: Wi-Fi.
Избриши мрежу	За онемогућавање аутоматског повезивања тренутне мреже са апаратом.

Конфигурација

Језик	Подешава језик уређаја.
Осветљеност екрана	Подешава осветљеност дисплеја.
Звукови тастера	Укључује и искључује звук поља осетљивих на додир. Није могуће пригушити звук за  .
Јачина звучног сигнала	Подешава јачину звукова тастера и сигнала.
Доба дана	Подешава тренутно време и датум.



Сервисирање

Демо режим рада	Код за активацију/деактивацију: 2468
-----------------	--------------------------------------

Верзија софтвера	Информације о верзији софтвера.
Поништи сва подешавања	Враћа на фабричка подешавања.

5.7 Помоћ при припреми хране

Помоћ при припреми хране предлаже подешавања за различита јела, као што су температура, функција кувања и време. Ако је потребно, можете променити подешавања током кувања.

1. Укључите уређај.
2. Притисните  и изаберите  Помоћ при припреми хране.
3. Одаберите тип хране и јело и следите кораке на екрану. За нека јела можете кувати и са Температурни Сензор за храну. За нека јела можете кувати и са Аутоматско мерење тежине.
4. Ставите храну у уређај и притисните START.

Када се функција заврши, проверите да ли је храна спремна. Продужите време кувања, ако је потребно.

5.8 Омиљена опција ☆

Можете сачувати највише 3 омиљена подешавања, као што су функција кувања и време кувања.

1. Укључите уређај.
2. Изаберите жељено подешавање.
3. Притисните .
4. Изаберите: Омиљена опција / Сачувај тренутна подешавања.
5. Притисните + да бисте додали подешавање на листу: Омиљена опција.

6. Притисните OK.

 – притисните да бисте ресетовали подешавање.

 – притисните да бисте отказали подешавање.

5.9 Контролна брава

Ова функција спречава случајну промену функције уређаја.

1. Укључите уређај.
2. Подесите функцију кувања.

3. ☆, 🔍 – притисните истовремено и држите да бисте укључили и искључили функцију.

5.10 Блокада за безбедност деце

Спречава нехотично активирање уређаја.

1. Укључите уређај.
2. Притисните .
3. Изаберите Опције / Блокада за безбедност деце.
4. Притисните слова шифре абецедним редом.
5. Искључите уређај.

Пристап: Тајмер, Wi-Fi и лампица је доступна. Да бисте омогућили употребу уређаја, изаберите слова шифре по абецедном реду. Да бисте деактивирали ову функцију, поновите горенаведене кораке.

5.11 Прибор



Прибор доступан у зависности од модела. Скенирајте QR код да бисте проверили како да користите прибор који се испоручује са вашим уређајем. Опционални прибор

можете да наручите посебно. За више информација обратите се локалном добављачу.

Користите само одговарајуће посуђе и материјале за кување. Погледајте поглавље Напомене и савети, Погодно посуђе и материјали за микроталасну пећницу.

Мало удубљење са горње стране повећава безбедност и пружа заштиту од нагињања. Ивица око полице спречава клизање посуђа са полице.

Уметните прибор (решеткаста полица / плех) између вођица на носачу решетке. Уверите се да решетка додирује задњу страну унутрашњости пећнице и да су ножице окренуте надоле.

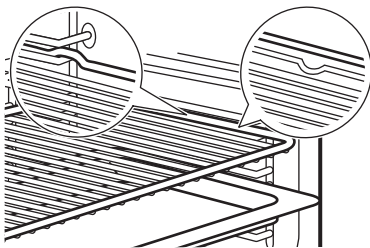

Ако ваш плех има нагиб, поставите га према задњем делу унутрашњости пећнице.

Ако решеткаста полица има избочину, окрените је ка унутрашњем делу пећнице. Ако постоји натпис на прибору, уверите се да је окренут према вама.

Ако користите плех са рупицама, ставите плех/посуду испод, да сакупи течности које капљу.

5.12 Температурни Сензор за храну

То мери температуру унутар хране. Можете да га користите са стандардним и комбинованим функцијама кувања микроталасне пећнице.

Треба да се подесе две температуре:

- °C – температура пећнице. Треба да буде најмање 25°C виша од температуре температурног сензора.
-  – температура температурног сензора.

1. Подесите функцију кувања и температуру пећнице.
2. Убаците врх сензора за храну у центар најдебљег дела меса или рибе. За касероле, ставите врх температурног сензора тачно у центар, стабилизован у чврстом састојку. Побрините се да врх не додирује дно посуде за печење.

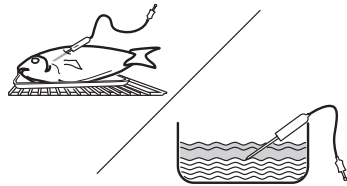

3. Прикључите температурни сензор у утичницу која се налази унутар уређаја. Погледајте одељак Опис производа. Дисплеј приказује тренутну температуру температурног сензора.
4.  – притисните и подесите температуру унутрашњости хране за сензор.
5. ● ● ● – притисните да бисте подесили жељену опцију:
 - Огласи звучни сигнал - када храна достигне подешену температуру, чује се звучни сигнал.
 - Огласи звучни сигнал и заустави припрему – када храна достигне

подешену температуру, чује се звучни сигнал и печење се прекида.

- Изаберите опцију и притискајте **OK** да бисте отишли на главни екран.
- Притисните **START**.
- Када храна достигне подешену температуру, чује се звучни сигнал. Притисните било који симбол да бисте

искључили сигнал. Погледајте: Подешавања.

- Проверите да ли је храна спремна. Продужите време кувања, ако је потребно.
- Искључите уређај.
- Извучите утикач температурног сензора из утичнице и извадите јело из уређаја.

6. НАПОМЕНЕ И САВЕТИ









6.1 Препоруке у вези са печењем

Температура и време кувања наведени у табелама су само оријентациони. Они зависе од рецепата, квалитета и количине употребљених састојака. Ако не можете да пронађете подешавања за одређени рецепт, потражите за сличан.

Процеси кувања и печења су погодни само на једном нивоу.

Избројте положаје решетке, почев од оне најближе дну рерне.

Симболи који се користе у табелама:

	Врста хране
	Функција кувања
	Температуре
	Тежина (kg)
	Снага микроталаса (W)
	Положај решетке
	Време кувања (мин)
	Додатне информације

6.2 Споро кување

Ова функција вам омогућава да припремите немасне, меке комаде меса и рибу. Користите температурни сензор за мерење температуре унутар хране. Погледајте табелу испод да бисте пронашли препоручено подешавање температуре уређаја

°C које ће вам омогућити да постигнете жељену температуру унутар хране 

Да бисте постигли укус печења и боју, месо пржите у врелом тигању неколико минута пре него што га ставите у уређај. Стави-

те храну у посуду за печење и ставите је на решеткасту полицу.

 °C	°C
< 65	90
66 - 75	110
> 75	150

6.3 Информације за институте за тестирање

Печење на једном нивоу

Тестови у складу са EN 60350-1, IEC 60350-1.

		°C		
Ситни колачи, 20 по плеху				
	2	150	18 - 28	1) 2)
	2	150	18 - 28	1) 2)
Немасна бисквит торта				
	1	170	25 - 35	3) 2)
	1	170	28 - 38	3) 2)
Прхки кекс				
	2	140	28 - 38	1) 2)
	2	140	25 - 35	1) 2)
Пита с јабукама				
	1	170	65 - 75	3) 4)
	1	170	57 - 67	3) 4)

Тост				
	2	230	7 - 12	3) 2) 5)

- 1) Ставите плек за печење са нагибом према задњем делу унутрашњости пећнице. Мора да додирује поклопац вентилатора.
- 2) Загрејте уређај док се не достигне задата температура. Не користите функцију: Брзо загревање.
- 3) Користите решеткасту полицу.
- 4) 2 плеха постављена дијагонално (Ø 20 cm). Десни треба да буде постављен више напред него леви.
- 5) У складу са: IEC 60350-1:2016 и IEC 60350-1:2023.

Комбиноване функције микроталаса и микроталасна пећница

Тестови у складу са EN 60705, IEC 60705.

|--|--|--|--|--|

Бисквит торта				
	1	500	-	8 - 10 1) 2)

Ролат с месом				
	1	300	-	30 - 35 1) 2) 3)

Крем од ваниле с јајима				
	1	400	-	18 - 23 1) 4)

Одмрзавање млевеног меса (500 g)				
	1	200	-	7 - 8 1) 5)

Торта				
	1	200	170	22 - 27 1) 4)

Гратинирани кромпир				
	1	200	180	35 - 40 1) 6)

Пиле (1100 g)				
---------------	--	--	--	--

	1	200	30	1) 7)
	-	200	18 - 23	

- 1) Користите решеткасту полицу. Мора да додирује поклопац вентилатора.
- 2) Окрените посуду за 1/2 круга када прође пола времена предвиђеног за кување.
- 3) Користите одговарајућу MW приањајућу фолију током кувања. Пре кувања, избушите приањајућу фолију на неколико места.
- 4) Не преокрећите храну током процеса кувања.
- 5) Окрените месо на другу страну дуж најдуже стране, једном после 1/3 и други пут после 2/3 протеклог времена кувања.
- 6) Окрените посуду за 1/4 у смеру казаљке на сату када прође пола времена предвиђеног за кување.
- 7) Поставите тањир на дно пећнице. Поставите пиле директно на решеткасту полицу са грудима окренутим надолу. Након 30 мин окрените пиле наопако и промените функцију загревања на: Турбо гриловање.

Додатни рецепти

|--|--|--|--|--|

Пуслице				
	2	-	100	90 - 180 1) 2) 3)

	2	-	100	90 - 180 1) 2) 3)
--	---	---	-----	-------------------

Погачице				
	3	-	200	11 - 13 1) 3)

	3	-	190	10 - 12 1) 3)
--	---	---	-----	---------------







Пиле				
	1	-	200	65 - 75 1) 4)

Кокице				
	-	700	-	3 - 4 5) 6)

Јела сервирана на тањиру, охлађена (1 порција)				
	1	500	-	7 - 9 7) 8) 9)

Течности у флашицама за храњење беба				
	-	1000	-	0,5 10)

Лазане, замрзнуте (400 g)				
---------------------------	--	--	--	--

						
Лазање, замрзнуте (600 g)	1	100	210	23 - 28	7) 11)	
Пица, замрзнута	1	200	210	12 - 16	7) 11)	

- 1) Користите плех за печење са нагибом према задњем делу унутрашњости пећнице.
- 2) Користите папир за печење.
- 3) Загрејте уређај док се не достигне задата температура. Не користите функцију: Брзо загревање.
- 4) Ставите пиле грудима окренуто надолу. Окрените на другу страну на половини времена кувања.
- 5) Употребите раван керамички тањир на дну унутрашњости.
- 6) Кеса треба да извади из уређаја када зрна кукуруза престану да пуцају.
- 7) Користите решеткасту полицу. Мора да додирује поклопац вентилатора.
- 8) Покријте храну пластичним поклопцем погодним за микроталасну пећницу.
- 9) Окрените посуду за 1/2 круга када прође пола времена предвиђеног за кување.
- 10) Ставите боцу на дно на средину пећнице и немојте користити било који други прибор.
- 11) Не прекрећите храну током процеса кувања.

6.4 Препоруке за коришћење микроталасне пећнице

Ставите храну на средину решеткасте полице. Користите први положај решетке.

Окрените или промешајте храну на половини времена кувања.

Течна јела мешајте повремено и пре сервирања.

Када загревате течности, ставите кашику у шољу да побољшате расподелу топлоте и спречите да течност преври. Кашика не сме да дотиче унутрашњост пећнице да би се избегло варничење.

Немојте покривати храну када користите комбиноване функције микроталасне пећнице. Погледајте одељак Свакодневна употреба.

Не користите функције микроталасне пећнице или комбиноване функције микроталасне пећнице без хране у уређају.

Кување микроталасима

Покријте храну када кувате или поново загревате. Да бисте задржали корицу, кувајте без поклопца.

Не постављајте снагу или време на превише вредност да бисте избегли сушење, горење или пожар.

Не кувајте јаја или шкољке у љусци; могу да експлодирају. Жуманце прженог јајета прободите пре подгревања.

Храну са покожицом или кором прободите виљушком неколико пута пре кувања.

Исеците поврће на комадиће сличне величине.

Након кувања, оставите храну да одстоји неколико минута ради равномерне расподеле топлоте.

Одмрзавање микроталасима

Замрзнуту, неотпаквану храну ставите на изврнути тањир са посудом испод њега или на постоље за одмрзавање или пластично сито тако да одмрзнута течност може да се оцеди.

Уклоните одмрзнуте комаде док се одмрзавају.

За кување воћа и поврћа без претходног одмрзавања користите већу снагу микроталасне пећнице.

Окретање побољшава резултате. Уколико припремате осетљиву храну, као што је месо, окрените је два пута током одмрзавања.

6.5 Погодни материјали и посуђе за кување у микроталасној рерни

У микроталасној рерни користите само одговарајуће посуђе и материјале. Користите табелу испод као референцу.

Пре употребе погледајте спецификацију посуђа/материјала/посуда за храну.

За друге посуде за кување у микроталасној пећници које нису наведене у овој табели, пратите упутства произвођача.

Посуђе/материјал	
Ватростално стакло и порцелан без металних делова	✓ ✓ ✓
Стакло и порцелан који нису отпорни на температуру у пећници без металних украса	✓ X X
Стакло и стаклокерамика отпорни на пећницу/мраз	✓ ✓ ✓
Керамика и земљано посуђе отпорно на температуру у пећници без кварца или металних компоненти или глазура које садрже метал	✓ ✓ ✓
Керамика, порцелан и земљано посуђе са неглазираним дном или са малим рупама, нпр. на ручкама	X X X
Пластика која је отпорна на максималну температуру до 200°C	✓ ✓ X
Картон, само папир	✓ X X
Приањајућа фолија	✓ X X
Приањајућа фолија за гриловање	✓ ✓ X
Металне посуде за печење (нпр. емајлиране, од ливеног гвожђа)	X X X
Плехови за печење обложени црним лаком или силиконом	X X X

Посуђе/материјал	
Плех за печење	X X X
Решеткаста полица	✓ ✓ ✓

6.6 Подешавање снаге

Подаци у наставку служе само за оријентацију.

800 - 1000 W

- Загревање течности

600 - 700 W

- Крчкање пиринча
- Кување поврћа
- Кокице

400 - 500 W

- Загревање obroka на једном тањиру
- Крчкање куваних јела
- Одмрзавање и загревање замрзнутих готових obroka

300 W

- Кување/подгревање финих јела
- Загревање хране за бебе
- Наставак кувања

100 - 200 W

- Одмрзавање хлеба, воћа и колача, сира, путера, меса, рибе
- Топљење чоколаде и путера.

7. НЕГА И ЧИШЋЕЊЕ

7.1 Напомене у вези са чишћењем

- Користите раствор за чишћење металних површина.
- Користите течну средство за отклањање каменца које препоручује произвођач да уклоните остатке каменца.
- Не складиштите храну у уређају дуже од 20 минута.
- Немојте прати прибор у машини за прање судова.

7.2 Уклањање носача решетке

1. Проверите да ли је уређај хладан.

2. Пажљиво повуците носаче према горе и извучите их из предњег држача.
3. Извадите носаче из задњег држача.
4. Вратите носаче решетки у почетни положај. Поновите кораке обрнутим редоследом.

Ако су достављене телескопске вођице, клинови на њима морају бити окренути ка предњој страни.

7.3 Замена лампе

Замена лампе је дозвољена само сервисеру. Обратите се овлашћеном сервисном центру.

8. РЕШАВАЊЕ ПРОБЛЕМА

Уколико не можете сами да пронађете решење проблема, обратите се продавцу или овлашћеном сервисном центру. Деталји о сервису су на плочици са техничким карактеристикама, која се налази на предњем оквиру. Она се види када отворите врата. Не уклањајте плочицу са техничким карактеристикама.

Ако се на дисплеју прикаже код грешке који није у овој табели, искључите и укључите кућни осигурач да бисте поново покренули уређај. Ако се код грешке поново појави, обратите се овлашћеном сервисном центру.

Не можете да активирате или користите уређај. – Уређај није повезан са електричним напајањем или је неправилно подешен.

Уређај се не загрева.

- Сат није подешен.
- Контролна брава је активиран.
- Функција аутоматског искључивања је активирана.
- Блокада за безбедност деце је активиран.

Лампица не ради. – Сијалица је прегорела. Замените сијалицу.

Проблем са сигналом бежичне мреже. – Проверите да ли је ваш мобилни уређај повезан са бежичном мрежом. Проверите бежичну мрежу и рутер. Рестартујте рутер.

Инсталиран је нови рутер или је промењена конфигурација рутера. – Поново конфигуришите уређај и мобилни уређај.

Бежични мрежни сигнал је слаб. – Помेरите рутер што ближе уређају.

Микроталасна пећница постављена близу уређаја омета бежични сигнал. – Искључите микроталасну пећницу. Избегавајте истовремено коришћење микроталасне пећнице и даљинско управљање уређајем. Микроталаси ометају Wi-Fi сигнал.

F102 – врата нису до краја затворена или је контролна брава на вратима поломљена. Затворите врата. Искључите и укључите уређај.

F111 – Температурни Сензор за храну није правилно убачен у утичницу. До краја убаците Температурни Сензор за храну у утичницу.

F240, F439 – поља осетљива на додир на дисплеју не раде правилно. Очистите површину дисплеја. Уверите се да нема прљавштине на пољима осетљивим на додир.

F601 – постоји проблем са Wi-Fi сигналом. Проверите вашу мрежну везу. Погледајте Пре прве употребе, Бежична веза.

F604 – прво повезивање на Wi-Fi није успело. Искључите апарат и укључите и покушајте поново. Погледајте Пре прве употребе, Бежична веза.

F908 – систем уређаја не може да се повеже са командном таблом. Искључите и укључите уређај.

F131 – температура сензора магнетрона је превисока. ¹⁾ Искључите апарат и сачекајте док се не охлади. Поново укључите апарат.

F602, F603 – Wi-Fi није доступан. ¹⁾ Искључите и укључите уређај.

9. ТЕХНИЧКИ ПОДАЦИ

9.1 Технички подаци

Напон	220 - 240 V
-------	-------------

Фреквенција	50 Hz
-------------	-------

¹⁾ Ако се појави нека од ових грешака, остале функције уређаја наставиће да раде као и обично.

10. ENERGETSKA EFIKASNOST

10.1 Захтеви за информације према (ЕУ) бр. 2023/826

Потрошња енергије у режиму приправности	0,8 W
Потрошња енергије у мрежном режиму приправности	2,0 W
Максимално време потребно да опрема аутоматски достигне применљиви режим мале снаге	20 мин

Уређај је тестиран према: EN 50564, EN 63474.

Упутства о томе како да активирате и деактивирате повезивање са бежичном мрежом потражите у Пре прве употребе.

10.2 Савети за уштеду енергије

- Држите врата затворена током кувања и избегавајте често отварање.
- Одржавајте заптивку врата чистом и постарајте се да буде добро причвршћена на свом месту.
- Користите металне или тамне, нерелефне посуде (само када користите функцију која није микроталасна).
- Прескочите предгревање ако није потребно.
- Сведите на минимум паузе између печења више јела.
- Када је могуће, користите функције кувања са вентилатором да бисте уштедели енергију (само на одабраним моделима).
- Користите преосталу топлоту да одржите храну топлом. Смањите

температуру уређаја на минимум 3–10 мин пре краја кувања.

- Искључите лампицу током кувања ако није потребна.
- Влажно печење уз вентилатор (само за одабране моделе) – ова функција је коришћена за усклађивање са класом енергетске ефикасности и захтевима екодизајна (у складу са стандардима ЕУ 65/2014 и ЕУ 66/2014). Тестови у складу са: IEC/EN 60350-1. Врата пећнице треба да буду затворена током кувања како функција не би била прекидана и како би пећница радила на највишем могућем степену енергетске ефикасности. Када користите ову функцију, лампица се аутоматски искључује. Код неких модела потребно је 30 сек.
- Када је могуће, искључите Вај-фај ради уштеде енергије. Погледајте одељак Пре прве употребе.
- Аутоматско искључивање – из безбедносних разлога, ако је функција кувања активна и никаква подешавања нису промењена, уређај ће се аутоматски искључити након одређеног временског периода. Да бисте одже користили функцију кувања, подесите време кувања. Аутоматско искључивање не важи када је лампица укључена или са функцијом: 
 - 12,5 ч: 30-115 °C
 - 8,5 ч: 120-195 °C
 - 5,5 ч: 200-245 °C
 - 3 ч: 250-максимум °C

11. ЕКОЛОШКА ПИТАЊА

Рециклирајте материјале означене симболом . Ставите амбалажу у одговарајуће контејнере да бисте је рециклирали. Помозите у заштити животне средине и људског здравља рециклирањем отпада који потиче од електричних и електронских уре-

ђаја. Не одлажите уређаје означене симболом  заједно са кућним отпадом. Однесите производ локалној служби за рециклажу или се обратите локалној администрацији.

1. VARNOSTNE INFORMACIJE.....	35	7. SKRIB IN ČIŠČENJE.....	48
2. VARNOSTNA NAVODILA.....	37	8. ODPRAVLJANJE TEŽAV.....	48
3. OPIS IZDELKA.....	39	9. TEHNIČNI PODATKI.....	49
4. PRED PRVO UPORABO.....	40	10. ENERGIJSKA UČINKOVITOST.....	49
5. DNEVNA UPORABA.....	41	11. SKRIB ZA OKOLJE.....	49
6. NAMIGI IN NASVETI.....	45		

1. ⚠️ VARNOSTNE INFORMACIJE

Pred namestitvijo in uporabo naprave natančno preberite priložena navodila. Proizvajalec ni odgovoren za poškodbe ali škodo, nastalo zaradi nepravilne namestitve ali uporabe. Navodila vedno shranite na varnem in dostopnem mestu za poznejšo uporabo.

1.1 Varnost otrok in ranljivih oseb

- To napravo lahko otroci od osmega leta naprej ter osebe z zmanjšanimi telesnimi, čutnimi ali razumskimi sposobnostmi ali s pomanjkanjem izkušenj ter znanja uporabljajo le pod nadzorom ali če so dobile ustrezna navodila glede varne uporabe naprave in če se zavedajo nevarnosti, ki obstajajo. Otroci, mlajši od osem (8) let, ter osebe z visoko stopnjo invalidnosti se

ne smejo približevati napravi, če niso pod nenehnim nadzorom.

- Otroci morajo biti pod nadzorom, da se ne igrajo z napravo in mobilnimi napravami z aplikacijo.
- Embalažo hranite izven dosega otrok in jo pravilno zavrzite.
- OPOZORILO: Naprava in dostopni deli med uporabo postanejo vroči. Med uporabo in hlajenjem naj bodo otroci in hišni ljubljenci stran od naprave.
- Aktivirajte varovalko za otroke, če je na voljo.
- Otroci ne smejo čistiti ali vzdrževati naprave brez nadzora.

1.2 Splošna varnost

- Ta naprava je namenjena le kuhanju.

- Ta naprava je namenjena zgolj uporabi v gospodinjstvu v notranjem okolju.
- Ta naprava se lahko uporablja v pisarnah, hotelskih sobah, sobah motelov, kjer nudijo prenočišča z zajtrkom, kmečkih turizmih in drugih podobnih nastanitvenih objektih, kjer takšna uporaba ne presega (povprečnih) ravni domače uporabe.
- Ne uporabljajte, preden jo namestite v vgrajeno strukturo.
- Pred vzdrževalnimi deli napravo odklopite iz napajanja.
- Če je napajalni kabel poškodovan, ga mora zamenjati proizvajalec, pooblaščen servisni center ali druga strokovno usposobljena oseba, da se izognete nevarnosti električnega udara.
- OPOZORILO: Zagotovite, da je naprava izključena, preden zamenjate žarnico, da preprečite možnost električnega udara.
- OPOZORILO: Naprava in dostopni deli med uporabo postanejo vroči. Pazite, da se ne dotaknete grelcev ali površine naprave.
- Vedno si nadenite zaščitne rokavice, ko opremo in pekače jemljete iz ali jih nameščate v pečico.
- Uporabite samo tipalo za jedi (sondo za meso), priporočljivo za to napravo.
- Ne vklopite funkcije mikrovalov, kadar je naprava prazna, da se izognete električnemu iskrenju.
- Ne uporabljajte kovinskih posod za hrano in pijačo med kuhanjem v mikrovalovni pečici, razen če to določi proizvajalec.
- OPOZORILO: Če so vrata ali tesnila vrat poškodovana, naprave ne uporabljajte, dokler je ne popravi usposobljena oseba.
- OPOZORILO: Samo usposobljena oseba naj izvaja servisne operacije ali popravila, ki vključujejo odstranitev pokrovov, ki ščitijo pred izpostavljenostjo energiji mikrovalov.
- OPOZORILO: Ne segrevajte tekočin ali hrane v tesno zaprtih posodah, da preprečite eksplozije.
- Uporabljajte samo pribor, primeren za mikrovalovne pečice.
- Opazujte napravo, ko segrevate hrano v plastičnih

ali papirnatih posodah, da preprečite vžig.

- Naprava je namenjena za segrevanje hrane in pijač. Sušenje hrane ali oblačil in segrevanje grelnih podstavkov, copat, gobic, vlažnih krp in podobnega lahko povzroči telesne poškodbe, vžig ali požar.
- Če opazite izhajanje dima, izključite napravo ali izklopite njen vtič ter pustite vrata zaprta, da zadušite morebitne plamene.
- Segrevanje pijač z mikrovalovi lahko povzroči burno vretje z zamikom. Pri ravnanju s posodo je treba biti previden.
- Premešajte ali pretresite vsebino steklenic za dojenčke in kozarcev za otroško hrano ter preverite temperaturo pred uživanjem, da se izognete opeklinam.
- Ne segrevajte jajc v lupinah ali celih trdo kuhanih jajc,

saj lahko eksplodirajo, tudi po končanem segrevanju v mikrovalovni pečici.

- Če želite odstraniti nosilce za rešetke, najprej potegnite sprednji del nosilca rešetke, nato pa še zadnji del, stran od bočnih sten. Nosilce rešetk namestite v obratnem zaporedju.
- Napravo redno čistite in odstranite morebitne ostanke hrane.
- Za čiščenje naprave ne uporabljajte parnega čistilnika.
- Za čiščenje steklenih vrat ne uporabljajte grobih čistilnih sredstev ali ostrega kovinskega strgala, da ne poškodujete stekla.
- Če ne vzdržujete čistoče naprave, lahko pride do poškodb površine, kar lahko negativno vpliva na življenjsko dobo naprave in povzroči nevarne okoliščine.

2. VARNOSTNA NAVODILA

2.1 Namestitev

UPOZORNENIE!

To napravo lahko namesti le strokovno usposobljena oseba.

- Odstranite vso embalažo.
- Ne nameščajte ali uporabljajte poškodovane naprave.

- Upoštevajte navodila za namestitev, ki so na voljo na našem spletnem mestu.
- Pri premikanju naprave bodite previdni, ker je težka. Vedno uporabljajte zaščitne rokavice in zaprto obutev.
- Naprave ne vlecite za ročaj.
- Napravo namestite na varno in primerno mesto, ki ustreza zahtevam za namestitev.
- Upoštevajte predpisano najmanjšo razdaljo do drugih naprav in enot.

- Pred namestitvijo naprave se prepričajte, da je poravnana in da se vrata neovirano odpirajo.
- Naprava je opremljena z električnim hladilnim sistemom. Za krmiljenje slednjega je potrebno električno napajanje.

2.2 Električne povezave

UPOZORNENIE!

Nevarnost požara in električnega udara.

- Električno priključitev mora opraviti usposobljen električar.
- Preverite, ali so parametri s ploščice za tehnične navedbe združljivi z električno napetostjo omrežja.
- Naprava mora biti ozemljena. Vedno uporabljajte pravilno nameščeno vtičnico z zaščito pred električnim udarom.
- Ne uporabljajte razdelilnikov in podaljškov.
- Izogibajte se poškodbam omrežnega vtiča in kabla. Če je potrebna zamenjava, jo mora opraviti naš pooblaščen servisni center.
- Ne dopustite, da se napajalni kabli dotikajo ali približujejo vratom aparata ali niši pod njim, zlasti ko je aparat v delovanju ali so vrata vroča.
- Zaščita pred udarci pri delih pod napetostjo in izoliranih delih mora biti pritrjena tako, da je ni mogoče odstraniti brez orodja.
- Vtič vtaknite v vtičnico šele ob koncu postopka nameščanja. Po namestitvi poskrbite za dostop do vtičnice.
- Če je omrežna vtičnica razrahljana, vanjo ne priključite omrežnega vtiča.
- Ne odklapljajte naprave tako, da potegnete za napajalni kabel. Vedno povlecite za omrežni vtič.
- Vedno uporabljajte ustrezne izolacijske naprave: zaščita pred izklopi, varovalke (navojne varovalke, odstranjene iz nosilca), odklopniki za ozemljitveni uhajavi tok in kontaktorji.
- Električna napeljava mora imeti izolacijsko napravo, ki odklopi napravo od omrežja na vseh stikalih, z odprtino kontakta vsaj 3 mm.
- Ta naprava je dobavljena z vtičem in napajalnim kablom.

2.3 Uporaba

UPOZORNENIE!

Nevarnost poškodbe, opeklin in električnega udara ali eksplozije.

- Ne spreminjajte specifikacij te naprave.
- Prepričajte se, da prezračevalne odprtine niso blokirane.
- Naprave med delovanjem ne puščajte brez nadzora.
- Po vsaki uporabi izklopite napravo.
- Bodite previdni pri odpiranju vrat naprave med delovanjem, saj se lahko sprostijo vroč zrak in vnetljive mešanice alkoholnih sestavin.
- Naprave se ne dotikajte z mokrimi rokami, ali kadar je v stiku z vodo.
- Ne pritiskajte odprtih vrat.
- Naprave ne uporabljajte kot delovno površino ali površino za odlaganje.
- Ko so vrata odprta, se izogibajte iskram in odprtemu ognju v bližini aparata.
- V bližini naprave ne postavljajte vnetljivih snovi.
- Gesla za brezžično povezavo Wi-Fi ne razkrijte nikomur.
- Za predhodno ogrevanje naprave ne uporabljajte mikrovalovne funkcije.

UPOZORNENIE!

Obstaja nevarnost škode na napravi.

- Za preprečevanje poškodb ali razbarvanja emajla:
 - aluminijaste folije ne postavljajte neposredno na dno pečice.
 - Ne smete postaviti vode neposredno v vročo napravo.
 - po kuhanju ne puščajte vlažne posode in jedi v napravi.
 - bodite previdni pri odstranjevanju ali namestitvi dodatkov.
- Razbarvanje emajla ali nerjavečega jekla ne vpliva na delovanje naprave.
- Za vlažne torte uporabite globoko posodo, saj lahko sadni sokovi povzročijo trajne madeže.
- Uporabljajte samo dodatno opremo, ki je priložena tej napravi oz. katero priporoča proizvajalec.
- Vedno kuhajte z zaprtimi vrati naprave.
- Pazite, da vrata naprave ne ujamejo sonde za meso.
- Če je naprava nameščena za pohištvno ploščo, med uporabo ali dokler se naprava popolnoma ne ohladi, plošče ne zapirajte,

da preprečite poškodbe zaradi toplote in vlage.

- Obvestilo o žarnici/-ah v notranjosti tega izdelka in o rezervnih žarnicah, ki se prodajajo ločeno: Te žarnice so izdelane, da prenesejo skrajno zahtevne razmere v gospodinjskih napravah, kot so temperatura, vibracije, vlaga; ali so izdelane za signalizacijo, da je naprava vklopljena. Niso namenjene za uporabo v drugih napravah in niso primerne za sobno razsvetljavo v gospodinjstvu.
- Ta izdelek vsebuje svetlobni vir razreda energijske učinkovitosti G.
- Uporabite samo žarnice z enakimi specifikacijami.
- Za popravilo naprave se obrnite na pooblašeni servisni center. Uporabite samo originalne rezervne dele.

2.4 Vzdrževanje in čiščenje

⚠ UPOZORNENIE!

Nevarnost telesnih poškodb, požara ali škode na napravi.

- Pred vzdrževanjem izklopite in izključite napravo iz električnega omrežja.
- Prepričajte se, da je naprava hladna, da preprečite razbitje stekla. Če so steklene plošče vrat poškodovane, se za zamenjavo obrnite na pooblašeni servisni center.

- Po vsaki uporabi očistite in posušite napravo, njeno notranjost in dodatke, da preprečite kondenzacijo pare, korozijo in obrabo površine.
- Redno preverjajte izdelek glede znakov poslabšanja, zaradi katerih je neprimeren za stik z živili, kot so razpoke, pretisni omoti, razslojevanje, krčenje, lepljivost, korozija ali druge vidne spremembe teksture ali videza. Upoštevajte navodila za čiščenje in nego, da preprečite poškodovanje.
- Preostala maščoba in hrana v napravi lahko med uporabo mikrovalovne funkcije povzročita požar ali iskrenje.
- Za čiščenje naprave in dodatne opreme uporabite krpo iz mikrovlakn, toplo vodo in nevtralne detergente. Ne uporabljajte abrazivnih izdelkov, gobic, topil, ostrih robov ali kovinskih predmetov.
- Pri uporabi razpršila za pečico upoštevajte varnostna navodila na embalaži.

2.5 Odlaganje

⚠ UPOZORNENIE!

Nevarnost poškodbe ali zadušitve.

- Za informacije o pravilnem odlaganju naprave se obrnite na občinsko upravo.
- Napravo izključite iz električnega omrežja, nato odrežite in zavržite električni kabel.

3. OPIS IZDELKA

3.1 Splošni pregled

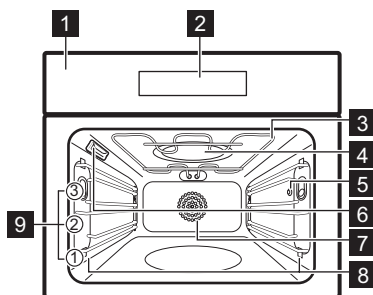

- 1 Nadzorna plošča
- 2 Prikazovalnik
- 3 Grelnik
- 4 Generator mikrovalov
- 5 Vtičnica za tipalo za jedi

- 6 Žarnica
- 7 Ventilator
- 8 Nosilec police, odstranljiv
- 9 Položaji polic

3.2 Nadzorna plošča

① **Vklop / Izklop** – pritisnite in držite za vklop in izklop naprave.

≡ **Meni** - prikaže možnosti naprave in funkcije nastavitve.

☆ **Priključene** - našteva priključene nastavitve.

☞ **Stikalo za luč** - vklop in izklop luči.

 **Hitro segrevanje pečice** - funkcijo lahko vklopite ali izklopite.

 **Hiter vklop mikrovalov** - za vklop funkcije mikrovalov.

3.3 Prikazovalnik

Zaslon je na dotik in prikazuje različna sporočila. Ko se prikaže okno s sporočilom, pritisnite prikazovalnik za nadaljevanje.

OK Za potrditev izbire/nastavitve.

 Za nastavitve Časovnik.

START Za vklop funkcije.

STOP Za zaustavitev funkcije.

 Za vrnitev za eno stopnjo v meniju.

 Za preklic zadnjega dejanja.

 Za nastavitve temperature na Sonda za hrano.

 Za vklop in izklop funkcij.

 Naprava je zaklenjena.

 Za preklic nastavitve.



 Povezava Wi-Fi je vklopljena.

 Zapomni si nastavitve časovnika. je vklopljeno.

4. PRED PRVO UPORABO

4.1 Brežžična povezava

Za povezavo naprave potrebujete:

- brezžično omrežje z internetno povezavo,
 - Mobilna naprava, povezana z istim brezžičnim omrežjem.
1. Za prenos aplikacije skenirajte QR kodo, ki se nahaja na hrbtni strani navodil za uporabo. Aplikacijo si lahko prenesete tudi neposredno iz trgovine z aplikacijami.
 2. Upoštevajte navodila za uporabo aplikacije.
 3. Vklopite napravo.
 4. Pritisnite  Izberite: Nastavitve / Povezave.
 5.  - povlecite ali pritisnite za vklop ali izklop: Wi-Fi.

Brežžični modul naprave se zažene v 90 sek.

 Iz varnostnih razlogov se daljinsko upravljanje samodejno izklopi po 24 h. Po potrebi ponovite namestitve.

Frekvenca	2.4 GHz WLAN 2400 - 2483.5 MHz
Protokol	IEEE 802.11b DSSS, 802.11g/n OFDM
Najv. moč	EIRP < 20 dBm (100 mW)



Modul Wi-Fi NIUS-50

4.2 Licence za programsko opremo

Programska oprema v tem izdelku vsebuje komponente, ki temeljijo na brezplačni in odprtokodni programski opremi. Electrolux priznava prispevke odprtokodne programske in robotske skupnosti k razvojnemu projektu.

Za dostop do odprte kode teh brezplačnih in odprtokodnih komponent programske opreme, katerih pogoje za licenco je treba objaviti, in za ogled popolnih informacij o njihovih avtorskih pravicah ter veljavnih pogojih za licenco obiščite: <http://electrolux.opensoftwarerepository.com> (mapa NIUS).

4.3 Začetno predgrevanje in čiščenje

1. Prazno napravo predhodno segrejte, da odstranite neprijetne vonjave. Prostor prezračite.
2. Odstranite vso dodatno opremo in nosilce rešetk.
3. Vsako funkcijo nastavite na najvišjo temperaturo in pustite, da naprava deluje določen čas:  1 h,  15 min,  15 min. Glejte razdelek Dnevna uporaba.
4. Izklopite napravo in pustite, da se ohladi.

5. Očistite s krpo iz mikrovlaken, toplo vodo in blagim čistilnim sredstvom. Zamenjajte dodatno opremo in nosilce rešetk.

4.4 Ura

1. Vključite napravo.









2. Pritisnite: Ura.
3. Nastavite čas.
4. Pritisnite OK.

5. DNEVNA UPORABA









5.1 Funkcije kuhanja

STANDARD







Seznam funkcij se lahko razlikuje glede na različico programske opreme.

- | | |
|--|---|
|  | Žar: Popekanje, pečenje na žaru |
|  | Infra pečenje: Pečenje mesa, popekanje |
|  | Vroči zrak: Enakomerno pečenje, meh-koba, sušenje |
|  | Zamrznjene jedi: Ocvrti krompir, pečeni krompir v oblicah, spomladanski zvitki |
|  | Gretje zgoraj/spodaj: Tradicionalna peka |
|  | Pizza funkcija: Peka pizze |
|  | AirFry: Pečenje živil z manj olja in brez papirja za peko. |
|  | Gretje spodaj: Peka peciva |





POSEBNOSTI

- | | |
|--|---|
|  | Ohranjanja: Ohranjanje zelenjave in sadja |
|  | Sušenje: Sušenje narezanega sadja, gob |
|  | Gretje krožnikov: Predgrevanje krožnikov |
|  | Vzhajanje testa: Vzhajanje kvašenega testa |
|  | Gratiniranje: Gratiniranje, popekanje |
|  | Pečenje z nizko temp.: Priprava mehke pečene hrane |
|  | Ohrani toploto: Ohranjanje jedi tople |
|  | Peka kruha: Za peko kruha. |

MIKROVALOVI

- | | |
|---|---|
|  | Mikrovalovi: Segrevanje, kuhanje, razpon moči: 100–1000 W |
|  | Odtaljevanje: Odtaljevanje različnih vrst jedi, razpon moči: 100–200 W |
|  | Pogrej: Segrevanje pripravljenih jedi, razpon moči: 300–700 W |
|  | Kokice: Priprava pokovke, razpon moči: 600–800 W |
|  | Topljenje: Topljenje čokolade in masla, razpon moči: 100–400 W |
|  | Tekočina: Segrevanje pijač in juh, razpon moči: 600–1000 W |

KOMBINACIJA MIKROV. PEČ.

- | | |
|---|--|
|  | Vroči zrak + MV: Peka, razpon moči: 100–400 W. |
|  | Tradicionalno pečenje + MV: Peka, pečenje mesa, razpon moči: 100–400 W. |
|  | Žar + MV: Kuhanje, porjavenje, razpon moči: 100–400 W. |
|  | Žar + ventilator + MV: Pečenje velikih kosov, gratiniranje, razpon moči: 100–400 W. |

Za splošna priporočila za varčevanje z energijo glejte Energijska učinkovitost.

5.2 Nastavitev funkcij kuhanja

1. Vključite napravo.
2. Pritisnite  na zaslonu, da izberete funkcijo kuhanja, in pritisnite OK
3. Pritisnite vrednost temperature na zaslonu, da spremenite nastavitev, in pritisnite OK
4. Pritisnite START.
5. Za izklop funkcije kuhanja pritisnite STOP

Luč lahko med nekaterimi funkcijami kuhanja pri nižji temperaturi od 80 °C samodejno ugasne.

5.3 Časovnik

1. Pritisnite .
2. Nastavite čas.
3. Pritisnite ● ● ●, če želite izbrati Končaj.
4. Pritisnite OK. Postopek ponavljajte, dokler se na prikazovalniku ne prikaže glavni zaslon.

Končaj



Aktiviraj alarm - za nastavev odštevanja. Ko se programska ura izteče, se oglasi zvočni signal.



Aktiviraj alarm in končaj s kuhanjem - za nastavev odštevanja. Ko časovnik konča, se oglasi signal in kuhanje se ustavi.



Prikaz samo pojavnega sporočila - ko se čas izteče, se na prikazovalniku prikaže sporočilo.



Zakasnen vklop - za zamik začetka in/ali konca pečenja. Nista na voljo za funkcije z mikrovalovi.



Čas delovanja - za prikaz trajanja delovanja naprave.. Največ je 23 h 59 min.

Nekatere funkcije ure morda niso na voljo pri določenih funkcijah kuhanja.

Za podaljšanje časa kuhanja pritisnite **+1min**.

5.4 Funkcija mikrovalov / Kombinirane funkcije mikrovalov

Kombinirane funkcije mikrovalov kombinirajte standardne funkcije kuhanja s boostom mikrovalov, da skrajšate čas kuhanja in izboljšate rezultate kuhanja.

1. Odstranite vso dodatno opremo, razen mrežice za pečenje.
2. Vklopite napravo.
3. Pritisnite , da vstopite v podmeni in izberete: Funkcija mikrovalov / Kombinirane funkcije mikrovalov.
4. Izberite funkcijo in pritisnite OK.
5. Pritisnite W, da prilagodite moč mikrovalovne pečice. Prav tako lahko prilagodite temperaturo za: Kombinirane funkcije mikrovalov. Pritisnite OK.
6. Pritisnite START.

Sonda za hrano – senzor lahko priključite kadar koli pred ali med kuhanjem. Glejte Uporaba dodatne opreme, Sonda za hrano.

7. STOP – pritisnite za izklop funkcije kuhanja.

8. Izklopite napravo.

Če odprete vrata, se funkcija izklopi. Za ponoven vklop pritisnite START.

5.5 Hiter vklop mikrovalov

Mikrovalovno pečico lahko kadarkoli vklopite z: Hiter vklop mikrovalov.

1. Pritisnite in držite . Mikrovalovna pečica deluje 30 sek z največjo močjo.
2. Za podaljšanje časa kuhanja pritisnite **+30 s**.

5.6 Meni

Pritisnite  za vstop v meni.

Kuharski pomočnik	Našteva samodejne programe.	
Priljubljene	Našteva priljubljene nastavitve.	
Možnosti	Za nastavev konfiguracije naprave.	
Nastavitve	Povezave	Za nastavev omrežne konfiguracije.
	Nastavev	Za nastavev konfiguracije naprave.
	Servis	Prikazuje različico programske opreme in konfiguracijo.

Podmeni za: Možnosti

Osvetlitev	Vklopi in izklopi luč.
Varovalo za otroke	Preprečuje nenameren vklop naprave.
Hitro segrevanje pečice	Skrajša čas segrevanja. Na voljo je samo za nekatere funkcije kuhanja.
Stil digitalne ure	Omogoča spremembo oblike prikaza časa na prikazovalniku.

Podmeni za: Nastavitve

Povezave

Wi-Fi	Če želite vklopiti in izklopiti: Wi-Fi.
Zapomni si nastavitve časovnika.	Za vklop in izklop daljinskega upravljanja. Funkcija je vidna samo po vklopu: Wi-Fi.
Samodejno daljinsko delovanje	Za samodejni vklop daljinskega upravljanja po pritisku ZACETEK. Funkcija je vidna samo po vklopu: Wi-Fi.
Omrežje	Za preverjanje stanja omrežja in moči signala: Wi-Fi.
Pozabi omrežje.	Za onemogočanje samodejnega povezovanja trenutnega omrežja z napravo.

Nastavitev



Jezik	Nastavi jezik naprave.
Osvetlitev	Nastavi svetlost prikazovalnika.
Zvok tipk	Vklopi in izklopi zvok polj na dotik. Izklop zvoka ni mogoč za  .
Glasnost	Nastavi glasnost zvokov tipk in signalov.
Ura	Nastavi trenutni čas in datum.

Servis

Predstavitveni način	Koda za vklop/izklop: 2468
Različica programske opreme	Informacije o različici programske opreme.
Ponastavi vse nastavitve.	Obnovi tovarniške nastavitve.

5.7 Kuharski pomočnik

Kuharski pomočnik predlaga nastavitve za različne jedi, kot so temperatura, funkcija kuhanja in čas. Med kuhanjem lahko spremeni te nastavitve, če je to potrebno.

1. Vključite napravo.
2. Pritisnite  in izberite  Kuharski pomočnik.
3. Izberite vrsto hrane in jed ter sledite korakom na zaslonu. Za nekatere jedi lahko kuhate tudi z Sonda za hrano. Za

nekatero jedi lahko kuhate tudi z Teža - Avtomatika.

4. Živila položite v napravo in pritisnite START.

Ko se funkcija konča, preverite, ali je hrana pripravljena. Po potrebi podaljšajte čas kuhanja.

5.8 Priljubljene

Shranite lahko do 3 vaše priljubljene nastavitve, kot sta funkcija kuhanja in čas kuhanja.



1. Vključite napravo.
2. Izberite zeleno nastavitvev.
3. Pritisnite .
4. Izberite: Priljubljene / Shrani trenutne nastavitve.
5. Pritisnite +, da dodate nastavitvev na seznam: Priljubljene.
6. Pritisnite OK.

 - pritisnite za ponastavitev nastavitvev.

 - pritisnite za preklic nastavitvev.

5.9 Zaklepanje tipk

Ta funkcija preprečuje naključno spreminjanje funkcije aparata.

1. Vključite napravo.
2. Nastavite funkcijo kuhanja.
3. ,  — hkrati pritisnite in držite za vklop ali izklop funkcije.

5.10 Varovalo za otroke

Ta funkcija preprečuje nenameren vklop naprave.

1. Vključite napravo.
2. Pritisnite .
3. Izberite Možnosti / Varovalo za otroke.
4. Pritisnite kodne črke po abecednem redu.
5. Izklopite napravo.

Dostop do: Časovnik, Wi-Fi in svetilka je na voljo. Če želite omogočiti uporabo naprave, izberite kodne črke po abecednem vrstnem redu. Za izklop te funkcije ponovite zgornje korake.

5.11 Pripomočki



Dodatna oprema je na voljo glede na model. Skenirajte QR kodo, da preverite, kako uporabljati dodatno opremo, ki je priložena napravi. Dodatno opremo lahko naročite ločeno. Za več informacij se obrnite na lokalnega dobavitelja.

Uporabite samo primerne posode in material. Glejte poglavje Namigi in nasveti Posoda in materiali, primerni za mikrovalovno pečico.

Mala zarezna na vrhu poveča varnost in zaščito pred nagibom. Rob okrog mreže preprečuje zdrs posode s police.

Dodatno opremo (rešetka/pladenj) vstavite v vodila nosilca rešetk. Poskrbite, da se bo polica dotikala hrbtne strani pečice, nogice pa bodo obrnjene navzdol.

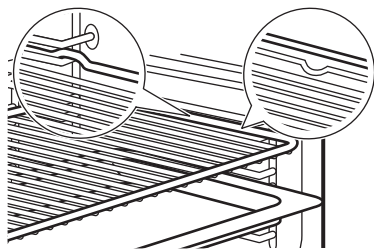

Če ima pekač nagib, ga namestite proti zadnjemu delu notranjosti pečice.

Če ima mreža za pečenje stopničko, jo namestite proti sprednjemu delu notranjosti pečice.

Če je na dodatni opremi napis, se prepričajte, da je obrnjen proti vam.

Če uporabljate pladenj z luknjami, pod njega postavite pladenj/posodo za zbiranje kapljic tekočine.

5.12 Sonda za hrano

Meri temperaturo znotraj hrane. Uporabljate ga lahko s standardnimi in kombiniranimi funkcijami kuhanja z mikrovalovno pečico.

Nastaviti je mogoče dve temperaturi:

- $^{\circ}\text{C}$ - temperatura pečice. Mora biti vsaj 25°C višja od temperature sonde za meso.

-  - temperatura sonde za meso.
1. Nastavite funkcijo pečenja in temperaturo pečice.
 2. Konico tipala za jedi potisnite v sredino, če je možno, v najdebelejši del. Za enolončnice postavite konico sonde za meso točno v sredino, trdno v trdni sestavini. Prepričajte se, da se konica ne dotika dna pekača za peko.

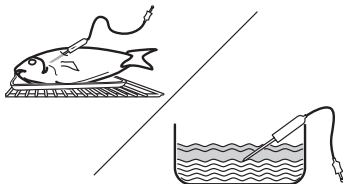

3. Sondo za meso priključite v vtičnico v napravi. Glejte razdelek Opis izdelka. Na prikazovalniku se prikaže trenutna temperatura sonde za meso.
4.  - pritisnite, da nastavite temperaturo jedra sonde za meso.
5. • • • - pritisnite, da nastavite želeno možnost:
 - Aktiviraj alarm – ko hrana doseže temperaturo jedra, se oglasi zvočni signal.
 - Aktiviraj alarm in končaj s kuhanjem – ko hrana doseže temperaturo jedra, se oglasi zvočni signal, kuhanje pa se konča.
6. Izberite funkcijo in večkrat pritisnite OK, da pridete na glavni zaslon.
7. Pritisnite START.
8. Ko hrana doseže nastavljeno temperaturo, se oglasi zvočni signal. Signal lahko zaustavite s pritiskom poljubnega simbola. Glejte razdelek: Nastavitve.
9. Preverite, ali je hrana pripravljena. Po potrebi podaljšajte čas kuhanja.
10. Izklopite napravo.
11. Iztaknite vtič sonde za meso iz vtičnice ter vzemite jed iz naprave.

6. NAMIGI IN NASVETI









6.1 Priporočila za pečenje

Temperature in časi pečenja v razpredelnicah so le smernice. Odvisni so od receptov ter kakovosti in količine uporabljenih sestavin. Če za določen recept ne najdete nastavitvev, poiščite podobne.



Kuhanje in pečenje sta primerna samo na enem nivoju.

Položaje rešetk štejte od spodaj navzgor.

Simboli, uporabljeni v razpredelnicah:

	Vrsta živila
	Funkcija kuhanja
	Temperatura
	Teža (kg)
	Moč mikrovalovov (W)
	Položaj rešetke
	Čas priprave (min)
	Dodatne informacije

6.2 Pečenje z nizko temp.

Ta funkcija omogoča pripravo kosov nemastnega in mehkega mesa in rib. Za merjenje temperature jedi uporabite sondo za hrano. Poglejte v spodnjo tabelo, da najdete priporočeno nastavitvev temperature naprave  $^{\circ}\text{C}$, ki vam bo omogočila doseči želeno temperaturo v notranjosti živila  $^{\circ}\text{C}$













Za razvoj okusa in barve pri praženju meso najprej nekaj minut cvrite v vroči ponvi, preden ga vstavite v napravo. Živilo položite v posodo za pečenje in jo postavite na mrežo za pečenje.

 $^{\circ}\text{C}$	$^{\circ}\text{C}$
< 65	90
66 - 75	110
> 75	150

6.3 Informacije za testne inštitute

Peka na enem nivoju

Preizkusi v skladu z EN 60350-1, IEC 60350-1.

		$^{\circ}\text{C}$		
Drobno pecivo (20 kosov na pekač)				
	2	150	18 - 28	1) 2)
	2	150	18 - 28	1) 2)
Pusti biskvit				
	1	170	25 - 35	3) 2)
	1	170	28 - 38	3) 2)
Piškoti iz krh. testa				
	2	140	28 - 38	1) 2)
	2	140	25 - 35	1) 2)
Jabolčna pita				
	1	170	65 - 75	3) 4)
	1	170	57 - 67	3) 4)
Toast				
	2	230	7 - 12	3) 2) 5)

1) Pekač za pecivo namestite z nagibom proti zadnjemu delu notranjosti pečice. Dotikati se mora pokrova ventilatorja.

2) Napravo predgrejte, dokler ni dosežena nastavljená temperatura. Ne uporabljajte funkcije: Hitro segrevanje pečice.













3) Uporabite mrežo za pečenje.

4) 2 modela sta nameščena poševno (\varnothing 20 cm). Desni mora biti nameščen bliže srednjemu delu od levega.

5) Glede na: IEC 60350-1:2016 in IEC 60350-1:2023.

Funkcije mikrovalov in kombiniranih mikrovalov

Preizkusi v skladu z EN 60705, IEC 60705.

				
Biskvit				
	1	500	-	8 - 10 1) 2)
Mesna štruca				
	1	300	-	30 - 35 1) 2) 3)
Jajčna krema				
	1	400	-	18 - 23 1) 4)
Odtaljevanje mletega mesa (500 g)				
	1	200	-	7 - 8 1) 5)
Pecivo				
	1	200	170	22 - 27 1) 4)
Gratiniran krompir				
	1	200	180	35 - 40 1) 6)
Piščanec (1100 g)				
		200		30
	1		200	18 - 23 1) 7)

1) Uporabite mrežo za pečenje. Dotikati se mora pokrova ventilatorja.

2) Po polovici časa kuhanja posodo obrnite za 1/2.

3) Med kuhanjem uporabite primerno plastično folijo za MW. Pred kuhanjem nekajkrat prebodite folijo.









4) Med postopkom kuhanja ne obračajte hrane.













5) Meso obrnite na najdaljši strani, prvič po 1/3 in drugič po 2/3 pretečenega časa kuhanja.

6) Po polovici časa kuhanja posodo obrnite za 1/4 v smeri urinega kazalca.

7) Na dno pečice položite krožnik. Piščanca položite neposredno na mrežo za pečenje, s prsno stranjo obrnjeno navzdol. Po 30 min obrnite piščanca in funkcijo pečice spremenite na: Infra pečenje.

Dodatni recepti

				
Beljakovi poljubčki				
	2	-	100	90 - 180 1) 2) 3)
	2	-	100	90 - 180 1) 2) 3)
Čajni kolački				
	3	-	200	11 - 13 1) 3)
	3	-	190	10 - 12 1) 3)

				
Piščanec				
	1	-	200	65 - 75 1) 4)
Kokice				
	-	700	-	3 - 4 5) 6)
Pripravljeni obroki, ohlajeni (1 porcija)				
	1	500	-	7 - 9 7) 8) 9)
Tekočine v stekleničkah za dojenčke				
	-	1000	-	0,5 10)
Lazanja, zamrznjena (400 g)				
	1	100	210	23 - 28 7) 11)
Lazanja, zamrznjena (600 g)				
	1	200	190	48 - 53 7) 11)
Pizza, zamrznjena				
	1	200	210	12 - 16 7) 11)

1) Uporabite pekač za pecivo z nagibom proti zadnjemu delu notranjosti pečice.

2) Uporabite papir za peko.

3) Napravo predgrejte, dokler ni dosežena nastavljena temperatura. Ne uporabljajte funkcije: Hitro segrevanje pečice.

4) Piščanca položite s prsno stranjo navzdol. Obrnite ga po polovici časa kuhanja.

5) Na dnu pečice uporabite ravno keramično ploščo.

6) Vrečko vzemite iz naprave, ko se zrna nehajo pokati.

7) Uporabite mrežo za pečenje. Dotikati se mora pokrova ventilatorja.

8) Živila pokrijte s plastičnim pokrovom, ki je primeren za mikrovalovno pečico.

9) Po polovici časa kuhanja posodo obrnite za 1/2.

10) Steklenico postavite na sredino dna pečice brez dodatne opreme.

11) Med postopkom kuhanja ne obračajte hrane.

6.4 Priporočila za uporabo mikrovalovne pečice

Živila položite na sredino mreže za pečenje. Uporabite prvi položaj rešetk.

Na polovici kuhanja jed obrnite ali premešajte.

Tekoče jedi občasno in pred serviranjem premešajte.

Pri segrevanju tekočin v skodelico položite žlico, da izboljšate porazdelitev toplote in pre-

prečite prevretje. Žlica se ne sme dotikati notranjosti pečice, da se izognete iskrenju.

Med uporabo kombiniranih funkcij mikrovalovne pečice ne pokrivajte živil. Glejte razdelek Dnevna uporaba.

Ne uporabljajte funkcij mikrovalovne pečice ali kombinirane mikrovalovne pečice brez hrane v napravi.

Priprava jedi z mikrovalovi

Med kuhanjem ali pogrevanjem pokrijte hrano. Da ohranite skorjo, kuhajte brez pokrova.

Ne nastavljajte previsoke moči ali časa, da preprečite sušenje, zažganje ali požar.

Jajc ali polžev ne kuhajte v lupinah, saj lahko počijo. Rumenjak ocvrtega jajca prebodite, preden ga pogrežete.

Živila s kožo ali lupino pred kuhanjem večkrat prebodite.

Zelenjavo narežite na kose podobne velikosti.

Po kuhanju pustite jed stati nekaj minut, da se toplota enakomerno porazdeli.

Odtaljevanje v mikrovalovni pečici

Zamrznjeno, neovito hrano položite na majhen, narobe obrnjen krožnik, ki ga postavite nad posodo ali na polico za odtajanje ali plastično cedilo, tako da lahko tekočina pri odtajanju odteka.

Odtajane kose odstranite, ko se odtalijo.

Če želite sadje in zelenjavo kuhati brez predhodnega odtaljevanja, uporabite večjo moč mikrovalov.





Z obračanjem se rezultati izboljšajo. Za občutljiva živila, kot je meso, med odtaljevanjem dvakrat obrnite.

6.5 Posode za kuhanje in materiali, primerni za mikrovalovno funkcijo

Za mikrovalovno funkcijo uporabite samo primerne posode in materiale. Za primer uporabite spodnjo razpredelnico.

Pred uporabo preverite specifikacije posode za kuhanje / materialov / posode za živila.

Za drugo posebno posodo za mikrovalovne pečice, ki ni navedena v tej razpredelnici, upoštevajte navodila proizvajalca.

Posode za kuhanje/material				
Steklo in porcelan, namenjena za pečice, brez kovinskih delov	✓	✓	✓	
Steklo in porcelan, ki nista primerna za uporabo v pečici, brez kovinskih okraskov	✓	X	X	
Steklo in steklokeramična posoda iz materiala, namenjenega za pečice in odpornega proti zmrzovanju	✓	✓	✓	
Keramika in lončenina, primerna za uporabo v pečici, brez kremenčevih ali kovinskih sestavin ter glazur, ki vsebujejo kovine	✓	✓	✓	
Keramika, porcelan in lončena posoda z ne glaziranim dnom ali z majhnimi odprtini, npr. na ročajih	X	X	X	
Plastika, odporna proti vročini do 200 °C	✓	✓	X	
Samo karton, papir	✓	X	X	
Prozorna folija	✓	X	X	
Prozorna folija za mikrovalovne pečice	✓	✓	X	
Kovinske posode za pečenje jedi (npr. emajlirane, litoželezne)	X	X	X	
Pekači, premazani s črnim lakom ali silikonom	X	X	X	
Pekač za pecivo	X	X	X	
Mreža za pečenje	✓	✓	✓	

6.6 Nastavitev moči

Spodaj navedeni podatki služijo samo kot smernice.

800 - 1000 W

- Pogrevanje tekočin

600 - 700 W

- Počasno dušenje riža
- Kuhanje zelenjave
- Kokice

400 - 500 W

- Pogrevanje obrokov za en krožnik
- Počasno dušenje enolončnic
- Odtajanje in pogrevanje pripravljenih zmrznjenih obrokov

300 W

- Kuhanje/pogrevanje občutljivih jedi
- Pogrevanje hrane za dojenčke
- Nadaljevanje kuhanja

100 - 200 W

- Odtaljevanje kruha, sadja, tortic, peciva, sira, masla, mesa in rib
- Topljenje čokolade in masla

7. SKRB IN ČIŠČENJE

7.1 Opombe o čiščenju

- Za kovinske površine uporabite čistilno raztopino.
- Za odstranjevanje ostankov apnenca uporabite tekoči odstranjevalec vodnega kamna, ki ga priporoča proizvajalec.
- Živil v napravi ne shranjujte dlje kot 20 minut.
- Pripomočkov ne pomivajte v pomivalnem stroju.

7.2 Odstranjevanje nosilcev rešetk

1. Poskrbite, da je naprava hladna.

2. Nosilce rešetk previdno povlecite navzgor iz sprednjega nosilca.

3. Nosilce izvlecite iz zadnjega obešala.

4. Nosilce rešetk namestite nazaj v prvotni položaj. Ponovite korake v obratnem vrstnem redu.

Če so priložena teleskopska vodila, morajo biti njihovi zadrževalni zatiči usmerjeni naprej.

7.3 Zamenjava žarnice

Žarnico lahko zamenja samo serviser. Obrnite se na pooblaščen servisni center.

8. ODPRAVLJANJE TEŽAV

Če težave ne morete razrešiti sami, se obrnite na prodajalca ali pooblaščen servisni center. Servisne podrobnosti so navedene na ploščici za tehnične navedbe, ki se nahaja na sprednjem okvirju. Vidna je, ko odprete vrata. Ne odstranjujte ploščice za tehnične navedbe.

Če se na prikazovalniku prikaže koda napake, ki ni navedena spodaj, izklopite in vklopite hišno varovalko, da ponovno zaženete napravo. Če se koda napake pojavi ponovno, se obrnite na pooblaščen servisni center.

Naprave ni mogoče vklopiti ali je uporabljati. - Naprava ni priključena na električno napajanje ali je priključena nepravilno.

Naprava se ne segreje.

- Ura ni nastavljena.
- Ključavnica je vklopljena.
- Vklopljen je samodejni izklop.
- Varovalo za otroke je vklopljeno.

Žarnica ne deluje. - Žarnica je pregorela. Zamenjajte žarnico.

Težave s signalom brezžičnega omrežja. - Preverite, ali je vaša mobilna naprava povezana z brezžičnim omrežjem. Preverite brezžično omrežje in usmerjevalnik. Ponovno zaženite usmerjevalnik.

Nameščen je bil nov usmerjevalnik ali pa je bila konfiguracija usmerjevalnika spre-

menjena. - Ponovno konfigurirajte napravo in mobilno napravo.

Signal brezžičnega omrežja je šibek. - Usmerjevalnik premaknite čim bližje napravi.

Brezžični signal moti mikrovalovna pečica, ki je postavljena blizu naprave. - Izklopite mikrovalovno pečico. Ne uporabljajte mikrovalovne pečice in daljinskega upravljanja naprave hkrati. Mikrovalovi motijo Wi-Fi signal.

F102 - vrata niso povsem zaprta oz. zapora vrat je pokvarjena. Zaprite vrata. Za vklop in izklop naprave.

F111 - Sonda za hrano ni pravilno vključena v vtičnico. Sonda za hrano povsem vključite v vtičnico.

F240, F439 - polja na dotik na prikazovalniku ne delujejo pravilno. Očistite površino prikazovalnika. Poskrbite, da na poljih na dotik ne bo umazanije.

F601 - obstaja težava s signalom Wi-Fi. Preverite omrežno povezavo. Oglejte si Pred prvo uporabo, Brezžična povezava.

F604 - prva povezava z omrežjem Wi-Fi ni uspela. Napravo izklopite in vklopite ter poskusite znova. Oglejte si Pred prvo uporabo, Brezžična povezava.

F908 - sistem naprave se ne more povezati z upravljalno ploščo. Za vklop in izklop naprave.

F131 - temperatura tipala magnetrona je previsoka. ¹⁾ Napravo izklopite in počakajte, da se ohladi. Napravo ponovno vklopite.

F602, F603 - Wi-Fi ni na voljo. ¹⁾ Za vklop in izklop naprave.

9. TEHNIČNI PODATKI

9.1 Tehnični podatki

Napetost	220 - 240 V
----------	-------------

Frekvenca	50 Hz
-----------	-------

10. ENERGIJSKA UČINKOVITOST

10.1 Zahteve glede informacij v skladu z uredbo (EU) št. 2023/826

Poraba energije v stanju pripravljenosti	0,8 W
Poraba energije v omrežnem stanju pripravljenosti	20 W
Najdaljši čas, ki je potreben, da oprema samodejno doseže ustrezen način nizke moči	20 min

Naprava je preizkušena v skladu z: EN 50564, EN 63474.

Za navodila o vklopu in izklopu brezžične omrežne povezave si oglejte poglavje Pred prvo uporabo.

10.2 Nasveti za varčevanje z energijo

- Med kuhanjem imejte vrata zaprta in jih ne odpirajte pogosto.
- Poskrbite, da bo tesnilo vrat čisto, in preverite, da je dobro nameščeno.
- Uporabljajte kovinsko ali temno, neodsevno posodo (samo če uporabljate funkcijo, ki ne uporablja mikrovalov).
- Preskočite predgrevanje, razen če je potrebno.
- Zmanjšajte odmore med peko več jedi.
- Kadar je mogoče, za varčevanje z energijo uporabljajte funkcije pečenja z ventilatorjem (samo pri izbranih modelih).

- Za ohranjanje toplote hrane uporabite preostalo toploto. Zmanjšajte temperaturo naprave najmanj 3–10 min pred koncem kuhanja.
- Med kuhanjem ugasnite žarnico, razen če je potrebna.
- Vlažno pečenje (samo izbrani modeli) – ta funkcija je bila uporabljena za skladnost z zahtevami razreda energetske učinkovitosti in okoljsko primerne zasnove (v skladu z EU 65/2014 in EU 66/2014). Preizkusi v skladu z: IEC/EN 60350-1. Med pečenjem morajo biti vrata pečice zaprta, da se funkcija ne prekine in pečica deluje z največjo energijsko učinkovitostjo. Ko uporabite to funkcijo, luč samodejno ugasne. Pri nekaterih modelih traja 30 sek.
- Ko je mogoče, izklopite Wi-Fi, da prihranite energijo. Glejte razdelek Pred prvo uporabo.
- Samodejni izklop – iz varnostnih razlogov se bo naprava po določenem času samodejno izklopila, če je funkcija kuhanja vklopljena in nastavitve niso spremenjene. Če želite, da funkcija kuhanja deluje dlje, nastavite čas kuhanja. Samodejni izklop ne velja, kadar je luč prižgana ali pri funkciji: 
 - 12,5 h: 30–115 °C
 - 8,5 h: 120–195 °C
 - 5,5 h: 200–245 °C
 - 3 h: 250–maksimum °C

11. SKRB ZA OKOLJE

Reciklirajte materiale, označene s simbolom . Embalažo odložite v ustrezne zabojnike

za reciklažo. Pomagajte varovati okolje in zdravje ljudi z recikliranjem odpadkov električnih in elektronskih naprav. Naprave, ozna-

¹⁾ Če pride do ene izmed teh napak, bodo ostale funkcije naprave še naprej delovale kot običajno.

čene s simbolom, ne odlagajte  skupaj z gospodinjskimi odpadki. Izdelek vrnite krajev-

nemu obratu za recikliranje ali se obrnite na občinsko službo.

